



KORG

micro KORG
SYNTHÉTISEUR/VOCODEUR

Manuel d'utilisation

Ⓕ Ⓔ

- Synthétiseur à modélisation analogique et vocodeur de haute qualité.
- 128 programmes, des sonorités classiques analogiques aux sonorités modernes pour la Dance/Techno.
- Les sonorités sont regroupées par genre pour une exécution souple.
- Édition rapide et simple grâce aux cinq potentiomètres.
- Compact, léger, idéal pour l'utilisation avec un ordinateur ou sur scène.
- Microphone inclus pour une utilisation immédiate du vocodeur.

Précautions

Emplacement

L'utilisation de cet instrument dans les endroits suivants peut en entraîner le mauvais fonctionnement.

- En plein soleil
- Endroits très chauds ou très humides
- Endroits sales ou fort poussiéreux
- Endroits soumis à de fortes vibrations
- A proximité de champs magnétiques

Alimentation

Branchez l'adaptateur secteur fourni à une prise secteur de tension appropriée. Evitez de brancher l'adaptateur à une prise de courant dont la tension ne correspond pas à celle pour laquelle l'appareil est conçu.

Interférences avec d'autres appareils électriques

Les postes de radio et de télévision situés à proximité peuvent par conséquent souffrir d'interférences à la réception. Veuillez dès lors faire fonctionner cet appareil à une distance raisonnable de postes de radio et de télévision.

Maniement

Pour éviter de les endommager, manipulez les commandes et les boutons de cet instrument avec soin.

Entretien

Lorsque l'instrument se salit, nettoyez-le avec un chiffon propre et sec. Ne vous servez pas d'agents de nettoyage liquides tels que du benzène ou du diluant, voire des produits inflammables.

Conservez ce manuel

Après avoir lu ce manuel, veuillez le conserver soigneusement pour toute référence ultérieure.

Évitez toute intrusion d'objets ou de liquide

Ne placez jamais de récipient contenant du liquide près de l'instrument. Si le liquide se renverse ou coule, il risque de provoquer des dommages, un court-circuit ou une électrocution.

Veuillez à ne pas laisser tomber des objets métalliques dans le boîtier (trombones, par ex.). Si cela se produit, débranchez l'alimentation de la prise de courant et contactez votre revendeur korg le plus proche ou la surface où vous avez acheté l'instrument.

Marque CE pour les normes européennes harmonisées

La marque CE apposée sur tous les produits de notre firme fonctionnant sur secteur jusqu'au 31 décembre 1996 signifie que ces appareils répondent à la Directive EMC (89/336/CEE) et à la Directive concernant la marque CE (93/68/CEE).

La marque CE apposée après le 1 janvier 1997 signifie que ces appareils sont conformes à la Directive EMC (89/336/CEE), à la Directive concernant la marque CE (93/68/CEE) ainsi qu'à la Directive Basse Tension (73/23/CEE).

La marque CE apposée sur tous les produits de notre firme fonctionnant sur piles signifie que ces appareils répondent à la Directive EMC (89/336/CEE) et à la Directive concernant la marque CE (93/68/CEE).

Manipulation des données

Des défaillances inattendues peuvent entraîner des pertes de mémoire. Veuillez à sauvegarder les données importantes sur des supports (mémoires) externes. Korg décline toute responsabilité en cas de perte ou de dommage résultant d'une perte de données.

Conventions utilisées dans ce manuel

Commandes en GRAS.

Les commandes des panneaux sont imprimés dans une **POLICE EN GRAS**.

Paramètres “ ”

Les paramètres sont identifiés dans ce manuel par des guillemets “ ”.

Symboles , ,

Ces symboles vous indiquent respectivement des informations liées à la sécurité, des conseils ou des explications relatives au MIDI.

Informations relatives au MIDI

“CC#” désigne les numéros de commande de contrôle. Dans les informations relatives au MIDI, les nombres entre crochets [] font toujours référence à des nombres hexadécimaux.

Exemples de pages d'écran

Les valeurs numériques des divers paramètres affichées dans les pages d'écran imprimées dans ce manuel sont uniquement données à titre d'exemple. Veuillez noter que ces valeurs pourraient ne pas correspondre aux valeurs affichées sur l'écran de votre microKORG.

Positions des commandes et des paramètres

La position des commandes et les valeurs des paramètres affichées dans les pages d'écran imprimées dans ce manuel (pages 16 et suivantes) sont uniquement données à titre d'approximations. Veuillez noter qu'il pourrait exister certaines divergences entre les positions des commandes et les valeurs des paramètres.

* Les noms de firmes, de produits et de formats, etc. sont des marques de fabrique ou des marques déposées de leurs détenteurs respectifs.

Nous vous remercions d'avoir porté votre choix sur le SYNTHETISEUR/ VOCODEUR Korg micro KORG. Afin de pouvoir exploiter au mieux toutes les fonctions de l'instrument, veuillez lire attentivement ce manuel et suivre chacune de ses consignes d'emploi.

Précautions	iii
Manipulation des données	iii
Conventions utilisées dans ce manuel	iii

Introduction 1

Présente les caractéristiques du microKORG, ainsi que les noms et fonctions de chacun de ses éléments.

Caractéristiques principales	1
Panneaux avant et arrière	2
Panneau avant	2
Panneau arrière	4

Préparations 5

Explique comment connecter les instruments audio externes et le micro, et comment mettre l'instrument sous tension.

Connexions	5
Connexions de signaux de sortie audio	5
Connexions de signaux d'entrée audio	5
Connexions à des dispositifs/ordinateurs MIDI	5
Connexion du micro fourni	5
Mise sous tension	6
1. Alimentation	6
2. Mise sous tension	6
3. Mettre hors tension	6

Sommaire

Tour d'horizon rapide 7

Vous fournit toutes les informations nécessaires à l'utilisation de base des diverses fonctions du microKORG (écouter des démos, sélectionner des programmes, utiliser l'arpégiateur ainsi que les différentes fonctions de l'instrument). Vous explique également comment réaliser des opérations d'édition élémentaires.

Morceaux de démonstration 7

Ecouter des morceaux de démonstration	7
---	---

Program synth 8

1. Sélectionner et jouer un Program	8
2. Modifier le son	8

Programmes vocodeur 10

1. Jouer un Program de vocodeur	10
2. Modifier le son	10

Arpégiateur 11

Utilisation de l'arpégiateur	11
------------------------------------	----

Edition 12

Vous explique la procédure d'édition des sons avec le microKORG.

Edition élémentaire 12

Opérations d'édition élémentaires	12
Edition de chaque timbre	14

Edition d'un Program synth 15

Cette section vous explique les fonctions des paramètres d'un Program synth, spécifiés par les commandes de contrôle d'édition 1–5 pour le réglage correspondant des commandes EDIT SELECT 1/2.

Sommaire

Structure d'un program synth	15
Tour d'horizon rapide	15
1. VOICE — SYNTH/VOCODER	16
2. PITCH — SYNTH/VOCODER	17
3. OSC1 (Oscillateur 1) — SYNTH/VOCODER	18
4. OSC2 (Oscillateur 2) — SYNTH	22
5. MIXER — SYNTH	23
6. FILTER — SYNTH	24
7. FILTER EG — SYNTH	26
8. AMP (Amplificateur) — SYNTH	27
9. AMP EG — SYNTH/VOCODER	28
10. LFO 1, 11. LFO 2 — SYNTH/VOCODER	29
12. PATCH 1, 13. PATCH 2, 14. PATCH 3, 15. PATCH 4 — SYNTH	30

Edition d'un programme de vocodeur 31

Cette section vous explique les fonctions des paramètres d'un Program de vocodeur, spécifiés par les commandes de contrôle d'édition 1–5 pour le réglage correspondant des commandes EDIT SELECT 1/2.

Structure d'un programme de vocodeur	31
Tour d'horizon rapide	31
1. VOICE — SYNTH/VOCODER	32
2. PITCH — SYNTH/VOCODER	32
3. OSC1 — SYNTH/VOCODER	32
4. AUDIO IN 1 — VOCODER	33
5. MIXER — VOCODER	34
6. FILTER — VOCODER	35
7. FC MOD — VOCODER	36

8. AMP — VOCODER	37
9. AMP EG — SYNTH/VOCODER	37
10. LFO 1, 11. LFO 2 — SYNTH/VOCODER	37
12. CH LEVEL A, 13. CH LEVEL B — VOCODER	38
14. CH PAN A, 15. CH PAN B — VOCODER	38

Edition des effets et de l'égaliseur 39

Cette section vous explique les fonctions des paramètres EQ, spécifiés par les commandes de contrôle d'édition 1–5 pour le réglage correspondant des commandes EDIT SELECT 1/2.

La structure d'effet du microKORG	39
Tour d'horizon rapide	39
16. MOD FX — SYNTH/VOCODER	40
17. DELAY — SYNTH/VOCODER	41
18. EQ — SYNTH/VOCODER	42

Edition de l'arpégiateur 43

Cette section vous explique les fonctions des paramètres de l'arpégiateur, spécifiés par les commandes de contrôle d'édition 1–5 pour le réglage correspondant des commandes EDIT SELECT 1/2.

La structure de l'arpégiateur	43
Tour d'horizon rapide	43
19. ARPEG. A — SYNTH/VOCODER	44
20. ARPEG. B — SYNTH/VOCODER	45

Sommaire

Réglages globaux (GLOBAL) 46

Cette section vous explique les fonctions des paramètres Global, spécifiés par les commandes de contrôle d'édition 1–5 pour le réglage correspondant des commandes EDIT SELECT 1/2.

Structure GLOBAL 46

Tour d'horizon rapide 46

21. GLOBAL 47

Utiliser le microKORG avec d'autres appareils MIDI .. 48

Explique comment réaliser des connexions avec d'autres dispositifs MIDI, et décrit les fonctions des paramètres MIDI, spécifiés par les commandes de contrôle d'édition 1–5 pour le réglage correspondant des commandes EDIT SELECT 1/2.

MIDI sur le microKORG 48

Tour d'horizon rapide 48

Connecter des appareils/ordinateurs MIDI 48

Réglages MIDI 49

22. MIDI 51

Messages transmis et reçus par le microKORG 52

Enregistrement des données 58

Explique comment enregistrer un programme ou des paramètres Global que vous avez édités.

Enregistrement des paramètres édités 58

Enregistrer un program 58

Enregistrement des paramètres des fonctions GLOBAL, MIDI, et SHIFT 58

Commandes SHIFT 59

Décrit les fonctions utilisant la commande **SHIFT**, comme l'initialisation d'un programme ou la réinitialisation des paramètres d'usine.

Copie et échange de timbre — SYNTH 59

Initialiser un programme 59

Initialiser CH LEVEL et CH PAN — VOCODER 60

Filtre MIDI 60

Attribuer des changements de contrôle 61

Archivage des données 62

Réinitialisation des paramètres usine 63

Paramètre de protection écriture 63

Autres fonctions SHIFT 64

Annexe 65

Fournit une liste de description des problèmes et des procédures de dépannage, ainsi que d'autres renseignements utiles, comme les spécifications du microKORG.

Synchronisation du LFO 1/2 et du temps de retard 65

Dépannage 66

Fiche technique et options 67

Index 68

1. Synthétiseur à modélisation analogique

L'analog modeling system du microKORG utilise la technologie DSP pour simuler un synthétiseur analogique. Il propose plusieurs types d'algorithmes oscillateurs (comme les ondes en dents de scie et les ondes carrées, bien connues des utilisateurs de synthétiseurs analogiques), et vous pouvez aisément utiliser les nombreux paramètres placés en face avant pour éditer un son classique ou créer vos propres sons. Tous les paramètres de son sont organisés en "sections". Pour éditer rapidement, facilement, et intuitivement des sons, il vous suffit de sélectionner la section appropriée, et d'appuyer sur le bouton adéquat. Vous pouvez également modifier le son en temps réel, pendant que vous jouez.

Nombre de Timbres : maximum 2 (quand le Layer est utilisé)

Polyphonie maximum : 4 voix

Structure: 2 oscillateurs + générateur de bruits, ondes en dents de scie, ondes carrées, ondes triangulaires, ondes sinusoïdales, ondes, Noise, Audio In (huit types)

Fonction PWM, fonction OSC Sync, fonction Ring Mod., fonction OSC Sync+Ring Mod.

Filtres multimodes : -24 dB/oct LPF, -12 dB/oct LPF, -12 dB/oct BPF, -12 dB/oct HPF (quatre types)

Filter EQ, Amp EG, LFO1, LFO2 (LFO : six types d'ondes qui peuvent être synchronisés avec l'arpégiateur ou avec l'horloge de l'instrument MIDI externe).

2. Vocodeur

Vous pouvez connecter un microphone à la borne AUDIO IN 1 du microKORG, et l'utiliser comme vocodeur – un dispositif qui applique les caractéristiques du spectre d'une voix (ou d'un quelconque signal audio) au son d'un oscillateur, produisant l'impression que l'oscillateur "parle".

Le vocodeur comprend huit canaux (seize filtres agencés par paires). Il vous permet de simuler des sons classiques de vocodeur ou de créer vos propres sons de vocodeur en modifiant la fréquence de filtre ou en réglant le niveau et le panoramique des bandes de fréquences individuelles.

Polyphonie maximum : 4 voix

Structure : 8 canaux, niveau/panoramique réglable pour chaque canal, Fonction

Formant Shift, 1 oscillateur + générateur de bruits (huit types)

Amp EG, LFO1, LFO2 (LFO : six types d'ondes qui peuvent être synchronisés avec l'arpégiateur ou avec l'horloge de l'instrument MIDI externe).

3. 128 Programs spécifiques

Le microKORG vous propose 128 Programs spécifiques. La banque TRANCE ~ S.E./HIT contient 112 Programs synth, et la banque VOCODEUR contient 16 Programs de vocodeur.

4. Possibilité de traitement de formes d'ondes externes

Vous pouvez traiter les formes d'onde (signaux audio) reçues via les bornes AUDIO IN 1 et 2, avec la même souplesse que pour les formes d'onde internes.

5. Fonction Virtual Patch

En plus des générateurs d'enveloppe et des LFO 1/2, vous pouvez aussi utiliser la fonction Keyboard Tracking comme source de modulation virtuelle (sans utiliser réellement de câbles Patch) pour des paramètres comme Pitch, Cutoff et Amp. Vous disposez donc d'une immense liberté de création acoustique !

6. Effets pour apporter la touche finale à votre son

Le microKORG vous offre un vaste choix d'effets, pour une créativité accrue : effet de modulation (3 types), effet Delay (3 types), et un égaliseur. L'effet Delay peut être synchronisé avec l'arpégiateur ou avec l'horloge de l'instrument MIDI externe, permettant ainsi de nombreuses applications en Live.

7. Arpégiateur

Avec la fonction arpégiateur du microKORG, il vous suffit de jouer un accord pour produire de superbes arpèges ! Vous pouvez choisir parmi six types d'arpèges et définir la durée ainsi que le rythme des notes de l'arpège. Vous pouvez également préciser si une note sera enclenchée ou coupée durant chacun des pas (maximum huit), et vous disposez donc d'un outil de qualité pour créer toute une série de rythmes modifiés ou autres effets.

Panneaux avant et arrière

Panneau avant

note Les informations du panneau avant relatives au vocodeur sont imprimées en vert.

Commande VOLUME

Cette commande sert à régler le volume de sortie des bornes OUTPUT (L/MONO, R) et du casque d'écoute.

Commande ARPEGGIATOR

Cette commande permet d'activer/de couper l'arpégiateur (on/off). (Lorsque l'arpégiateur est activé, la diode de la commande s'allume).

Diode ARPEGGIATOR TEMPO

Cette diode clignote sur le tempo sélectionné. Si MIDI CLOCK est réglé sur External et que les données de l'horloge du dispositif MIDI sont transmises via la prise MIDI IN, cette diode clignotera à ce tempo.

Commandes

OCTAVE SHIFT UP, DOWN

Permettent de transposer la hauteur du clavier par pas d'une octave, sur une plage de transposition de ± 3 octaves. Sur le panneau avant, les diodes des éléments liés au vocodeur s'allument en vert.

Molette PITCH

Permet de régler la hauteur.

Molette MOD

Permet de régler l'intensité de la modulation.

Cadran BANK SELECT

Permet de sélectionner la banque de Programs.

Commande BANK SIDE

Permet de passer de l'une à l'autre des deux faces de chaque banque de Programs. (L'indicateur est éteint lorsque la face A est sélectionnée, et allumé lorsque la face B est sélectionnée.)

L'indicateur clignote lorsque le microKORG enregistre un changement de Program MIDI ou si le cadran BANK SELECT ne correspond plus à la banque réelle.

Diodes AUDIO IN 1/2

Elles s'allument si un signal arrive via les bornes AUDIO IN. Elles s'allument en rouge en cas de surcharge de données entrantes.

Ecran

Indique le numéro du Program actuel, la valeur des paramètres sélectionnés, et divers autres messages.

Commande WRITE

Permet d'enregistrer un Program édité ou des paramètres Global. (→p.58)

Commande SHIFT

En maintenant cette commande enfoncée et en appuyant sur une autre touche, vous pouvez accéder à de nombreuses fonctions Utility. (→p.59)

En outre, lorsque cette commande est allumée, elle fonctionne comme une commande EXIT pour quitter le statut actuel et retourner à une opération normale.

Commandes PROGRAM NUMBER

1, 2, 3, 4, 5, 6, 7, 8

Permettent de sélectionner le numéro du Program (la diode de la commande choisie s'allume).

Vous pouvez également utiliser ces commandes pour activer/couper chacune des huit pas de l'arpège, ce qui vous procure une plus grande liberté de création. (→p.11)

Vous pouvez en outre maintenir enfoncée la commande SHIFT et appuyer sur l'une de ces commandes pour accéder aux diverses fonctions Utility (fonction SHIFT).

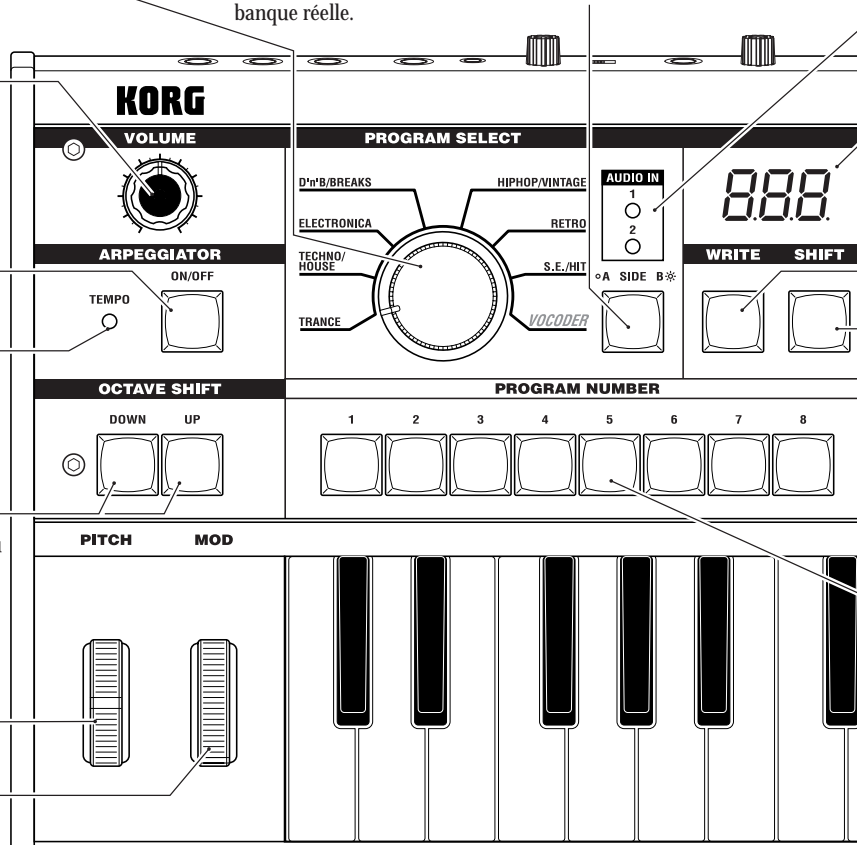

Panneaux avant et arrière

Commande **TIMBRE SELECT/FORMANT HOLD**

Si un Program synth utilisant le "Layer" est sélectionné, cette commande vous permet de choisir quel Timbre sera édité ou reproduit ou d'éditer simultanément les deux Timbres (Sync).

Si un programme de vocodeur est sélectionné, cette commande vous permet d'activer la fonction Formant Hold, et de maintenir un son produit actuellement par le vocodeur, sans devoir continuer à parler dans le micro.

Diode **TIMBRE SELECT 1** et Diode **TIMBRE SELECT 2**

Si un Program synth utilisant le "Layer" est sélectionné, la (les) diode(s) s'allume(nt) pour indiquer quel(s) Timbre(s) va (vont) être édité(s). Si un Timbre est isolé, sa diode s'allume.

Lorsqu'un programme vocodeur est sélectionné, la diode 1 s'allume si les formants sont maintenus.

Commande **EDIT SELECT 1** et Commande **EDIT SELECT 2**

Ces cadrans permettent de sélectionner la section à éditer. (→p.12)

Diode **SYNTH/VOCODER 1** et Diode **SYNTH/VOCODER 2**

Ces diodes indiquent si le Program sélectionné est un Program synthé ou un Program de vocodeur. Si les diodes **SYNTH/VOCODER 1** et **2** sont toutes deux allumées, la fonction Performance Edit est accessible.

Si seule l'une des deux diodes est allumée, la commande **EDIT SELECT** correspondant à la diode allumée fera l'objet de votre édition. Si l'objet de l'édition n'a pas été finalisé, la diode clignote.

Diode **ORIGINAL VALUE**

Cette diode s'allume si la valeur des paramètres qui sont actuellement édités correspond à la valeur mémorisée dans le Program. (→p.13) (Cette diode ne fonctionne pas pour la fonction Performance Edit.)

Commandes de contrôle d'édition **1, 2, 3, 4, 5**

Ces commandes permettent d'éditer les paramètres Performance Edit ou les paramètres de la section choisie par les commandes **EDIT SELECT 1** et **2**. (→p.8, 9, 10)

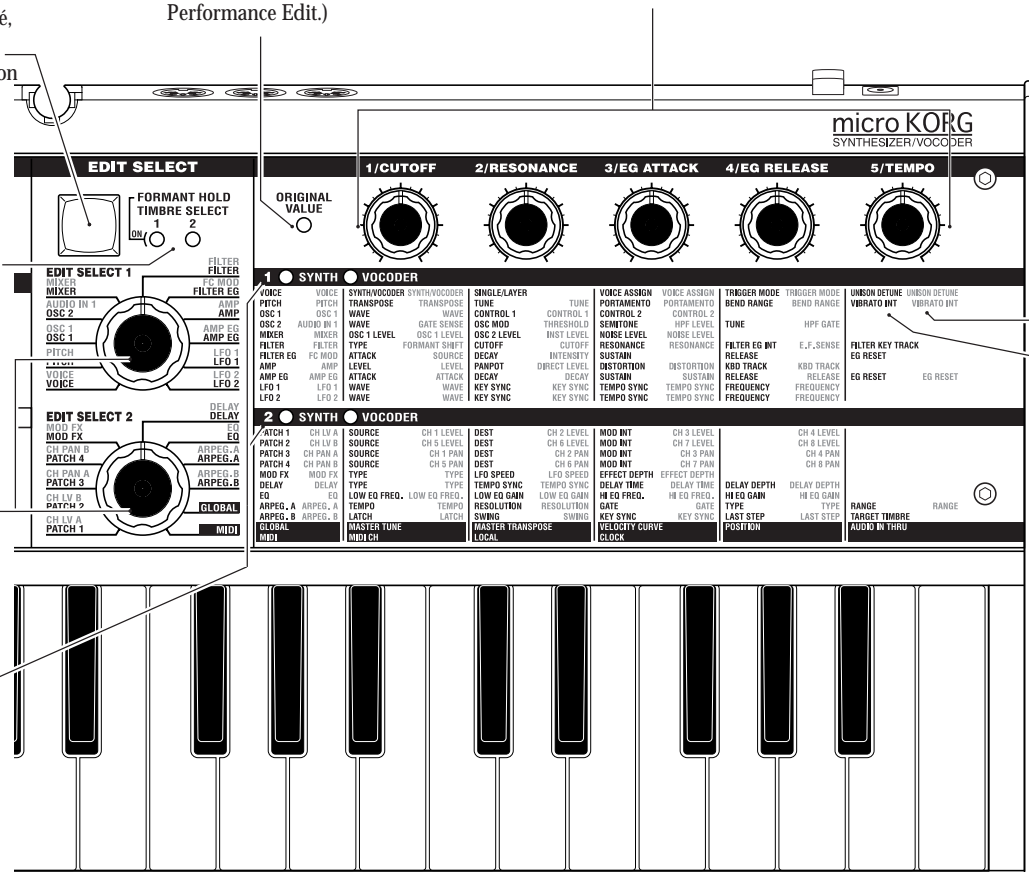

Paramètres de vocodeur
Ces paramètres sont utilisés pour un Program de vocodeur.

Paramètres Synth
Ces paramètres sont utilisés pour un Program synth.

Panneaux avant et arrière

Panneau arrière

AUDIO IN 2

Pour les Programs synth, vous pouvez brancher à cette borne un instrument externe, et utiliser un signal d'entrée provenant de ce dispositif comme forme d'onde pour l'oscillateur 1.

Les Programs de vocodeur utilisent ce signal d'entrée comme transmetteur externe pour le vocodeur.

Commande VOLUME 2
Cette commande permet de régler le niveau d'entrée de la borne **LINE**.

Borne LINE
Connectez un synthétiseur ou un dispositif audio à cette borne.

AUDIO IN 1

Pour les Programs synth, vous pouvez brancher à cette borne un synthétiseur ou un instrument externe, et utiliser un signal audio provenant de ce dispositif comme forme d'onde pour l'oscillateur 1.

Les Programs de vocodeur peuvent utiliser un signal audio provenant d'un micro, etc. connecté à cette borne comme modulateur audio.

Commutateur MIC/LINE

Si un micro est connecté à la borne **DYNAMIC** ou à la borne **CONDENSER**, réglez le commutateur sur la position **MIC**. Si un séquenceur externe ou un dispositif audio est connecté, réglez le commutateur sur la position **LINE**.

Commande VOLUME 1

Permet de régler le niveau d'entrée d'une borne **DYNAMIC** ou d'une borne **CONDENSER**.

Borne CONDENSER

Connectez un micro Condenser à cette borne.

Borne DYNAMIC

Connectez un micro Dynamic, un synthétiseur ou un dispositif audio à cette borne.

Si la borne **DYNAMIC** et la borne **CONDENSER** sont toutes deux connectées, le signal audio de la borne **CONDENSER** sera transmis en priorité.

Borne OUTPUT L/MONO et borne R

Connectez ces bornes à votre ordinateur sous tension, à votre amplificateur stéréo, à votre mélangeur ou à un enregistreur multi-track.

Si vous souhaitez utiliser le microKORG en monophonique, branchez-vous sur la borne **L/MONO**.

Borne HEADPHONES

Connectez un casque d'écoute à cette borne (1/4" stéréo).

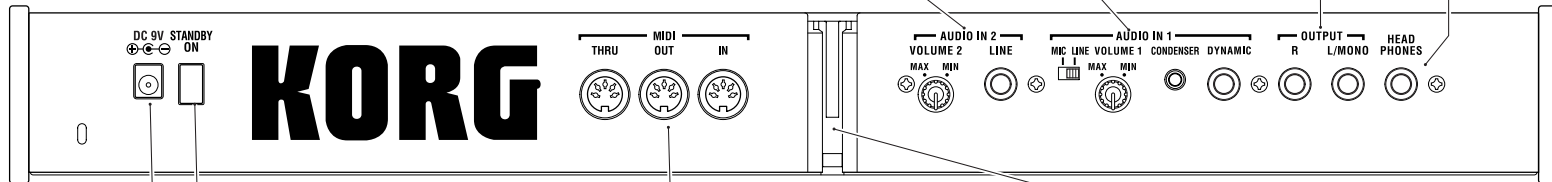

Commutateur Power
Permet d'activer/désactiver la commande Power on/off. (→p.6)

Borne de l'adaptateur secteur
Connectez l'adaptateur secteur (fourni) à cette borne. Branchez d'abord l'adaptateur au microKORG, puis à une prise secteur.

MIDI

Utilisez ces prises pour brancher votre microKORG à un instrument MIDI externe. Les données MIDI sont transmises et reçues via ces prises.

Prise MIDI THRU

Les données reçues à la prise **MIDI IN** sont transmises sans aucun traitement via la prise **MIDI THRU**. Utilisez cette prise lorsque vous connectez plusieurs instruments MIDI au même "flux" de données.

Prise MIDI OUT

Les données MIDI sont transmises via cette prise.

Prise MIDI IN

Les données MIDI sont reçues via cette prise.

Mic holder
Vous pouvez attacher le microphone (fourni) à ce support. (→p.5)

Préparations

Le schéma ci-dessous représente les connexions de base pour le microKORG. Procédez aux modifications appropriées en fonction de votre matériel.

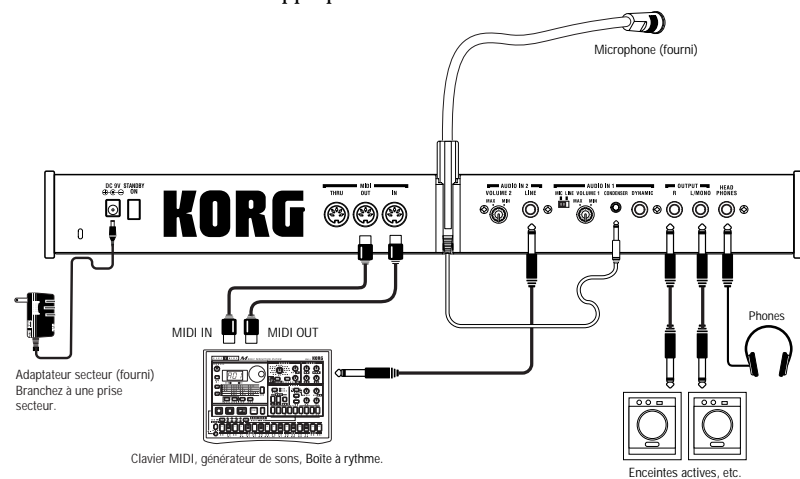

⚠ Veillez toujours à mettre tous les éléments hors tension avant d'effectuer une connexion. Soyez prudent, car toute erreur de connexion pourrait entraîner un endommagement de vos enceintes actives, etc. ou un mauvais fonctionnement de l'instrument.

Connexions de signaux de sortie audio

Connectez les bornes OUTPUT L/MONO et R du microKORG aux bornes d'entrée de votre mélangeur ou de votre ordinateur sous tension.

Pour des résultats optimaux, nous vous recommandons si votre installation le permet de reproduire le son du microKORG en stéréo.

Si votre installation est monaurale, connectez-la à la borne L/MONO.

Connexions de signaux d'entrée audio

Si vous souhaitez utiliser votre microKORG comme un vocodeur, connectez un microphone ou une autre source audio à la borne AUDIO IN 1, et utilisez cette source

Connexions

audio comme modulateur (→p.10). Si vous désirez utiliser un séquenceur externe, une boîte à rythme ou une source audio comme porteuse du vocodeur, connectez cet instrument à la borne AUDIO IN 2. (→p.34)

Si vous voulez traiter la forme d'onde d'un synthétiseur ou d'un échantillonneur, connectez un micro ou la borne de sortie de l'instrument externe aux bornes AUDIO IN 1 et 2. (→p.21)

Connexions à des dispositifs/ordinateurs MIDI

Le clavier, les contrôleurs etc. du microKORG peuvent être utilisés pour contrôler un générateur de sons MIDI externe. Inversement, un autre clavier ou séquenceur MIDI peut contrôler le générateur de sons du microKORG pour produire des sons. (→p.48)

Connexion du micro fourni

Le microKORG est livré avec un microphone destiné à être utilisé avec le vocodeur. La section suivante vous explique comment brancher le microphone (fourni) au microKORG.

⚠ Evitez de serrer trop fort sur le manche du micro ou de le balancer trop souvent d'avant en arrière. Vous risqueriez de le détériorer en endommageant, par exemple, le câblage interne.

1 Saisissez fermement le micro (fourni) par sa base, et placez la partie saillante du micro dans l'alignement de la fente du support du micro. Poussez pour l'insérer dans le support. Recommencez plusieurs fois si nécessaire, mais ne forcez pas !

⚠ Pour débrancher le micro fourni, saisissez-le par sa base, et faites-le glisser hors de la fente du support.

2 Réglez la commande AUDIO IN VOLUME 1 du panneau arrière sur la position MIN, et placez le commutateur MIC/LINE sur la position MIC.

3 Branchez le connecteur du micro fourni à la borne AUDIO IN 1 CONDENSER.

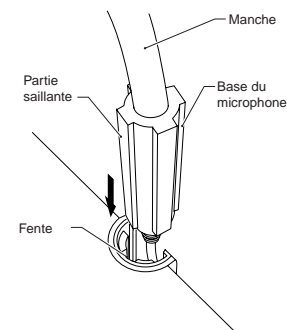

Mise sous tension

1. Alimentation

Avant de mettre l'instrument sous tension, assurez-vous que l'interrupteur est sur la position off (c'est-à-dire, position vers l'extérieur).

Connecter l'Adaptateur secteur

Insérez fermement le connecteur de l'adaptateur secteur fourni dans la borne. Branchez ensuite l'adaptateur secteur à une prise secteur.

⚠ N'utilisez jamais un autre adaptateur secteur que celui fourni avec votre microKORG.

Insérer/Changer les Piles

Le microKORG peut également fonctionner avec des piles.

⚠ Les piles ne sont pas fournies avec l'instrument. Vous devez les acheter séparément.

- 1 Assurez-vous que l'interrupteur du microKORG est sur la position off. Puis, ouvrez le couvercle de piles situé au fond du boîtier.
- 2 Insérez six piles alcalines AA.
- 3 Veillez à respecter la polarité des piles.
- 3 Refermez le couvercle de piles.

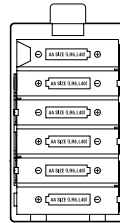

Ecran Piles faibles "bAt."

Lorsque les piles sont presque à plat, l'écran indique "bAt," et le "." situé à l'extrême droite commence à clignoter. Si vous continuez à utiliser le microKORG, les paramètres Protect se mettront automatiquement en marche, et vous serez incapable d'éditer des Programs ou des paramètres Global. Nous vous recommandons de remplacer les piles ou de changer l'adaptateur secteur dès que possible. Si "bAt." se met à clignoter pendant que vous êtes en train d'éditer, et que vous souhaitez enregistrer vos paramètres, connectez l'adaptateur secteur, et exécutez l'opération Write.

Vous pouvez annuler l'affichage du "bAt" en utilisant la commande **SHIFT**.

⚠ Les piles usagées doivent être retirées du microKORG dès que possible. Les piles usagées résidant dans l'instrument risquent de l'endommager (mauvais fonctionnement dû à une perte d'énergie, etc.). Nous vous conseillons également d'enlever les piles du microKORG si vous n'utilisez pas l'instrument durant une période de temps assez étendue.

2. Mise sous tension

⚠ Avant de mettre le microKORG sous tension, veillez à diminuer la tension de votre système de contrôle et des autres périphériques de sortie connectés.

- 1 Tournez la commande **VOLUME** du microKORG vers la gauche.
- 2 Appuyer sur l'interrupteur pour mettre l'instrument sous tension. L'écran indique le numéro du Program.
- 3 Tournez la commande **VOLUME** du microKORG jusqu'au niveau souhaité.
- 4 Réglez le volume de votre périphérique de sortie externe.

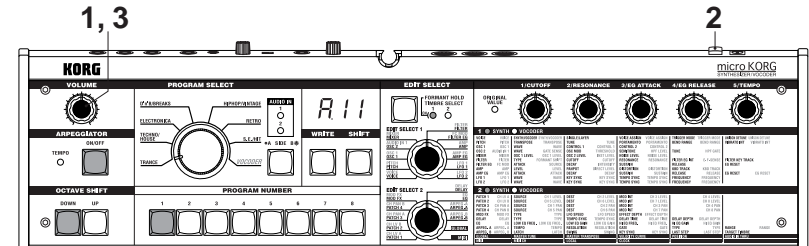

3. Mettre hors tension

Après avoir enregistré toutes les données nécessaires (comme un programme que vous avez édité), mettez l'instrument hors tension en répétant dans le sens inverse la procédure de mise sous tension.

⚠ Ne mettez jamais l'instrument hors tension durant l'enregistrement des données (c'est-à-dire pendant que vous exécutez la fonction **WRITE**). Vous risqueriez d'endommager les données internes.

Tour d'horizon rapide

Morceaux de démonstration

Ecouter des morceaux de démonstration

Le microKORG vous propose plusieurs morceaux de démonstration.
Pour écouter ces morceaux et découvrir les superbes sonorités du microKORG, voici la marche à suivre :

- 1 Maintenez la commande **SHIFT** enfoncée et appuyez sur la commande **ARPEGGIATOR/ON/OFF** .
L'instrument lance la reproduction du premier morceau de démonstration. Les diodes des commandes **SHIFT** , **OCTAVE SHIFT DOWN/UP** , et **PROGRAM NUMBER** s'allument.
- 2 Pour changer de morceau de démonstration durant la lecture, appuyez sur les commandes **OCTAVE SHIFT UP** ou **DOWN** .
Vous pouvez également utiliser les commandes **PROGRAM NUMBER 1 -8** pour sélectionner un morceau de démonstration.
- 3 Pour arrêter la lecture d'un morceau de démonstration, appuyez sur la commande **SHIFT** .
Les diodes des commandes **SHIFT** , **OCTAVE SHIFT DOWN/UP** s'éteignent, et le microKORG quitte le mode de démonstration pour retourner au mode Program Play.

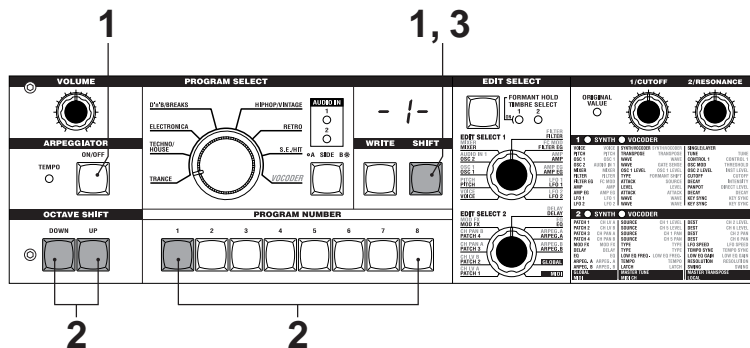

Program synth

1. Sélectionner et jouer un Program

Le microKORG vous propose 128 Programs, que vous pouvez sélectionner et jouer immédiatement.

Les programmes sont répartis dans des banques. Chaque banque comporte deux "Sides", et chaque face contient 8 programmes. Utilisez la commande PROGRAM SELECT et les commandes PROGRAM NUMBER du panneau avant. Voici, à titre d'exemple, la procédure à suivre pour sélectionner le programme "b.26".

- 1 Appuyez sur la commande BANK SIDE pour choisir la face "b" de la banque. La commande BANK SIDE s'allume lorsque la face B est sélectionnée, et reste éteinte lorsque la face A est sélectionnée.
- 2 Tournez la commande PROGRAM SELECT jusqu'à la position **TECHNO/HOUSE**. L'écran indique "2" comme banque de Programs.
- 3 Appuyez sur la commande **6** pour sélectionner le numéro du Program. Veuillez noter que la diode SYNTH/VOCODER est allumée sur la position **SYNTH**.

note Si vous modifiez la banque, le numéro ou la face, le Program change.

- 4 Jouez sur le clavier pour entendre le son.
- 5 Vous pouvez utiliser les commandes **OCTAVE SHIFT UP** ou **DOWN** pour transposer la hauteur du clavier. (→p.9)

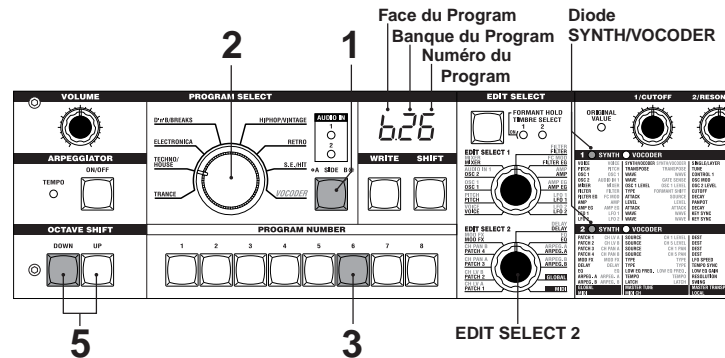

2. Modifier le son

Le microKORG vous permet de modifier le son pour gagner en potentiel acoustique, simplement en tournant les commandes de contrôle d'édition **1 - 5**, en jouant avec les molettes **PITCH** et **MOD** ou par la manière dont vous jouez sur le clavier. Essayez les diverses manières de modifier le Program sélectionné.

Utiliser la fonction Performance Edit pour modifier le son

Lorsque les diodes supérieure et inférieure SYNTH/VOCODER sont allumées, la fonction Performance Edit est active. Les commandes de contrôle d'édition **1 - 5** sont automatiquement assignés à la vérification des paramètres cités ci-dessous. Il vous suffit de tourner ces commandes pour régler le son en temps réel.

note Lorsque vous utilisez la fonction Performance Edit, l'écran indique le numéro du programme.

note Vous pouvez annuler la fonction Performance Edit en tournant la commande **EDIT SELECT 1** ou la commande **EDIT SELECT 2** afin de choisir une section différente ou en maintenant enfoncée la commande **SHIFT** et en appuyant sur la commande **BANK SIDE**. Pour retrouver la fonction Performance Edit, il vous suffit d'appuyer sur la commande **PROGRAM NUMBER** qui est allumée.

Lorsque la fonction Performance Edit est active, vous pouvez éditer des sons de la manière suivante :

Commande 1: CUTOFF

Définit la fréquence de cutoff du filtre. Celle-ci affecte la brillance du son. Logiquement, plus vous tournez cette commande à gauche, plus vous réduisez la brillance du son, et plus vous la tournez à droite, plus vous l'augmentez.

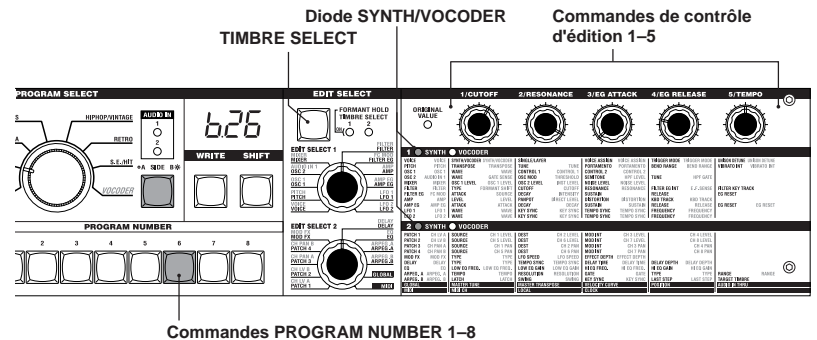

Synth programs

Commande 2: RESONANCE

Règle la quantité de résonance du filtre. Elle confère un caractère distinctif au son.

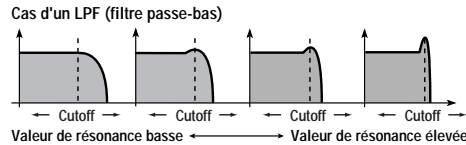

Commande 3: EG ATTACK (FILTER EG + AMP EG ATTACK)

Définit le temps d'attaque du Filter EG et de l'amp EG. Cette commande définit la durée pendant laquelle le niveau change du niveau initial d'enclenchement de la note (lorsque vous appuyez sur une touche) jusqu'au niveau d'attaque. En tournant cette commande, vous pouvez régler la vitesse à laquelle le filtre EG et l'amplificateur EG augmentent. Si vous la tournez à gauche, vous réduisez le temps d'attaque, et si vous la tournez à droite, vous augmentez le temps d'attaque.

Commande 4: EG RELEASE (FILTER EG + AMP EG RELEASE)

Définit le temps de relâchement du Filter EG et de l'amp EG. Cette commande définit la durée nécessaire pour que l'enveloppe retourne à la valeur zéro après le relâchement de la touche.

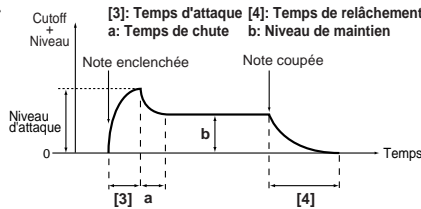

En tournant cette commande, vous pouvez régler le temps de relâchement du filtre EG et de l'amplificateur EG.

Logiquement, plus vous la tournez à gauche, plus le temps de relâchement sera grand, et plus vous la tournez à droite, plus le temps de relâchement sera réduit.

Commande 5: TEMPO

Permet de régler le tempo de l'arpégiateur, du LFO, et du DELAY (si "TEMPO SYNC" est sur ON). En tournant cette commande à gauche, vous ralentissez le tempo, et si vous la tournez vers la droite, vous accélérez le tempo. La diode ARPEGGIATOR TEMPO clignote au tempo spécifié.

note Si vous avez sélectionné un programme Layer utilisant deux Timbres (l'une des diodes TIMBRE SELECT est allumée), vous pouvez choisir lequel de ces deux Timbres sera concerné par vos éditions. Appuyez sur la commande **TIMBRE SELECT** pour modifier les Timbres. (→p.14)

note Lorsque vous êtes en mode EDIT, les paramètres attribués à chaque commande peuvent également être édités via les paramètres de la section sélectionnée par les commandes EDIT SELECT 1 et EDIT SELECT 2. Pour plus de détails concernant chacune de ces fonctions, reportez-vous à la page 24 pour CUTOFF et RESONANCE, aux pages 26 et 28 pour EG ATTACK et EG RELEASE, et à la page 44 pour TEMPO.

note Si vous le désirez, vous pouvez archiver dans la mémoire un son modifié en utilisant la fonction Performance Edit (→p.58).

Utiliser les molettes PITCH et MOD pour le contrôle

molette PITCH :
Faites glisser la molette vers le haut ou vers le bas (vers vous). Si la molette reste au centre, vous n'obtiendrez aucun effet. Cette molette est logiquement utilisée comme Pitch Bender, de sorte que la hauteur augmente lorsque vous éloignez la molette de vous, et diminue lorsque vous la ramenez vers vous.

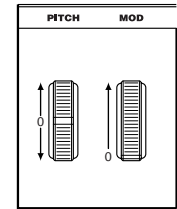

molette MOD :
Pour obtenir un effet, faites glisser la molette vers le haut (loin de vous). Si vous la faites glisser vers vous, vous n'obtiendrez aucun effet. Vous pouvez utiliser cette molette pour piloter l'intensité du vibrato (p.17) ou régler l'intensité en modulant la fréquence de cutoff (→p.30).

note Les molettes **PITCH** et **MOD** peuvent servir de sources de Virtual Patch. Vous pouvez les utiliser pour produire toute une série d'effets autres que ceux décrits ci-dessus. (→p.30)

Utiliser les commandes OCTAVE SHIFT UP et DOWN pour le contrôle

Vous pouvez utiliser ces commandes pour moduler la hauteur assignée au clavier, par pas d'une octave, sur une plage de transposition de ± 3 octaves. (→p.8, 52)

Opération de commande	Plage du clavier	diode de commande	Opération de commande
Appuyez sur le bouton DOWN	C6-C9	UP s'allume en rouge	Appuyez sur le bouton UP
	C5-C8	UP s'allume en orange	
	C4-C7	UP s'allume en vert	
DOWN	C3-C6	éteint	UP
	C2-C5	DOWN s'allume en vert	
	C1-C4	DOWN s'allume en orange	
	C0-C3	DOWN s'allume en rouge	

Utiliser le clavier pour le contrôle

Keyboard Tracking :

Le Keyboard Tracking utilise la position de la note sur le clavier pour moduler le son. Cette fonction est logiquement utilisée pour éclaircir le son quand vous montez sur le clavier ou pour créer des différences de volumes entre les notes graves et les notes aiguës.

Velocity :

La force avec laquelle vous jouez sur le clavier (le toucher) peut également affecter le son.

Votre toucher module logiquement l'intensité et le volume.

note Le toucher et le Keyboard Tracking peuvent servir de source de Virtual Patch. Vous pouvez les utiliser pour produire toute une série d'effets autres que ceux décrits ci-dessus. (→p.30)

tour d'horizon rapide

SYNTH

Programmes vocodeur

1. Jouer un Program de vocodeur

Cette section décrit comment brancher le microphone fourni et jouer un programme de vocodeur. Un vocodeur est un dispositif qui applique les caractéristiques du spectre d'un signal de voix externe (le "modulateur") à un oscillateur ou à un autre son (la "porteuse"), et restitue le résultat. L'utilisation la plus courante d'un vocodeur consiste à parler ou à chanter dans un micro et à jouer des accords sur le clavier, pour donner l'impression qu'un instrument est en train de parler ou de chanter. Vous pouvez également choisir de créer toute une série d'effets intéressants en important des signaux audio autres qu'une voix humaine (comme des sons rythmiques).

1 Réglez la commande **AUDIO IN VOLUME 1** du panneau arrière sur la position **MIN**, et placez le commutateur **MIC/LINE** sur la position **MIC**.

2 Connectez le micro fourni à la borne **AUDIO IN 1 CONDENSER**.

note Si vous utilisez un autre microphone que celui fourni avec l'instrument, veuillez le connecter à la borne appropriée.

3 Sélectionner un Program de vocodeur. Veuillez suivre la procédure décrite à la page 8, à titre d'exemple : sélectionner un Program "A.84".

Outre les paramètres d'usine, la banque du **VOCODER** contient des programmes de vocodeur. Notez que la diode **SYNTH/VOCODER** du **VOCODER** est allumée.

4 Vocalisez dans le micro, et tournez la commande **VOLUME 1** vers **MAX**, en veillant à ce que la diode **AUDIO IN 1** ne s'allume pas en rouge.

note Lorsque vous augmentez la valeur du "DIRECT LEVEL" de l'amplificateur, le son reçu est directement renvoyé. Veuillez donc à augmenter le niveau si vous souhaitez entendre le son reçu pendant que vous procédez au paramétrage. (→p.37)

5 Jouez sur le clavier pendant que vous vocalisez dans le microphone. Essayez de prononcer différents mots, et variez les accords que vous jouez. Écoutez attentivement les effets du vocodeur.

note Si vous n'entendez pas ces effets, vous pouvez régler le "LEVEL" de l'amplificateur (commande 1) (→p.37) ou du MIXER "OSC 1 LEVEL" (commande 1). (→p.34).

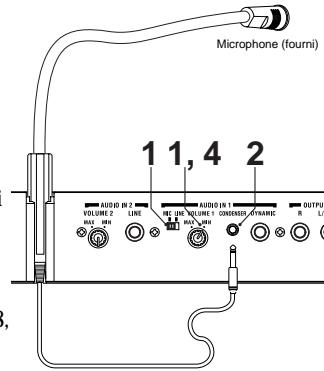

6 Tout en vocalisant dans le micro et en utilisant le clavier pour jouer des sons de vocodeur, vous pouvez "geler" le son actuel du vocodeur en appuyant sur la commande **FORMANT HOLD**. Cette commande vous permet de continuer à jouer le son actuel du vocodeur, même lorsque vous n'êtes pas en train de vocaliser. Ce son est mémorisé lorsque vous archivez le programme du vocodeur dans la mémoire.

note Certains des Programmes des banques du **VOCODER** joueront même si vous vous contentez simplement de jouer sur le clavier. Ces programmes sont archivés avec la commande **FORMANT HOLD** allumée.

2. Modifier le son

Comme pour les Programmes synth, vous pouvez modifier le son d'un programme de vocodeur simplement en tournant les commandes de contrôle d'édition 1-5, en jouant avec les molettes **PITCH** et **MOD** de la manière dont vous jouez sur le clavier. Essayez les diverses manières de modifier le Program sélectionné, telles que décrites aux pages précédentes.

Les opérations de la fonction Performance Edit diffèrent sensiblement de celles d'un Program synth.

Commande 1: CUTOFF, Commande 2: RESONANCE:

Ces commandes permettent de moduler la porteuse en réglant la fréquence de cutoff du filtre passe-bande de la porteuse. Voir page 35.

Commande 3: EG ATTACK, Commande 4: EG RELEASE:

Seul l'amplificateur EG peut être modulé.

Un programme de vocodeur ne vous permet pas de moduler les Timbres.

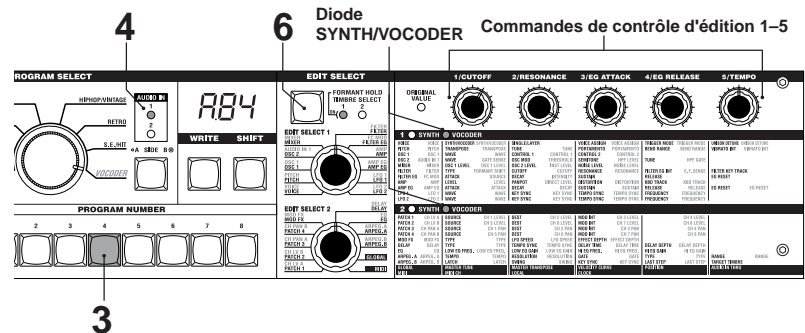

Arpeggiateur

Utilisation de l'arpégiateur

Arpeggiateur est une fonction générant automatiquement des arpèges quand vous jouez des accords sur le clavier, c'est-à-dire que les notes sont jouées successivement. L'arpégiateur du microKORG propose six types d'arpèges, et vous permet de régler la durée (Gate Time) des notes jouées. Le microKORG contient aussi un "Step Arpeggiator" qui vous permet de spécifier l'enclenchement ou le relâchement de chaque note de l'accord pour un maximum de huit pas. Vous disposez donc d'une fantastique liberté de création en matière d'arpèges.



Lorsque vous jouez l'accord représenté ci-dessus sur le clavier, les notes sont jouées comme décrit à droite, de bas en haut (TYPE : UP)

- 1 Sélectionner un Program. (→p.8)
Vous pouvez utiliser l'arpégiateur avec un Program synth ou avec un Program de vocodeur. Nous utiliserons à titre d'exemple le program synth b.58.
- 2 Appuyez sur la commande ARPEGGIATOR ON/OFF pour que la diode s'allume.
- 3 Jouez un accord sur le clavier, et l'arpégiateur se met en marche.

Modifier l'arpégiateur

- 4 Tournez la commande EDIT SELECT 2 jusqu'à la position ARPEG.A ou ARPEGB.
- 5 Tournez les commandes de contrôle d'édition 1 -5 pour régler les paramètres de l'arpégiateur. Vous modifiez ainsi la manière dont sont joués les arpèges.

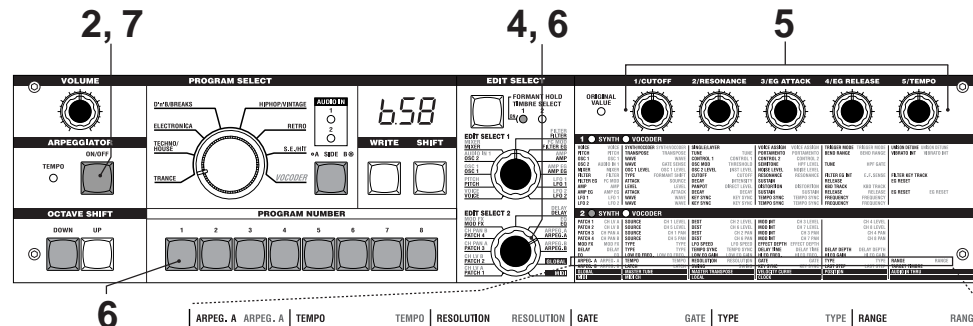

Exemple : si vous sélectionnez **ARPEG.A** Step 4, les paramètres indiqués dans le schéma situé (ci-dessous) en bas à gauche seront sélectionnés comme fonctions du de la commande. Si vous tournez la commande **1**, vous modifiez le tempo de l'arpégiateur, et si vous tournez la commande **3**, vous modifiez la durée des notes arpégées. En tournant la commande **4**, vous modifiez la structure de l'arpège, l'ordre dans lequel les notes sont jouées. (→p.44) (Pour plus de détails concernant chacun des paramètres, reportez-vous à la page appropriée.)

note Vous trouverez en page 13 tous les renseignements nécessaires concernant les cas dans lesquels la valeur ne varie pas.

Utiliser l'arpégiateur pas pas pour modifier l'arpège

- 6 Si vous placez la commande EDIT SELECT 2 sur la position **ARPEG.A** ou **ARPEGB**, les commandes PROGRAM NUMBER 1 -5 vont faire office de commandes de Step Arpeggiator, et seront allumées (statut "on") pour le nombre de pas valides.

Lorsque vous appuyez sur une commande de pas pour faire clignoter la diode de la commande (statut "off"), la note correspondant à ce pas est coupée, et l'arpège est donc modifié (voir le schéma ci-dessous). La fonction Step Arpeggiator vous permet d'enclencher ou de couper (on/off) chaque pas de l'arpège afin de changer la manière dont l'arpège est joué.

note Pour modifier le nombre de pas valides de l'arpège, réglez le bouton EDIT SELECT 2 sur **ARPEGB**, et tournez la commande **4**. (→p.45)

- 7 Lorsque vous appuyez sur la commande ARPEGGIATOR ON/OFF (la diode de la commande s'éteint), l'arpège cesse d'être joué.

TYPE: UP
LAST STEP : 8

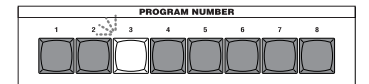
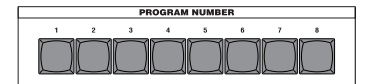

Tour d'horizon rapide

VOCODER

ARPEGGIATOR

Opérations d'édition élémentaires

Les paramètres modifiables sont répartis en "sections". Chacune de ces sections contient un nombre maximum de 5 paramètres réglés via les commandes de contrôle d'édition 1-5. Les deux commandes appelées **EDIT SELECT 1** et **EDIT SELECT 2** sont utilisés pour sélectionner une section. Veuillez noter la présence de six colonnes de texte en dessous des cinq commandes. La première colonne sert à identifier le nom de chaque section, et les cinq colonnes suivantes indiquent les paramètres attribués à chacun des commandes situées au-dessus. Le texte à gauche spécifie les paramètres utilisés pour un program synth. Le texte à droite (en vert) précise les paramètres disponibles pour un programme de vocodeur.

Le microKORG vous propose deux méthodes de base pour création de son.

- Sélectionnez le Program qui se rapproche le plus du son que vous souhaitez créer, et éditez ce programme à votre gré pour qu'il corresponde au son recherché.
- Prenez comme point de départ un Program initialisé ("ardoise vide"), et créez un premier son.

La procédure peut être résumée comme suit :

- 1 Sélectionnez le Program que vous souhaitez prendre comme base. (→p.8)
Si vous désirez partir de zéro, exécutez une opération d'initialisation. (→p.59)
- 2 Tournez la commande EDIT SELECT 1 ou la commande EDIT SELECT 2 afin de sélectionner la section qui contient les paramètres que vous souhaitez éditer. (La diode SYNTH/VOCODER de la face que vous êtes en train d'éditer s'allume.) Examinez de quelle manière le programme actuel diffère du son que vous recherchez, et sélectionnez le paramètre que vous souhaitez éditer.

Si vous créez un premier son, vous pourrez constater que les commandes EDIT SELECT 1 et EDIT SELECT 2 vous permettent d'accéder aux sections de paramètres dans un ordre logique pour créer un son. Vous pouvez tourner les cadrans en séquence pour passer d'une section à l'autre dans l'ordre approprié.

- note** Si vous maintenez enfoncée la commande **SHIFT** et que vous appuyez sur la commande **BANK SIDE**, vous pouvez choisir d'éditer la section EDIT SELECT 1 ou EDIT SELECT 2.

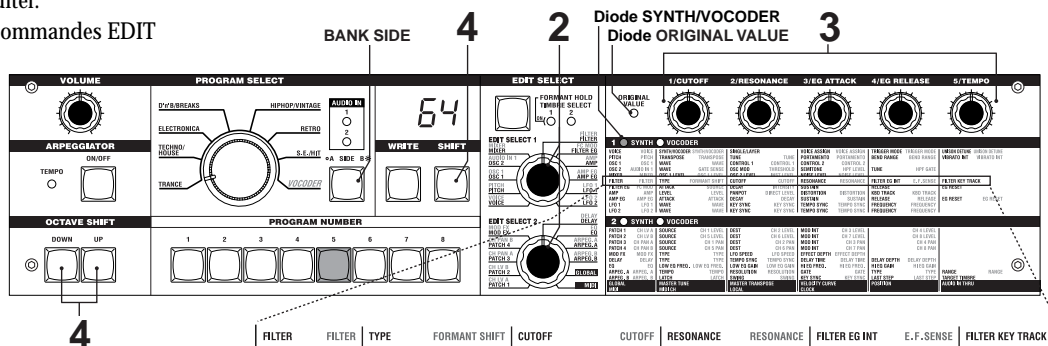

Edition élémentaire

- 3 Tournez les commandes de contrôle d'édition 1, 2, 3, 4 ou 5 pour modifier les paramètres attribués.
Exemple : si vous êtes en train d'éditer un Program synth et que vous réglez EDIT SELECT 1 sur **FILTER**, les paramètres indiqués en dessous du schéma situé en bas de page seront sélectionnés comme fonction des cinq commandes de contrôle d'édition. (Le paramètre à gauche de chaque paire est le paramètre du program synth, et le paramètre à droite – en vert – est celui du Program de vocodeur.)
Si vous tournez la commande 2, vous modifiez la valeur de la fréquence de cutoff, et vous modulez l'intensité. Si vous tournez la commande 3, vous modifiez la valeur de la résonance, et vous conférez à l'intensité un caractère spécifique. (→p.24)
A présent, essayez de modifier les paramètres **AMP EG "ATTACK"** et **"DECAY"** (→p.28), le paramètre **PITCH "PORTAMENTO"** (→p.17) ou les paramètres **MOD FX** (→p.40) ou **DELAY** (→p.41) afin de constater le résultat. (Pour plus de détails concernant chacun de ces paramètres, veuillez vous référer à la page appropriée.)
- 4 Si vous désirez régler la valeur de façon précise, maintenez la commande **SHIFT** enfoncée, et appuyez sur les commandes **OCTAVE SHIFT UP** ou **DOWN** (les commandes **UP**, **DOWN**, et **SHIFT** s'allument). Vous pouvez maintenant utiliser les commandes **OCTAVE Up** et **Down** pour modifier la valeur des paramètres sélectionnés.
Pour annuler cette fonction, appuyez sur la commande **SHIFT**.

note Si vous appuyez simultanément sur les commandes **UP** et **DOWN**, ce paramètre reviendra à la valeur qu'il avait au moment où vous l'avez sélectionné (valeur mémorisée).

- 5 Répétez les étapes 2-4 autant de fois que nécessaire pour créer le son désiré.
- 6 Enregistrez le programme dans la mémoire. (→p.58)

❗ Si vous sélectionnez un autre programme ou que vous mettez l'instrument hors tension avant de procéder à l'opération de sauvegarde, vous perdez le fruit de vos éditions !

note Que faire si les paramètres ne sont pas modifiés quand vous tournez les commandes 1-5

Lorsque vous utilisez EDIT SELECT 1 ou EDIT SELECT 2 pour choisir une section et que vous tournez les commandes 1-5 pour modifier la valeur des paramètres, il est possible que la valeur sur l'écran continue à clignoter, et que la valeur du paramètre ne change pas.

Cela se produit lorsqu'il existe une divergence entre la valeur réelle du paramètre édité (la valeur qui clignote sur l'écran) et la position des commandes. Si la valeur réelle est trop différente de la position des commandes, et qu'elle a changé immédiatement après que vous avez tourné la commande, vous obtenez un son modifié de façon brutale et peu naturelle.

Pour éviter une telle situation, la commande et le paramètre ne fonctionnent ensemble que lorsque la position de la commande correspond à la valeur réelle des paramètres édités (la valeur cesse de clignoter sur l'écran).



Exemple : supposez que vous tournez la commande **1** pour modifier un paramètre, de sorte que la commande se retrouve dans la position décrite à gauche.



Utilisez la commande EDIT SELECT 1 pour choisir une section de paramètres différente, et pour modifier le paramètre attribué à la commande **1**. La valeur réelle de ce paramètre correspond à la position du triangle sur le schéma de gauche. (La valeur réelle clignote lorsque vous tournerez légèrement la commande.) La valeur du paramètre ne change pas tant que vous n'avez pas tourné complètement la commande pour la placer dans cette position.



Lorsque la commande atteint la position de la valeur réelle, la commande et la valeur commencent à changer ensemble, de sorte que vous pouvez modifier la valeur. (Lorsque la commande atteint la valeur réelle, la valeur affichée à l'écran cesse de clignoter.)

note Comment retourner aux paramètres initiaux d'un programme.
 La diode de contrôle d'édition **ORIGINAL VALUE** s'allume pour indiquer les valeurs d'un paramètre mémorisé ou d'un programme que vous avez enregistré. Pour retrouver les valeurs mémorisées des paramètres, il vous suffit de tourner les commandes 1-5 de sorte que la diode **ORIGINAL VALUE** s'allume. Si vous sélectionnez un autre Program ou que vous sélectionnez à nouveau le même programme pendant l'édition, tous les paramètres retrouvent les valeurs du programme mémorisé ou du programme enregistré précédemment.

note De même qu'en ce qui concerne l'édition d'un Program, vous pouvez choisir l'ensemble des paramètres liés au microKORG ou au MIDI en sélectionnant la section désirée, et en tournant les commandes 1-5 pour procéder aux réglages (→p.47, 51). Les modifications apportées à ces paramètres seront perdues si vous mettez l'instrument hors tension, à moins que vous ne les ayez préalablement enregistrés.

note Comment décrypter les pages d'écran pour chaque section. (→p.16-)

Ceci indique la position de la commande EDIT SELECT 1/2. La commande EDIT SELECT 1/2 permet de choisir la section qui est éditée. En l'occurrence, c'est la section **FILTER** qui est sélectionnée.

Voici les commandes de contrôle d'édition 1-5. Les indications qui figurent autour de chaque commande représentent les valeurs qui sont sélectionnées lorsque vous tournez la commande. Il s'agit de positions approximatives.

Tous les paramètres édités par les commandes de contrôle d'édition 1-5 lorsque la section située au-dessus est sélectionnée sont repris ici. La zone de variation des valeurs de chaque paramètre est mentionnée entre crochets [].

Ce terme représente le nom de la section. Si vous avez réglé la commande EDIT SELECT 1 ou la commande EDIT SELECT 2 sur la position **FILTER**, et que vous désirez consulter des informations relatives à ces paramètres, reportez-vous à cette page.

6. FILTER - SYNTH

La filtre permet de contrôler les caractéristiques tonales du son produit par l'oscillateur. Il détermine l'intensité ou subitiment uniquement le passage d'une portion déterminée du son. "TYPE" détermine le paramètre de choisir le type de filtre (1 est à dire la manière dont s'effectue le cutoff). "CUTOFF" détermine la fréquence à laquelle s'effectue le cutoff. L'ajustement de ce paramètre se fait vers la droite. À sa valeur maximale, il est le même que la fréquence à laquelle s'effectue le cutoff. "RESONANCE" détermine le paramètre d'atténuation des fréquences au-dessus de la valeur du cutoff. Vous pouvez aussi ajuster la résonance de cette section. Les autres paramètres de cette section sont présentés de manière à faciliter leur utilisation par le filtre. Et, si la manière dont le synthétiseur Tracking affecte la fréquence du cutoff.

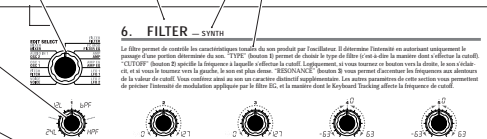

Cette section s'applique aux Programs synth.

Vous trouverez ici un résumé de cette section.

TYPE	[1.4000 Hz] [1.0000 Hz] [1.0000 Hz]	CUTOFF	[12.7]	RESONANCE	[0.17]
Paramètre de choisir le type de filtre.					
Filter	[1.0000 Hz] [1.0000 Hz] [1.0000 Hz]	Plus la valeur est élevée, plus la bande passante du filtre est étroite.			
24.000 Hz (1/2)		Ce paramètre contrôle les harmoniques au-dessus du cutoff. Plus la valeur est élevée, plus les harmoniques sont atténuées.			
La fréquence de cutoff est la fréquence à laquelle s'effectue le cutoff. "CUTOFF" détermine la fréquence à laquelle s'effectue le cutoff. "RESONANCE" détermine l'atténuation des fréquences au-dessus de la valeur du cutoff. Vous pouvez aussi ajuster la résonance de cette section. Les autres paramètres de cette section sont présentés de manière à faciliter leur utilisation par le filtre. Et, si la manière dont le synthétiseur Tracking affecte la fréquence du cutoff.					
1.0000 Hz	[1.0000 Hz] [1.0000 Hz] [1.0000 Hz]	12.7	[0.17]	0.17	[0.17] [0.17] [0.17]
1.0000 Hz					
1.0000 Hz					
1.0000 Hz					
1.0000 Hz					

Edition de chaque timbre

Les Programs synth proposent un maximum de deux Timbres.

Un Timbre est déterminé par les paramètres de EDIT SELECT 1 VOICE (à l'exception de "SYNTH/VOCODER" et "SINGLE/LAYER") via les sections LFO2, et par les paramètres des sections EDIT SELECT 2 PATCH 1-4.

note Les paramètres de la section VOICE "SYNTH/VOCODER" et "SINGLE/LAYER" s'appliquent à l'ensemble du programme.

Utiliser les deux Timbres (Layer)

- Réglez la commande EDIT SELECT 1 sur VOICE, et tournez la commande 2 pour sélectionner LAYER (L F4).

Sélectionner le Timbre à éditer

Si vous voulez modifier un Program qui utilise les deux Timbres, voici comment procéder pour sélectionner le Timbre à éditer.

- Appuyez sur la commande EDIT SELECT **TIMBRE SELECT** pour choisir le Timbre que vous souhaitez modifier. (La diode TIMBRE SELECT correspondante s'allume.)

L'édition concerne le Timbre sélectionné.

Vous pouvez également éditer les deux Timbres simultanément (Edit Sync).

- 1 Appuyez sur la commande **TIMBRE SELECT** et maintenez-la enfoncée durant au moins deux secondes.

Les deux diodes TIMBRE SELECT s'allument, et l'édition est synchronisée avec les deux Timbres. L'écran affiche la valeur du Timbre 1. La valeur du Timbre 1 sera également utilisée comme valeur de référence correspondant du début de l'édition.

- 2 Pour annuler l'édition synchronisée, appuyez sur la commande **TIMBRE SELECT**.

L'édition synchronisée peut être annulée, et le Timbre 1 fait alors l'objet de l'édition.

note Vous pouvez utiliser la fonction Solo même lorsque l'édition est synchronisée.

⚠ Le statut de la fonction Edit Sync n'est pas enregistré.

Ecouter un seul Timbre (Solo)

Pour les Programs qui utilisent les deux Timbres, la fonction Solo vous permet de n'écouter qu'un seul Timbre. Cela s'avère particulièrement pratique lorsque vous ne souhaitez écouter qu'un seul Timbre durant l'édition.

- 1 Maintenez la commande **SHIFT** enfoncée, et appuyez sur la commande **TIMBRE SELECT**.

La diode TIMBRE SELECT du Timbre sélectionné pour l'édition commence à clignoter, et seul ce Timbre est reproduit.

- 2 Si vous souhaitez n'écouter que l'autre Timbre, il vous suffit de maintenir à nouveau enfoncée la commande **SHIFT**, et d'appuyer sur la commande **TIMBRE SELECT**.

La diode TIMBRE SELECT de l'autre Timbre commence à clignoter, et seul ce Timbre est reproduit. Le Timbre choisi pour l'édition change également.

- 3 Pour annuler La fonction Solo, appuyez sur la commande **TIMBRE SELECT**.

⚠ Le statut Solo ne peut être mémorisé.

Changer et copier des réglages de Timbres (fonction SHIFT)

Vous pouvez changer et copier les réglages des deux Timbres ou copier les réglages de Timbre d'un autre programme. (→p.59)

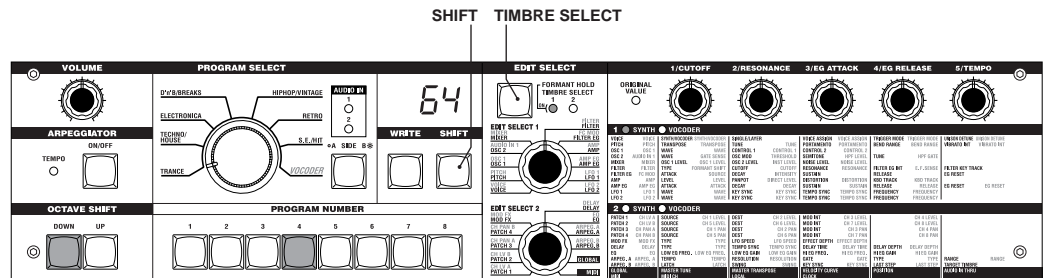

Edition d'un Program synth

Tour d'horizon rapide

Les trois attributs du son : hauteur, intensité, et volume

Le son possède trois attributs de base : la hauteur, l'intensité, et le volume. Pour moduler ces attributs, le synthétiseur à modélisation analogique microKORG propose les fonctions "oscillateur," "filtre," and "amp (amplificateur)", à l'instar des synthétiseurs précédents. Les réglages "oscillateur" déterminent la hauteur, les réglages "filtre" modifient l'intensité, et les réglages "amp" font varier le volume.

L'"oscillateur", le "filtre", et l'"amp" du microKORG

Les sections OSC1, OSC2, et PITCH du microKORG déterminent les réglages de l'"oscillateur". La section PITCH spécifie la forme d'onde à la base du son, et les sections OSC1 et OSC2 permettent de sélectionner les formes d'ondes. La section MIXER vous permet de découvrir comment mélanger les formes d'ondes créées ici. La section FILTER du microKORG vous explique comment modifier l'intensité du son. Puis, la section AMP vous permet de modifier le volume du son, et de restituer le son final. Ces trois sections déterminent le son de base du Program.

EG, LFO, Keyboard Tracking, Virtual Patch, contrôleurs

Outre les sections décrites ci-dessus, le microKORG propose des moyens de modifier le son en ce qui concerne le temps, la Key Range ou divers types de performances. Celles-ci sont contrôlées par des modulateurs et des contrôleurs comme les EG (générateurs d'enveloppes), les LFO (oscillateur basse fréquence), le Keyboard Tracking, les Virtual Patch, et les molettes PITCH et MOD. Vous pouvez utiliser ces modulateurs et contrôleurs pour appliquer un changement au son de base d'un programme. Le schéma 0-1 (à droite) représente la structure d'un son de synthétiseur sur le microKORG. Si vous observez attentivement le TIMBRE 1, vous remarquerez que le signal est transmis dans l'ordre suivant : OSC → FILTER → AMP. Vous comprendrez également comment les modulateurs comme les EG et les LFO peuvent affecter ces blocs.

Structure d'un program synth

Comme l'illustre le schéma 0-1, un programme de synthétiseur est composé de Timbres 1/2, d'effets, et d'un arpégiateur.

TIMBRE 1/2

Chaque Timbre comprend les blocs suivants: OSC, FILTER, AMP, EG, LFO, et Virtual Patch. Si vous utilisez les deux Timbres simultanément dans un programme avec Layer, vous pourrez créer des programme plus sophistiqués.

EFFETS

La sortie des Timbres 1/2 est soumise à un effet de modulation (MOD FX) →, un effet de retard (DELAY) →, et un égaliseur (EQ). L'effet de modulation propose trois algorithmes, dont un effet Chorus. L'effet Delay vous propose trois types de retard, dont un effet de Delay stéréo. L'EQ est un égaliseur à deux bandes.

ARPEGIATEUR

Vous pouvez appliquer l'arpégiateur à un Timbre. Si le Program utilise deux Timbres, vous pouvez choisir si l'arpégiateur pilote un ou deux Timbres. Il s'agit d'un arpégiateur par pas qui propose six types d'arpèges.

Schéma 0-1
SCHEMA LOGIQUE DU SYNTHETISEUR

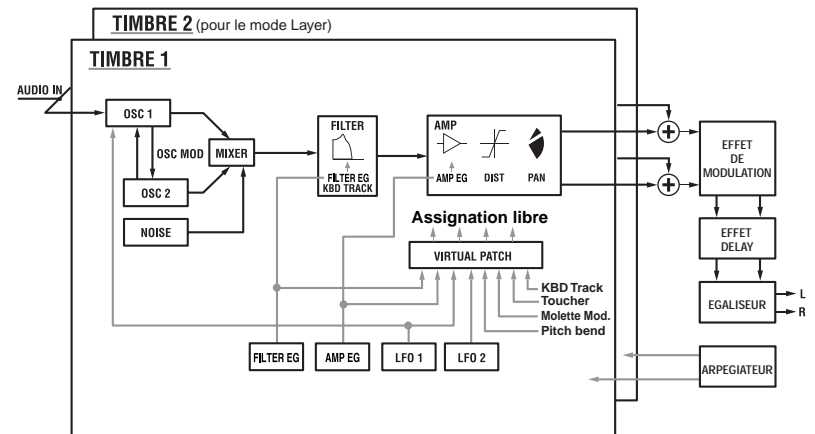

1. VOICE — SYNTH/VOCODER

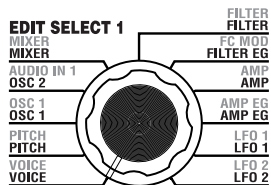

Ces réglages déterminent les caractéristiques de base d'un Program, et la façon dont est reproduit ce programme. "SYNTH/VOCODER" (commande 1) précise si le Program est un programme de synthétiseur ou un programme de vocodeur. Si vous souhaitez utiliser un programme de synthétiseur, sélectionnez synthétiseur (SYN). "SINGLE/LAYER" (commande 2) détermine si les deux Timbres sont ou non utilisés (Layer) dans le cas d'un Program synth. Les autres paramètres de cette section spécifient si le Program est joué en monophonie/polyphonie/Unison, et comment les notes sont enclenchées.

note Si vous appuyez simultanément sur davantage de commandes que le nombre de voix spécifié, c'est la commande sollicitée en dernier qui prime.

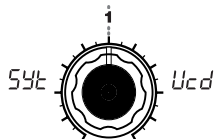

SYNTH/VOCODER [Synthesizer, Vocoder]

Permet de passer d'un programme de synthétiseur à un programme de vocodeur.

Synthesizer (SYN): Ce programme est un program synth. Vous pouvez utiliser deux oscillateurs pour créer le son.

Vocoder (VCD): Ce programme est un programme vocodeur. Vous pouvez importer un signal audio à partir d'un micro connecté à l'instrument pour produire des effets donnant l'impression que l'instrument "parle".

note Les paramètres d'édition varient selon que synthétiseur ou vocodeur a été sélectionné.

Schéma 1-1

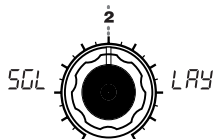
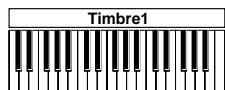

SINGLE/LAYER [Single, Layer]

Détermine le nombre de Timbres que le programme utilise. Cette fonction n'est pas proposée pour les Programs de vocodeur.

Single (SGL): Un seul Timbre est utilisé. (→Schéma 1-1)

Layer (LAY): Deux Timbres sont utilisés. Lorsque vous jouez sur le clavier, l'instrument reproduit les deux Timbres. Vous pouvez modifier individuellement chaque Timbre. (→Schéma 1-2)

note Ce mode permet de jouer le Program avec un maximum de quatre voix (4 notes). Dans le cas d'un Program Layer, ces quatre voix sont divisées entre les Timbres 1 et 2, de sorte que deux commandes seulement peuvent être reproduites.

Schéma 1-2

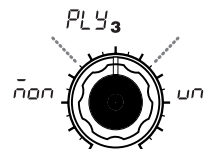

VOICE ASSIGN [Mono, Poly, Unison]

Spécifie la manière dont le timbre est reproduit.

Mono (MON): Le Timbre est reproduit monophoniquement. Le programme joue une seule note à la fois.

Poly (PLY): Le Timbre est reproduit polyphoniquement, vous permettant de jouer des accords. Vous pouvez jouer simultanément un maximum de quatre voix (quatre notes).

Unison (UNI): Les quatre voix sont reproduites unisson à la même hauteur. Utilisez "UNISON DETUNE" pour spécifier la différence de hauteur par pas d'un centième.

note "VOICE ASSIGN" et polyphonie pour un Layer Program

	Timbre 1	Timbre 2
VOICE ASSIGN	Mono	Poly
Poly	1 voix	3 voix
VOICE ASSIGN	Poly	Poly
Poly	2 voix	2 voix
VOICE ASSIGN	Unison	Mono
Poly	2 voix	1 voix

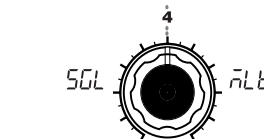

TRIGGER MODE [Single, Multi]

Détermine si les EG et les LFO sont ou non retrouvées quand vous jouez des notes liées. Ce paramètre est affiché uniquement si vous avez réglé "VOICE ASSIGN" sur Mono ou Unison.

Single (SGL): La deuxième note et les notes suivantes ne redéclenchent ni les EG ni les LFO. Utilisez ce paramètre pour obtenir un effet legato.

Multi (RLT): Les EG et les LFO sont redéclenchés chaque fois que vous jouez une note.

Schéma 1-3

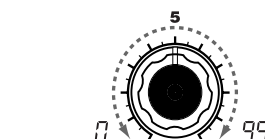
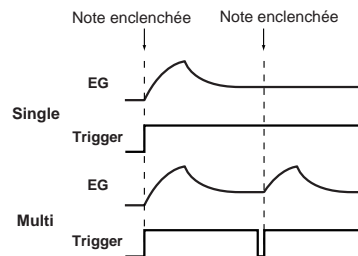

UNISON DETUNE [0..99]

Spécifie le nombre de différence de hauteur (par pas d'un centième) entre les notes jouées via le mode Unison. Ce paramètre est affiché uniquement si vous avez réglé "VOICE ASSIGN" sur Unison. La méthode de detuning varie en fonction du nombre de voix à l'unisson.

Schéma 1-4

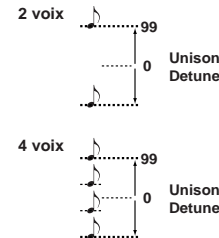

2. PITCH — SYNTH/VOCODER

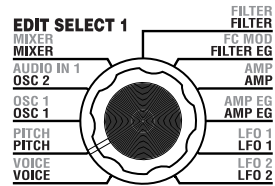

Sert à régler la hauteur de l'oscillateur.

Utilisez les paramètres "TRANSPPOSE" (commande 1) et "TUNE" (commande 2) pour effectuer le réglage de la hauteur souhaitée. Ces réglages sont partagés par les oscillateurs 1 et 2. Cette section vous explique également comment régler la vitesse de l'effet de Portamento, et décrit comment utiliser les molettes **PITCH** et **MOD** pour modifier la hauteur.

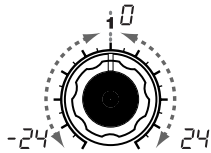

TRANSPPOSE [-24...24]
Règle le pitch de l'oscillateur par pas de demi-ton (Semitone) (100 centièmes).

La plage de transposition s'étend sur ± 2 octaves.

note Les changements que vous déterminez avec les commandes OCTAVE SHIFT du panneau avant constituent un décalage des numéros de note transmis au générateur de sons lorsque vous jouez sur le clavier, mais ils ne modifient pas la hauteur de l'oscillateur. Ces réglages ne peuvent pas être mémorisés par enregistrement (Write). Si vous voulez changer la hauteur de l'oscillateur même, utilisez le paramètre "TRANSPPOSE".

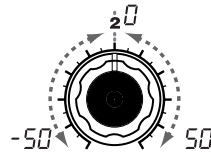

TUNE [-50...50]
Règle la hauteur de l'oscillateur par pas d'un centième.

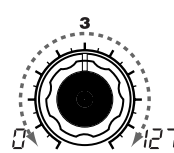

PORTAMENTO [0...127]
Précise la vitesse de l'effet de portamento (créant une variation "en douceur" d'une note à l'autre). La valeur 0 ne produit aucun effet de Portamento. En augmentant la valeur, vous provoquez un changement de hauteur pour une durée plus longue.

note Si "VOICE ASSIGN" est réglé sur Mono ou Unison et si vous avez assigné Single à "Trigger", l'effet de Portamento ne sera pas appliqué à la première note jouée.

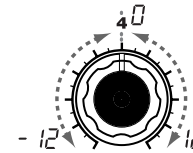

BEND RANGE [-12...12]
Précise, en demi-ton, le changement de hauteur produit quand vous actionnez la molette Pitch. Cette valeur détermine le changement produit quand vous faites glisser la molette pitch à fond vers le haut (loin de vous).

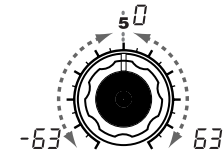

VIBRATO INT [-63...63]
Détermine la profondeur du Vibrato lorsque vous actionnez la MOD (de modulation) molette à fond vers le haut (loin de vous).

note Le LFO2 module la hauteur de l'oscillateur, l'augmentant et la réduisant pour créer un Vibrato.

SYNTH
VOICE
PITCH

3. OSC1 (Oscillateur 1) — SYNTH/VOCODER

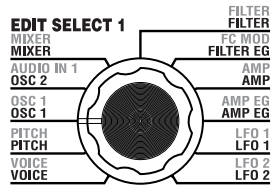

L'oscillateur génère la forme d'onde qui est à la base du son.

Le Timbre possède deux oscillateurs. Les réglages décrits dans cette section concernent l'oscillateur 1. "WAVE" (commande 1) définit la forme d'onde de base de l'oscillateur 1. "CONTROL 1" (commande 2) et "CONTROL 2" (commande 3) modifient la forme d'onde choisie. Exemple : si vous réglez "WAVE" sur Saw ($\text{S}\overline{\text{A}}\overline{\text{W}}$), en modulant la valeur de "CONTROL 1", vous modifiez le son, vous changez la forme d'onde comme représenté à la schéma 3-1. En modulant "CONTROL 2", vous appliquez une modulation LFO1 modulation à la forme d'onde spécifiée par "CONTROL 1," et vous obtenez des changements supplémentaires.

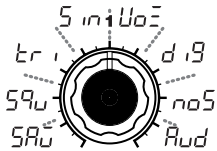

WAVE

[Saw, Square, Triangle, Sine, Vox, DWGS, Noise, Audio In]

Sélectionnez la forme d'onde pour l'oscillateur 1.

Saw Wave ($\text{S}\overline{\text{A}}\overline{\text{W}}$): \nearrow

Ceci est une onde en dents de scie. Cette forme d'onde a la même forme que les dents d'une scie et possède un spectre harmonique très riche. Elle convient particulièrement aux sons instrumentaux comme les cordes ou les cuivres ou encore des sons analogiques typiques, comme des sons de synthé de basse ou de cuivres.

Square Wave ($\text{S}\overline{\text{Q}}\overline{\text{U}}\overline{\text{A}}\overline{\text{R}}\overline{\text{E}}$): \square

Ceci est une onde carrée. Sa forme est rectangulaire, et stricto sensu, elle n'est carrée que lorsque le point supérieur et le point inférieur de la forme d'onde ont la même largeur (une "largeur de pulsation" de 50 %). Si la largeur de pulsation est autre que 50 %, elle est également appelée onde à pulsation. (\rightsquigarrow)

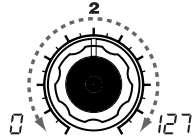

CONTROL 1 [0...127/---]

Permet de régler un paramètre spécifique à la forme d'onde choisie. CONTROL 1 ne fonctionne pas si "WAVE" est réglé sur DWGS.

CONTROL 1 [0...127]:

Modifie la forme d'onde. La valeur 0 produit une onde en dents de scie conventionnelle, tandis que la valeur 127 transpose l'onde en dents de scie une octave plus haut. (→Schéma 3-1)

CONTROL 1 [0...127]:

Règle la largeur de pulsation. 0 produit une largeur de pulsation de 50 % (onde carrée), et la valeur 127 représente une largeur de pulsation de 0 % (aucun son n'est produit). Plus la valeur de ce paramètre se rapproche de 0 %, plus le son devient "dur". (→Schéma 3-2)

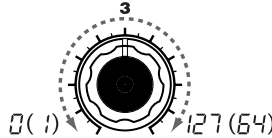

CONTROL 2 [0...127/1...64]

Permet de régler un paramètre spécifique à la forme d'onde choisie.

CONTROL 2 [0...127]:

Le LFO1 est utilisé pour appliquer une modulation à la forme d'onde modifiée avec "CONTROL 1". "CONTROL 2" définit l'intensité de laquelle le LFO1 module la forme d'onde.

Exemple : en réglant LFO1 "WAVE" sur Triangle ($\text{T}\overline{\text{R}}\overline{\text{I}}\overline{\text{A}}\overline{\text{N}}\overline{\text{G}}\overline{\text{L}}\overline{\text{E}}$) et en modulant la vitesse du LFO, vous pouvez produire un effet similaire au Detuning.

CONTROL 2 [0...127]:

Le LFO1 module la largeur de pulsation (modulation PWM)^{*3-1} spécifiée avec "CONTROL 1". "CONTROL 2" définit l'intensité de modulation (variation périodique) du LFO1. Exemple : en réglant LFO1 "WAVE" sur Triangle ($\text{T}\overline{\text{R}}\overline{\text{I}}\overline{\text{A}}\overline{\text{N}}\overline{\text{G}}\overline{\text{L}}\overline{\text{E}}$) et en modulant la vitesse du LFO, vous augmentez l'intensité du son.



Schéma 3-1



Schéma 3-2



*3-1: PWM (Pulse Width Modulation)

La modulation de largeur de pulsation de pulsation consiste à utiliser un signal distinct pour faire varier la largeur de pulsation au fil du temps. Avec votre microKORG, il vous suffit d'utiliser le PWM pour modifier l'intensité via le LFO1 ou via les Virtual Pach des sources de modulation LFO2, Filter EG ou Amp EG.

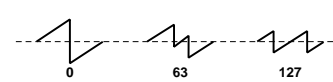
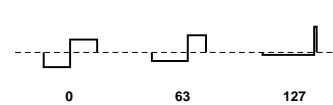
3. OSC1 (Oscillateur 1) — SYNTH/VOCODER

WAVE

(↷) Une onde carrée est particulièrement indiquée pour créer des sons d'instruments à vent, comme la clarinette, et pour les sons de percussion. Une onde à pulsation est utilisée pour créer les sons d'instruments à corde et d'instruments à anche.

Triangle Wave (△):

Il s'agit d'une forme d'onde triangulaire, qui comporte moins d'harmoniques et une fondamentale plus marquée – et produit un son plus "pauvre" – par rapport à une onde en dents de scie ou carrée. Elle convient particulièrement pour produire des sons doux de basse.

Sine Wave (sin):

Ceci est une onde sinusoïdale. Cette forme d'onde ne comporte que des fondamentales, et aucune harmonique. Elle convient particulièrement aux sons de claves ou de grosses caisses.

Dans certains Programms synth, l'oscillateur 2 est utilisé pour l'intermodulation*3-2 (→Schéma 3-4), créant ainsi une structure harmonique plus sophistiquée.

L'intermodulation via une onde sinusoïdale ne peut être appliquée à un Program de vocodeur.

note Etant donné qu'une onde sinusoïdale ne comporte aucune harmonique, le filtre ne modifiera pas son intensité.

CONTROL 1

CONTROL 1 [0...127]: Définit la structure harmonique de la forme d'onde. La valeur 0 produit une onde triangulaire, tandis que la valeur 127 produit une forme d'onde plus haute d'une octave et d'une quinte par rapport à la hauteur normale. (→Schéma 3-3)

CONTROL 1 [0...127]: Pour un program synth, cette commande détermine l'intensité de l'intermodulation. Pour un programme de vocodeur, cette commande permet de modifier la forme de l'onde.

CONTROL 2

CONTROL 2 [0...127]: Le LFO1 est utilisé pour appliquer une modulation à la forme d'onde spécifiée avec "CONTROL 1." "CONTROL 2" définit l'intensité avec laquelle le LFO1 module la forme d'onde.

CONTROL 2 [0...127]: Pour un program synth, cette commande définit l'intensité de la modulation supplémentaire appliquée par les LFO1 à la l'intermodulation spécifiée par "CONTROL 1." Pour un programme de vocodeur, cette commande permet de régler l'intensité de la modulation appliquée par le LFO1 à la forme d'onde que vous avez sélectionnée avec "CONTROL 1."

Schéma 3-3



Schéma 3-4



*3-2: Intermodulation

Il s'agit d'un type de modulation existant déjà sur les anciens synthétiseurs analogiques. Logiquement, un signal basse fréquence (comme un signal reçu par un oscillateur basse fréquence) est utilisé par un oscillateur comme source de modulation. Mais dans le cas de l'intermodulation, vous utilisez comme source de modulation un autre oscillateur, et vous créez des sons d'une structure harmonique tellement sophistiquée qu'ils n'auraient pu être créés autrement. Vous pouvez utiliser l'oscillateur 2 du microKORG pour appliquer l'intermodulation si vous avez sélectionné une onde sinusoïdale avec l'oscillateur 1. Augmentez graduellement le niveau de "CONTROL 1", et vous percevrez aisément les modifications du son. Vous pouvez ainsi produire des distorsions ou des sons plus métalliques. Les paramètres OSC2 "SEMITONE" et OSC2 "TUNE" vous permettent de créer un nombre impressionnant d'effets. Et vous obtiendrez également des résultats intéressants en appliquant simultanément la modulation synchronisée et l'intermodulation.

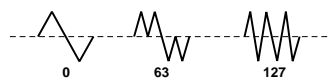
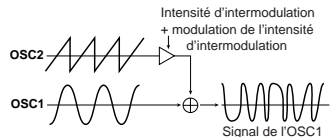
SYNTH

OSC 1

3. OSC1 (Oscillateur 1) — SYNTH/VOCODER

WAVE

Vox Wave (UOZ):

Cette forme d'onde se rapproche du son produit par les cordes vocales: le spectre de fréquence "typique" ne change donc pas quand vous modifiez la hauteur de l'oscillateur. Vous pouvez donc utiliser cette forme d'onde pour produire des chœurs ou avec l'effet Vocodeur.

Choisissez de préférence le type de filtre HPF ou BPF, car vous pourrez ensuite régler les caractéristiques typiques de la voix humaine avec le paramètre "CUTOFF".

DWGS (UJ5):

(Digital Waveform Generator System): Ces données de forme d'onde reposent sur un procédé de synthèse additive. Utilisez cette forme d'onde lorsque vous souhaitez créer des sons de "type synthé numérique", comme des sons de basse synthé, de piano électronique, de cloche ou de cor. Vous pouvez choisir parmi 64 types de formes d'onde.

Noise (UO5):

Ce paramètre génère un bruit blanc. Dans ce cas, l'oscillateur dispose d'un propre filtre LPF (passe-bas) pour traiter ce bruit. (→Schéma 3-6). Vous pouvez utiliser ce paramètre pour créer des sons de percussion ou des effets de son comme un effet de surf. Vous pouvez également l'utiliser conjointement avec un autre Timbre pour simuler le composant "respiration" d'un instrument à vent.

CONTROL 1

CONTROL 1 [0...127]:

Modifie la forme d'onde. (→Schéma 3-5)

CONTROL 1 [---]:

CONTROL 1 [0...127]:

Détermine la fréquence de cutoff du filtre LPF interne. Ce paramètre affecte le caractère du bruit blanc.

Schéma 3-6

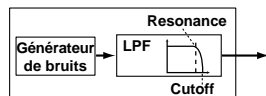

CONTROL 2

CONTROL 2 [0...127]:

Le LFO1 permet d'intensifier périodiquement la modulation spécifiée avec le paramètre "CONTROL 1". "CONTROL 2" détermine l'intensité de cette modulation.

CONTROL 2 [1...64]:

Sélectionnez la forme d'onde DWGS. (→Tableau 3-1)

note Les données de forme d'onde DWGS ont été utilisées pour la première fois sur le Korg DW-6000 (commercialisé en 1984), et ce principe n'a cessé d'évoluer depuis.

CONTROL 2 [0...127]:

Spécifie la résonance du filtre LPF. Si vous réglez ce paramètre à une valeur suffisante pour produire un son de hauteur distincte, vous pourrez même jouer des mélodies avec ce bruit; dans ce cas, la fréquence de cutoff change en fonction des notes jouées.

note Si vous voulez aligner la hauteur de l'oscillation de filtre sur le diapason, réglez "CONTROL 1" sur 24.

Schéma 3-5



Tableau 3-1

Liste des formes d'onde DWGS

No.	Name	No.	Name	No.	Name
1	SynSine1	24	5thWave1	47	Clav1
2	SynSine2	25	5thWave2	48	Clav2
3	SynSine3	26	5thWave3	49	Guitar1
4	SynSine4	27	Digi1	50	Guitar2
5	SynSine5	28	Digi2	51	Guitar3
6	SynSine6	29	Digi3	52	Bass1
7	SynSine7	30	Digi4	53	Bass2
8	SynBass1	31	Digi5	54	Bass3
9	SynBass2	32	Digi6	55	Bass4
10	SynBass3	33	Digi7	56	Bass5
11	SynBass4	34	Digi8	57	Bell1
12	SynBass5	35	Endless*	58	Bell2
13	SynBass6	36	E.Piano1	59	Bell3
14	SynBass7	37	E.Piano2	60	Bell4
15	SynWave1	38	E.Piano3	61	Voice1
16	SynWave2	39	E.Piano4	62	Voice2
17	SynWave3	40	Organ1	63	Voice3
18	SynWave4	41	Organ2	64	Voice4
19	SynWave5	42	Organ3		
20	SynWave6	43	Organ4		
21	SynWave7	44	Organ5		
22	SynWave8	45	Organ6		
23	SynWave9	46	Organ7		

*: La forme d'onde 35 (Endless) simule une gamme infinie dans laquelle les notes séparées d'une octave ont la même hauteur. Vous pouvez ainsi jouer une gamme ascendante ou descendante sur l'étendue souhaitée en donnant l'impression qu'il s'agit d'une gamme de hauteur identique se prolongeant à l'infini.

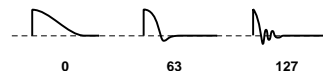
3. OSC1 (Oscillateur 1) — SYNTH/VOCODER

WAVE

Audio In (Pud):

La forme d'onde du signal audio reçu à borne AUDIO IN 1 ou à la borne AUDIO IN 2 peut être utilisée en lieu et place d'un oscillateur.

Cela vous permet de filtrer un son de batterie ou de synthétiser simultanément un son de voix ou de guitare avec l'oscillateur 2.

⚡ Les paramètres de la section **PITCH** n'ont aucun effet sur la forme de l'onde qui est reçue à la borne AUDIO IN 1 ou à la borne AUDIO IN 2.

Traitement d'un signal d'entrée audio externe

Vous pouvez utiliser Filter, Amp, EG, et LFO pour traiter le signal d'un synthétiseur externe, d'une boîte à rythme ou d'un instrument audio, de la même manière que l'oscillateur traite la forme d'onde.

⚡ Avant de brancher un instrument externe, veillez à mettre hors tension le microKORG, les éventuels instruments externes, et l'amplificateur de puissance.

- 1 Réglez la commande **AUDIO IN 2 VOLUME 2** du panneau arrière sur la position **MIN**.
- 2 Connectez la borne de sortie de votre instrument externe à la borne **AUDIO IN 2 LINE**.
- 3 Procédez aux connexions, puis mettez les instruments sous tension, dans l'ordre suivant : instrument externe, microKORG et, pour terminer, votre enceinte.
- 4 Sélectionnez un programme à initialiser, et initialisez-le. Dans le cadre de cet exemple, sélectionnez un des Programs synth, et initialisez-le comme décrit à la page 59.
- 5 Tournez la commande **EDIT SELECT 1** dans la position **OSC 1**, et tournez la commande **1** ("WAVE") pour procéder à la sélection "Pud" (Audio In).
- 6 Importez un signal audio émis par votre instrument externe, et tournez la commande **VOLUME 2** vers la position **MAX**, le plus loin possible, en évitant toutefois que la diode **AUDIO IN 2 LED** ne s'allume en rouge.
- 7 Pendant la réception du signal audio, jouez sur le clavier.
- 8 Editez **FILTER**, **AMP**, **EG**, **LFO**, et les effets pour modifier le son, comme décrit à la section "Opérations d'édition élémentaires" (→p.12).

⚡ Les paramètres liés à la hauteur n'ont aucun effet sur le son reçu via les bornes **AUDIO IN**.

CONTROL 1

CONTROL 1 [0...127]: Spécifie l'équilibre de volume entre le signal **AUDIO IN 1** et **AUDIO IN 2**. La valeur 127 signifie que seul le signal **AUDIO IN 1** est traité et reproduit. Pour reproduire uniquement le signal **AUDIO IN 2**, réglez ce paramètre sur 0.

CONTROL 2

CONTROL 2 [0...127]: Le **LFO1** module la balance de volume entre les signaux **AUDIO IN 1** et **AUDIO IN 2** spécifiée avec "CONTROL 1". "CONTROL 2" spécifie l'intensité de modulation du **LFO1**.

Vous pouvez ainsi créer des effets dans lesquels sont alternés les signaux reçus à la borne **AUDIO IN 1** et les signaux reçus à la borne **AUDIO IN 2**.

Ⓜ Dans cet exemple, vous pouvez connecter la prise **MIDI OUT** du microKORG à la prise **MIDI IN** de l'appareil MIDI externe pour faire correspondre les canaux MIDI et permettre à ce dernier de jouer les sons produits à partir du clavier du microKORG (→p.49). Vous pouvez également utiliser le clavier du microKORG pour jouer les sons de l'appareil externe et utiliser les commandes **EDIT SELECT 1/2** et les commandes de contrôle d'édition 1-5 pour modifier le son.

Ⓜ Vous pouvez utiliser l'appareil externe comme porteuse du vocodeur. (→p.34)

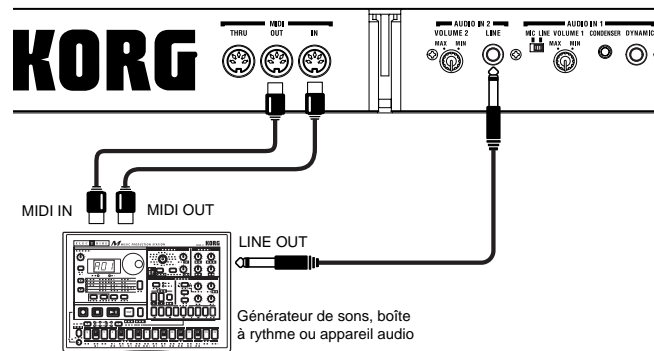

4. OSC2 (Oscillateur 2) — SYNTH

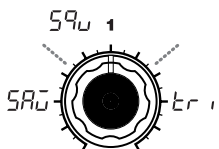
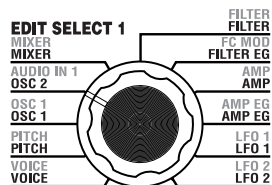

WAVE [Saw, Square, Triangle]
Sélectionnez cette forme d'onde pour l'oscillateur 2.

Saw Wave (59u): Une onde en dents de scie. (→p.18)

Square Wave (59u): Une onde carrée. (→p.18)

Triangle Wave (59u): Une onde triangulaire. (→p.19)

note Si vous n'entendez pas le son avec l'oscillateur 2, il vous suffit d'augmenter le **MIXER** "OSC2 LEVEL" (commande 2). Si vous souhaitez entendre uniquement le son de l'oscillateur 2, baissez le **MIXER** "OSC 1 LEVEL" (commande 1).

C'est ici que vous procédez aux réglages pour l'oscillateur 2.

Si vous utilisez conjointement deux oscillateurs, vous bénéficiez d'une plus grande liberté de création. Exemple : vous pouvez régler "SEMITONE" (commande 3) et "TUNE" (commande 4) de sorte que l'oscillateur réagisse comme s'il faisait partie de la structure harmonique de l'autre oscillateur, vous pouvez régler la hauteur des deux oscillateurs à intervalle harmonique ou encore régler la hauteur des deux oscillateurs sur la même valeur, puis désaccorder légèrement l'un d'entre eux pour créer un effet de Detuning.

Si vous désirez créer des structures harmoniques particulièrement sophistiquées, utilisez Ring Modulation et Oscillator Sync. (Réglage avec "OSC MOD" (commande 2).)

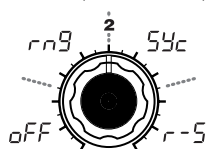

OSC MOD [OFF, Ring, Sync, RingSync]
Sélectionnez le type de modulation de l'oscillateur qui sera produit conjointement avec l'oscillateur 1.

OFF (OFF):
Le son sera transmis sans aucune modulation de l'oscillateur. Utilisez "SEMITONE" et "TUNE" pour produire une harmonie, effectuer un Detuning ou créer des effets de composants harmoniques.

Ring (r-r):
Ring Modulation *4-1 sera appliquée (→Schéma 4-1). Vous pouvez générer des sons métalliques avec les paramètres "SEMITONE" et "TUNE". Ces sons ne permettent cependant pas le jeu de mélodies. Vous utiliserez donc ce type de modulation surtout pour créer des effets spéciaux.

Sync (54c):
Oscillator Sync *4-2 sera appliqué (→Schéma 4-2). Très utile pour créer des sons de synthèse.

RingSync (- - 5):
Ce type génère simultanément une modulation Ring et Sync. (→Schéma 4-3)

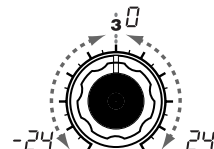

SEMITONE [-24...24]
Précise la différence de hauteur par rapport à l'oscillateur 1, par pas d'un demi-ton, sur une plage de 2 octaves vers le haut ou vers le bas.

note Si vous souhaitez utiliser le son de l'oscillateur 2 comme composant de la structure harmonique de l'oscillateur 1, réglez-le une octave ou une quinte plus haut que l'oscillateur 1. Pour utiliser l'oscillateur 2 en harmonie, essayez des tierces, des quarts ou des quintes.

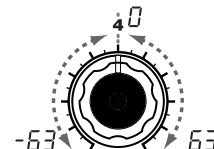
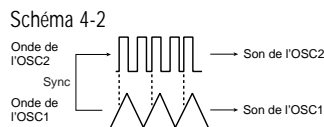
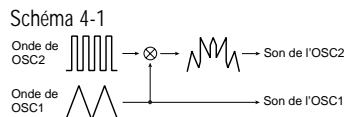

TUNE [-63...63]
Spécifie l'intensité du Detuning de OSC2 par rapport à OSC1. La valeur ±63 produit une transposition de ±2 octaves, ±48 de ±1 octave. Pour obtenir un léger désaccord, choisissez une valeur aux alentours de 0.

note Si vous avez réglé "OSC MOD" sur Sync, les paramètres "SEMITONE" et "TUNE" influencent la structure harmonique. L'accord de la fondamentale ne change cependant pas.

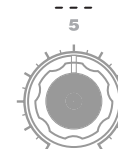

***4-1: Ring Modulation:**
Cette modulation modifie les formes d'onde des oscillateurs 1 et 2. Exemple : vous choisissez une forme d'onde carrée pour l'oscillateur, vous réglez "TRANSPOSE" sur 0, "SEMITONE" sur 24, et vous réglez "TUNE" afin de produire un son clair, ressemblant à celui d'une cloche. L'effet sera plus audible si vous baissez "OSC 1 LEVEL" et que vous augmentez "OSC 2 LEVEL." Vous pouvez également créer des sons intéressants en utilisant le Virtual Patch pour moduler OSC 2 TUNE du LFO ou de l'EG.

***4-2: Oscillator Sync:**
Cette modulation permet de synchroniser fortement la phase de l'oscillateur 2 avec la phase de l'oscillateur 1. Exemple : sélectionnez une onde en dents de scie pour l'oscillateur 1, et augmentez "OSC 2 LEVEL." Editez ensuite "SEMITONE" et "TUNE" pour modifier la hauteur, et observez le résultat. L'effet sera plus audible si la hauteur de l'oscillateur 2 est fixée sur une valeur supérieure à celle de l'oscillateur 1. Vous pouvez également créer des effets intéressants en utilisant le Virtual Patch pour moduler OSC 2 Tune du LFO et de l'EG.

5. MIXER — SYNTH

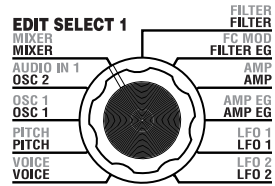

Ces paramètres permettent de spécifier l'équilibrage de volume des oscillateurs 1 et 2, et de régler le générateur de bruits. "OSC 1 LEVEL" (commande 1) fixe le niveau de sortie de l'oscillateur 1, "OSC 2 LEVEL" (commande 2) fixe le niveau de sortie de l'oscillateur 2, et "NOISE LEVEL" (commande 3) fixe le niveau de sortie du générateur de bruits. Le signal de sortie du bloc Mixer est ensuite transmis au bloc de filtre.

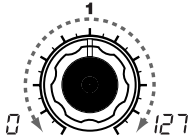

OSC 1 LEVEL [0...127]
Permet de régler le niveau de sortie de l'oscillateur 1.

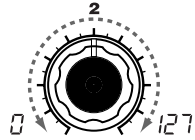

OSC 2 LEVEL [0...127]
Permet de régler le niveau de sortie de l'oscillateur 2.

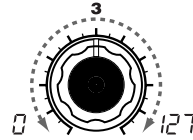

NOISE LEVEL [0...127]
Permet de régler le niveau de sortie du générateur de bruit.
Ce générateur de bruits génère des bruits blancs. Ceci, indépendamment du bruit blanc qui peut être sélectionné comme forme d'onde pour l'oscillateur 1.
Ce bruit blanc ne possède ni filtre ni résonance (comme le générateur de bruits de l'oscillateur 1), mais vous pouvez utiliser la section FILTER pour créer le même résultat que la forme d'onde de bruits de l'oscillateur 1.
Noise est utilisé pour créer des sons d'instruments à percussion ou des effets comme l'effet de surf.

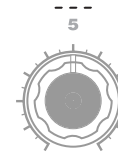

6. FILTER — SYNTH

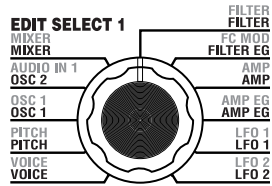

TYPE [-24dB LPF, -12dB LPF, -12dB BPF, -12dB HPF]
Permet de sélectionner le type de filtre.

-24dB LPF (24L):

Le -24 dB LPF (-24 dB/octave filtre passe-bas) est le type de filtre le plus fréquemment utilisé. Il laisse passer les fréquences en dessous de (→Schéma 6-1). Plus la fréquence de cutoff augmente, plus le son s'éclaircit.

-12dB LPF (12L):

Le -12 dB LPF (-12 dB/octave filtre passe-bas) possède une inclinaison plus douce que le -24 dB LPF, et produit des effets plus "naturels". (→"-24 dB LPF") (→Schéma 6-1)

Schéma 6-1

LPF (filtre passe-bas)

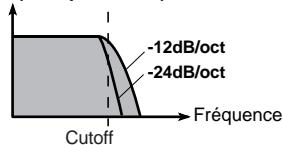

Le filtre permet de contrôler les caractéristiques tonales du son produit par l'oscillateur. Il détermine l'intensité en autorisant uniquement le passage d'une portion déterminée du son. "TYPE" (commande 1) permet de choisir le type de filtre (c'est-à-dire la manière dont s'effectue la cutoff). "CUTOFF" (commande 2) spécifie la fréquence à laquelle s'effectue la cutoff. Logiquement, si vous tournez ce commande vers la droite, le son s'éclaircit, et si vous le tournez vers la gauche, le son est plus dense. "RESONANCE" (commande 3) vous permet d'accentuer les fréquences aux alentours de la valeur de cutoff. Vous conférez ainsi au son un caractère distinctif supplémentaire. Les autres paramètres de cette section vous permettent de préciser l'intensité de modulation appliquée par le filtre EG, et la manière dont le Keyboard Tracking affecte la fréquence de cutoff.

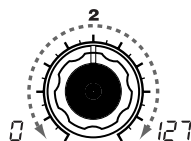

CUTOFF [0...127]
Permet de régler la fréquence de cutoff.

Plus la valeur est élevée, plus la fréquence de cutoff augmente.

note Vous pouvez faire varier le "CUTOFF" grâce au changement de fréquence du filtre dans le temps, produit par le filtre EG, par le toucher (Velocity), et par l'emplacement de la note jouées sur le clavier (Keyboard Tracking).

▶ Pour des valeurs "CUTOFF" très faibles, le volume pourrait baisser fortement, voire tout à fait.

Schéma 6-4

Effet de la résonance

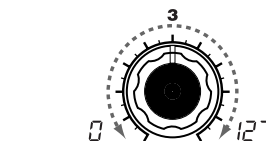
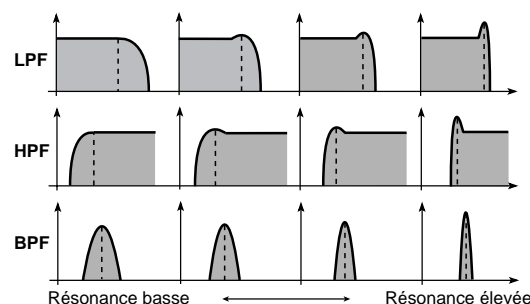

RESONANCE [0...127]
Permet de régler la résonance du filtre.

Ce paramètre accentue les harmoniques avoisinant la région de la fréquence "CUTOFF" et confère ainsi un caractère "synthétique" au son. (→Schéma 6-4)

Quand vous utilisez la commande "CUTOFF", vous influencez les harmoniques, dont l'effet est accentué par la résonance. Nous vous conseillons de régler conjointement "CUTOFF" et "RESONANCE".

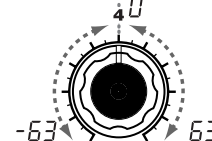

FILTER EG INT [-63...63]
Précise dans quelle mesure la modulation dans le temps générée par le filtre EG sera appliquée à la fréquence de cutoff (→Schéma 6-5).

La fréquence de cutoff varie au fil du temps en fonction des réglages du filtre EG, ce qui modifie le son. Exemple : vous pouvez utiliser ce paramètre pour créer un son qui s'éclaircit graduellement lorsque vous pressez la touche, puis s'obscurcit graduellement.

Le paramètre INT (intensité) définit l'intensité (sensibilité) de la modulation appliquée par le filtre EG à la fréquence de cutoff. Une valeur de 0 indique que le filtre EG n'affecte nullement la fréquence de cutoff. Augmentez progressivement le réglage positif (+) pour appliquer l'effet du filtre EG à la fréquence de cutoff. (→Schéma 6-6)

Si vous tournez la commande dans le sens inverse, vers une valeur négative (-), vous obtiendrez l'effet opposé correspondant. (→Schéma 6-7)

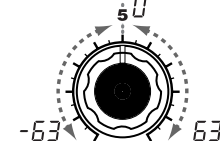

FILTER KEY TRACK [-63...63]
Permet de préciser dans quelle mesure le Keyboard Tracking (l'emplacement des notes jouées sur le clavier) affecte la fréquence de cutoff.

Exemple : le son de note C4 possède l'intensité désirée mais les notes situées plus haut n'ont plus de résonance ou sonnent trop doucement. Il vous suffit de régler le Keyboard Tracking pour compenser cet effet et faire en sorte que la fréquence de cutoff augmente pour les notes plus aiguës.

Pour des valeurs positives (+), la fréquence de cutoff augmente quand vous jouez au-dessus de la note C4 et diminue quand vous jouez plus bas sur le clavier. Pour des valeurs négatives (-), la fréquence de cutoff diminue quand vous jouez au-dessus de la note C4 et augmente quand vous jouez plus bas sur le clavier.

note +48 fournit un changement de fréquence de cutoff proportionnel à la variation de hauteur. A la valeur 0, la fréquence de cutoff est identique sur toute l'étendue du clavier.

6. FILTER — SYNTH

TYPE

-12dB BPF (BPF):

-12dB/oct BPF (filtre passe-bande) laisse uniquement passer la bande aux alentours de la fréquence de cutoff, et coupe les autres fréquences. Utilisez ce type de filtre pour accentuer une portion spécifique de la bande de fréquence. (→Schéma 6-2)

Utilisez ce type de filtre lorsque vous désirez accentuer une portion spécifique de la bande de fréquence. Vous pouvez l'utiliser par exemple pour créer un son à large bande limitée, similaire à un son provenant d'une petite radio ou d'un téléphone.

Schéma 6-2

BPF (filtre passe-bande)

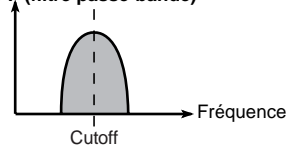

-12dB HPF (HPF):

-12dB/oct HPF (filtre passe-haut) laisse uniquement passer les fréquences au-dessus de la fréquence de cutoff, et coupe les fréquences en dessous de ce point. Utilisez ce type de filtre pour "amincir" le son. Notez toutefois que si vous réglez la fréquence de cutoff trop haut, le volume diminuera fortement. (→Schéma 6-3)

Vous pouvez par exemple utiliser le HPF pour atténuer la zone de basse fréquence d'un son qui sera joué simultanément avec des instruments à basse fréquence, afin de différencier ce son de celui des autres instruments.

Schéma 6-3

HPF (filtre passe-haut)

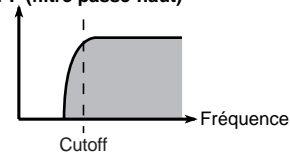

Filter oscillation

Si vous fixez une valeur élevée pour la résonance, vous obtenez une oscillation (un son est produit) à la fréquence spécifiée par la fréquence de cutoff. Vous pouvez utiliser l'oscillation du filtre ("Self-oscillation") comme source de son. Si le filtre oscille, le paramètre "CUTOFF" qui spécifie normalement l'intensité sert alors à contrôler la hauteur de l'oscillation. L'oscillation du filtre ouvre de larges horizons. Elle est souvent utilisée pour reproduire des sifflements, qui peuvent être produits en réglant les paramètres ADSR du filtre. Vous pouvez également essayer de régler "FILTER EG INT" sur une valeur négative, et écouter le résultat. Ou encore sélectionner la molette MOD ou LFO 1/2 comme source dans le Virtual Patch, et les utiliser pour contrôler le "CUTOFF" comme destination.

FILTER KEY TRACK

note Le Keyboard Track agit en fonction de la hauteur contrôlée par le pitch bend, et transpose. Il n'est pas affecté par les variations de hauteur produites par le vibrato ou le Virtual Patch.

Schéma 6-5



Schéma 6-6



Schéma 6-7

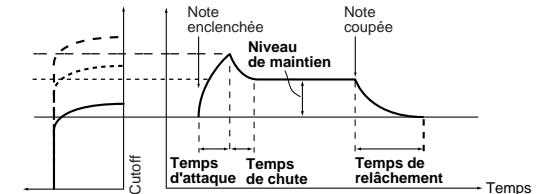

7. FILTER EG — SYNTH

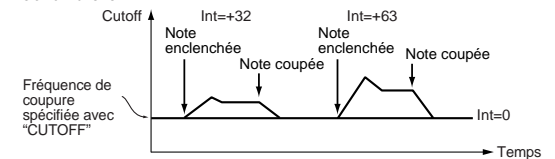
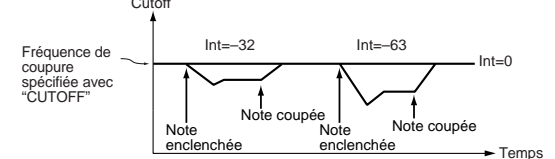
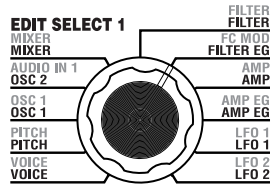

Vous procédez ici aux réglages pour le filtre EG, qui applique à l'intensité des changements dans le temps (→Schéma 7-1). Utilisez ces réglages pour spécifier la "forme" de l'EG, et utilisez le paramètre "FILTER EG INT" pour spécifier le nombre d'effets qu'aura l'EG (→p.24). Vous pouvez régler le FILTER EG afin de modifier l'intensité du son au fur et à mesure que le temps passe. Pour créer la courbe tonale souhaitée, il vous suffit de fixer les paramètres ADSR: . ATTACK (commande 1), DECAY (commande 2), SUSTAIN (commande 3), RELEASE (commande 4). Pour plus d'informations sur la manière dont fonctionne un EG (générateur d'enveloppe), reportez-vous à AMP EG (→p.28).

note Vous pouvez utiliser le FILTER EG comme source de Virtual Patch, et moduler un paramètre autre que la fréquence de cutoff. (→p.30)

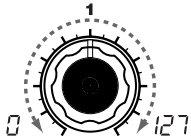

ATTACK [0...127]
Spécifie la durée pendant laquelle le niveau change, du niveau initial d'enclenchement (lorsqu'une note est jouée) jusqu'au niveau d'attaque (valeur maximum de l'enveloppe).

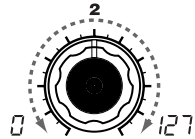

DECAY [0...127]
Précise la durée pendant laquelle le niveau change, du niveau d'attaque jusqu'au niveau maximum de maintien (SUSTAIN).

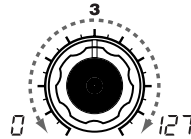

SUSTAIN [0...127]
Précise la fréquence de cutoff utilisée après la période de chute, jusqu'au relâchement de la touche.

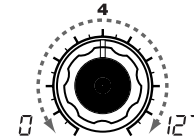

RELEASE [0...127]
Définit la durée nécessaire pour que l'enveloppe retourne à la valeur 0 après le relâchement de la touche.

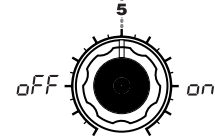

EG RESET [OFF, ON]
Précise si l'EG est ou non redéclenchée à chaque fois que vous jouez une note. Si vous jouez une note avant la fin de la phase de relâchement/d'étouffement de la note précédente, l'enveloppe peut soit retourner à sa valeur initiale de 0, soit partir du niveau d'enveloppe de la note précédente.

OFF (OFF):
La note est enclenchée au niveau d'enveloppe de la note précédente.

ON (ON):
La note est enclenchée au niveau 0.

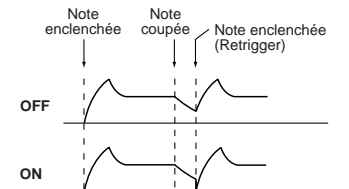

note Le paramètre "EG RESET" est uniquement disponible si vous avez réglé "VOICE ASSIGN" sur Poly ou si vous avez réglé "VOICE ASSIGN" sur Mono ou Unison et que "TRIGGER MODE" est sur Multi.

Schéma 7-1

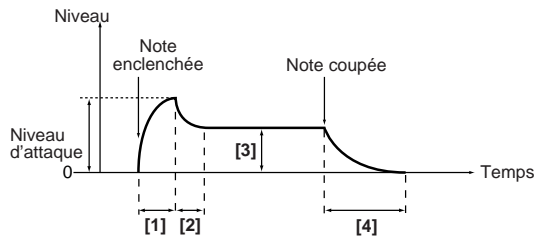

[1]: Temps d'attaque [3]: Niveau de maintien
[2]: Temps de chute [4]: Temps de relâchement

Enveloppe de filtre et enveloppe d'amplificateur

Quand vous utilisez le Filter EG (enveloppe de filtre) pour "former" la fréquence de cutoff, le timbre change dans le temps. Notez cependant que selon la variation de volume produite dans le temps par l'enveloppe d'amplificateur (Amplifier EG), le réglage d'enveloppe de filtre produira des résultats différents. Ainsi, par exemple, changer la vitesse d'attaque ou de chute du timbre et de l'amplificateur permet de produire d'importants changements de timbre. Nous vous conseillons donc de programmer les deux enveloppes (Filter EG et Amplifier EG) pour obtenir le son désiré.

8. AMP (Amplificateur) — SYNTH

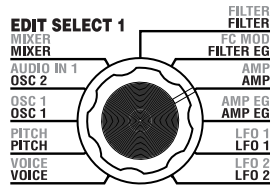

Ces paramètres servent à préciser le volume. Le son produit grâce à l'oscillateur et au filtre est amplifié par l'amp. "LEVEL" (commande 1) permet de régler le volume. "KBD TRACK" (commande 4) définit la manière dont le Keyboard Tracking affecte le volume, et "DISTORTION" (commande 3) précise si le son subit ou non une distorsion.

Vous pouvez utiliser "PANPOT" (commande 2) pour régler le panoramique (le son est sur la position stéréo).

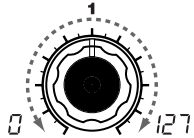

LEVEL [0...127]
Permet de régler le volume du Timbre.
Si "SINGLE/LAYER" est réglé sur Layer, alors ce paramètre définit la balance de volume entre le Timbre 1 et le Timbre 2.

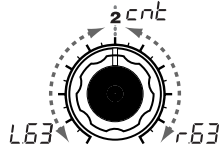

PANPOT [L63...Center...R63]
Règle l'emplacement du Timbre dans l'image stéréo.
L63 (L63) est situé à l'extrême gauche, Center (Cntr) au centre, et R63 (R63) à l'extrême droite.

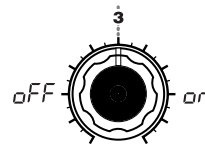

DISTORTION [OFF, ON]
Précise si la distorsion est appliquée ou non à la sortie du Timbre. Le degré de distorsion est réglé par le niveau de sortie de chaque oscillateur, dans le MIXER.
OFF (OFF):
La distorsion est désactivée.
ON (ON):
La distorsion est activée.

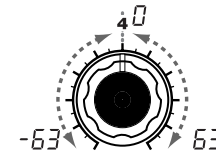

KBD TRACK [-63...63]
Précise dans quelle mesure le Keyboard Tracking affecte le volume.
Pour des valeurs positives (+), le volume augmente quand vous jouez au-dessus de la note C4 et diminue quand vous jouez plus bas sur le clavier.
Pour des valeurs négatives (-), le volume diminue quand vous jouez au-dessus de la note C4 et augmente quand vous jouez plus bas sur le clavier.

note Le Keyboard Track agit en fonction de la hauteur qui est contrôlée par le Pitch Bend. Il n'affecte nullement les variations de hauteur produites par le Vibrato ou le Virtual Patch.

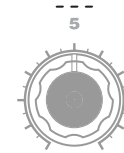

9. AMP EG — SYNTH/VOCODER

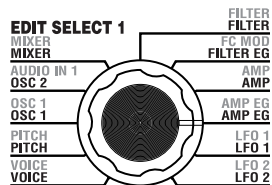

Vous procédez ici aux réglages pour l'AMP EG, qui applique au volume des changements dans le temps (→schéma 9-1). Utilisez AMP EG pour modifier le volume au fur et à mesure que le temps passe. Pour créer la courbe de volume souhaitée, il vous suffit de fixer les paramètres ADSR; ATTACK (commande 1), DECAY (commande 2), SUSTAIN (commande 3), RELEASE (commande 4).

note Vous pouvez utiliser l'AMP EG comme source de Virtual Patch pour moduler des paramètres autres que le volume. (→p.30)

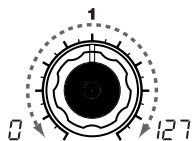

ATTACK [0...127]
 Spécifie la durée pendant laquelle le niveau change, du niveau initial d'enclenchement (lorsqu'une note est jouée) jusqu'au niveau d'attaque (valeur maximum de l'enveloppe).

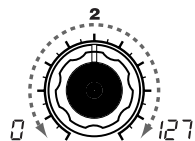

DECAY [0...127]
 Précise la durée pendant laquelle le niveau change, du niveau d'attaque jusqu'au niveau maximum de maintien (SUSTAIN).

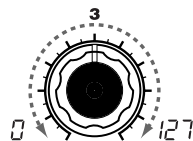

SUSTAIN [0...127]
 Précise le volume maintenu après le temps de chute, jusqu'au relâchement de la touche.

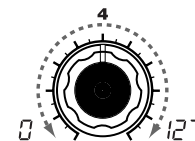

RELEASE [0...127]
 Définit la durée nécessaire pour que l'enveloppe retourne à la valeur 0 après le relâchement de la touche.

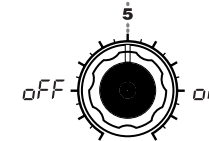

EG RESET [OFF, ON]
 Précise si l'EG est ou non redéclenché à chaque fois que vous jouez une note. Si vous jouez une note avant la fin de la phase de relâchement/d'étouffement de la note précédente, l'enveloppe peut soit retourner à sa valeur initiale de 0, soit partir du niveau d'enveloppe de la note précédente.

OFF (OFF):
 La note est enclenchée au niveau d'enveloppe de la note précédente.

ON (ON):
 La note est enclenchée au niveau 0.

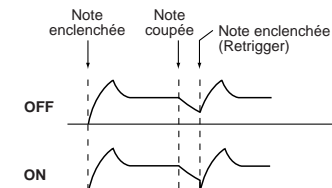

note Le paramètre "EG RESET" est uniquement disponible si vous avez réglé "VOICE ASSIGN" sur Poly ou si vous avez réglé "VOICE ASSIGN" sur Mono ou Unison et que "TRIGGER MODE" est sur Multi.

EG (générateur d'enveloppe)

Chaque son possède une courbe de volume spécifique. Lorsque vous jouez une note au piano, par exemple, cette note commence à son volume maximum, et diminue progressivement. Lorsque vous relâchez votre doigt de la touche, le son disparaît rapidement après une brève chute. Ces courbes de volume jouent un rôle extrêmement important dans la manière dont nous identifions le son d'un instrument déterminé. On observe ce type de variation en ce qui concerne l'intensité et la hauteur, au même titre que pour le volume. Sur un synthétiseur, ce type de changement est produit par un EG. Le microKORG a des EG dédiés pour le filtre et pour l'amplificateur. Toutefois, les EG pouvant être utilisés comme sources de Virtual Patch, vous pouvez également choisir de les utiliser pour modifier la hauteur ou d'autres aspects du son.

Vous trouverez ci-dessous des exemples de réglages.



Schéma 9-1



10. LFO 1, 11. LFO 2 – SYNTH/VOCODER

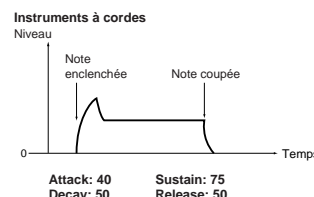
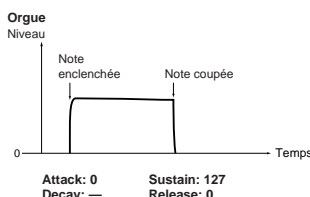
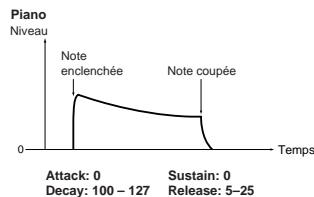
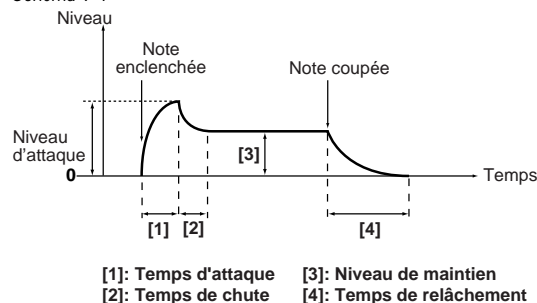
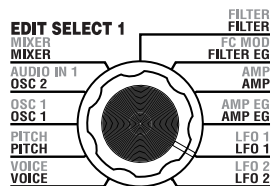

Le Timbre a deux LFO (oscillateur basse fréquence).

La variation périodique produite par un LFO peut moduler certains paramètres du son, comme la hauteur, l'intensité, et le volume.

Utilisez "WAVE" (commande 1) pour sélectionner la forme d'onde du LFO, la commande 2 pour choisir la Key Sync, "TEMPO SYNC" (commande 3) pour synchroniser le cycle du LFO avec le tempo, et "FREQUENCY"/"SYNC NOTE" (commande 4) pour spécifier la fréquence.

note LFO1 et LFO2 peuvent être utilisés comme sources de Virtual Patch pour appliquer la modulation à toute une série de paramètres. (→p.30)

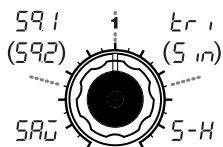

WAVE (LFO1) [Saw, Square1, Triangle, Sample&Hold]

WAVE (LFO2) [Saw, Square2, Sine, Sample&Hold]

Sélectionne la forme d'onde du LFO.

Schéma 10-1

Saw (Saw):



Square1 (591):



Square2 (592):



Triangle (tri):



Sine (5in):



Sample&Hold (S-H):



L'amplitude change de façon aléatoire (Sample & Hold).

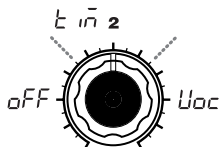

KEY SYNC [OFF, Timbre, Voice]

Précise comment le LFO est appliqué à une voix lorsque la note est enclenchée.

OFF (OFF):

La phase du LFO n'est pas initialisée lors de l'enclenchement de note. (→Schéma 10-2)

Timbre (5in):

La phase du LFO est initialisée lors de la première note enclenchée (après le relâchement de toutes les touches). Les notes suivantes utilisent la phase de LFO déclenchée par la première note. (→Schéma 10-3)

Voice (Uoc):

La phase du LFO est initialisée à chaque enclenchement de note, de sorte que la modulation change pour chaque note (ce qui convient surtout pour les accords). (→Schéma 10-4)

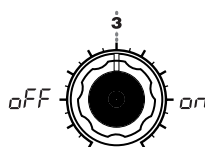

TEMPO SYNC [OFF, ON]

Détermine si le cycle du LFO cycle est synchronisé avec le tempo ou l'horloge MIDI.

OFF (OFF):

Le LFO n'est pas synchronisé. Il opère à la fréquence spécifiée par le paramètre "FREQUENCY".

ON (ON):

Le LFO est synchronisé avec ARPEG.A "TEMPO" ou les messages de l'horloge MIDI d'un instrument externe.

note Si "TEMPO SYNC" est sur ON, sélectionner LFO2 Frequency (LF2) comme "DEST" dans PATCH 1-4 n'aura aucun effet.

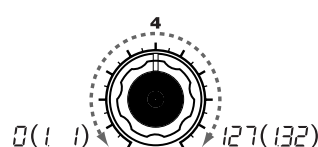

FREQUENCY [0...127]

Précise la fréquence du LFO. Plus cette valeur augmente, plus l'oscillation du LFO est rapide.

Ce paramètre est affiché uniquement si "TEMPO SYNC" est réglé sur OFF.

SYNC NOTE [1.1...1.32]

Détermine la proportion du cycle du LFO liée au tempo spécifiée par ARPEG.A "TEMPO." (→p.65)

Ce paramètre est affiché uniquement si vous avez réglé "TEMPO SYNC" sur ON.

1/1 (1 1): un cycle tous les quatre temps.

1/2 (1 2): deux cycles tous les quatre temps.

1/4 (1 4): un cycle par temps.

1/8 (1 8): deux cycles par temps.

Schéma 10-2



Schéma 10-3



Schéma 10-4



LFO (Low Frequency Oscillator)

Le LFO (oscillateur basse fréquence) est un oscillateur produisant une oscillation relativement lente (basse fréquence). Il est utilisé pour appliquer une modulation périodique à certains paramètres du son. Le LFO est couramment utilisé pour le vibrato (le LFO sert à augmenter et à diminuer la hauteur), le wah (le LFO sert à augmenter et diminuer la fréquence de cutoff), et le tremolo (le LFO sert à augmenter et diminuer le volume). Vous pouvez choisir le LFO

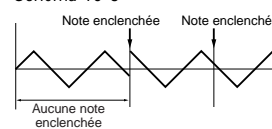
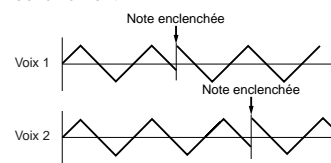
comme source de Virtual Patch, sélectionner le paramètre désiré comme destination, et appliquer la modulation pour produire divers effets.

Le microKORG propose certains paramètres dédiés pour appliquer la modulation du LFO; pour le LFO1, vous pouvez utiliser OSC1 "CONTROL.2," et pour le LFO2, PITCH "VIBRATO INT."

12. PATCH 1, 13. PATCH 2, 14. PATCH 3, 15. PATCH 4 — SYNTH

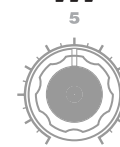
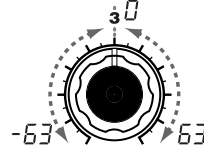
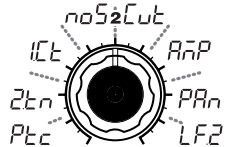
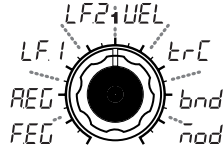
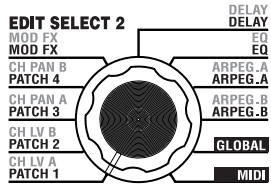

SOURCE [FILTER EG, AMP EG, LFO 1, LFO 2, Velocity, KBD Track, Pitch Bend, MOD.Wheel]

Permet de sélectionner une source de modulation.

Exemple : si vous sélectionnez Filter EG (FEG), Filter EG sera la source de modulation.

FILTER EG (FEG): Filter EG

AMP EG (AEG): Amp EG

LFO 1 (LFO1): LFO 1

LFO 2 (LFO2): LFO 2

Velocity (VEL):

Velocity (toucher du clavier)

KBD Track (KBD):

Keyboard Tracking (variation de la fréquence de cutoff en fonction de la position sur le clavier)

note Keyboard Tracking opère en fonction de la hauteur contrôlée par la molette "Pitch Bend" et "transpose". Il n'est pas affecté par les variations de hauteur produites par le Vibrato ou le Virtual Patch.

Pitch Bend (PITCH): molette PITCH
MOD.Wheel (MOD): molette MOD

DEST [Pitch, OSC2 Tune, OSC1 Control 1, Noise Level, CutOff, Amp, Pan, LFO2 Frequency]

Permet de sélectionner le paramètre (destination) qui sera contrôlé par la modulation.

Exemple : si vous sélectionnez Pitch (PITCH), la modulation s'appliquera à la hauteur du timbre entier.

Pitch (PITCH): hauteur du timbre entier

OSC2 Tune (OSC2 TUNE): OSC2 "TUNE"

OSC1 Control 1 (OSC1 CONTROL 1)

Noise Level (NOISE LEVEL): MIXER "NOISE LEVEL"

CutOff (CUTOFF): FILTER "CUTOFF"

Amp (AMP): AMP "LEVEL"

Pan (PAN): AMP "PAN"

LFO2 Frequency (LFO2 FREQUENCY)

note Si le LFO "TEMPO SYNC" est sur ON, la sélection de la fréquence du LFO2 n'aura aucun effet.

MOD INT [-63...63]
Spécifie l'intensité de l'effet produit par la source de modulation. La valeur 0 ne produit pas de modulation.

Exemple de réglage pour "SOURCE" et "DEST"

SOURCE	DEST [2]	
Filter EG/Amp EG	Pitch	Filter EG ou Amp EG font varier dans le temps le Pitch du timbre entier.
Filter EG/Amp EG	Pan	Filter EG ou Amp EG font varier dans le temps le panoramique. Un panoramique plus complexe peut être créé en réglant deux Patches sur "MOD INT" avec les valeurs opposées (+/-).
LFO 1/LFO 2	Pitch	Vibrato s'applique à la fréquence LFO1 ou LFO2.
LFO 1/LFO 2	CutOff	Wah s'applique à la fréquence LFO1 ou LFO2.
LFO 1/LFO 2	Amp	Tremolo s'applique à la fréquence LFO1 ou LFO2.
LFO 1/LFO 2	Pan	Auto Pan s'applique à la fréquence LFO1 ou LFO2.
Velocity	Amp	Velocity (toucher du clavier) affecte le volume.
KBD Track	Pan	Keyboard Position modifie graduellement le panoramique : les notes basses à gauche, les notes aiguës à droite.
Pitch Bend	Pan	Les manipulations de la molette PITCH ou du Pitch Bend font circuler le son de gauche à droite.
MOD. Wheel	CutOff	Les manipulations de la molette MOD ou CC#1 font varier la fréquence de cutoff.
MOD. Wheel	LFO2 Frequency	Les manipulations de la molette MOD ou CC#1 font varier la vitesse du LFO2.

Le microKORG offre quatre routages Virtual Patch qui vous permettent de créer des sons plus sophistiqués. Chaque Patch vous permet de sélectionner une modulation "SOURCE" (commande 1) et une modulation de destination "DEST" (commande 2, et de spécifier l'intensité de la modulation "MOD INT" (commande 3). En utilisant différents Patchings, vous pouvez créer une large palette de modifications du son. Par exemple, si vous réglez la modulation source "SOURCE" (commande 1) sur LFO2 (LFO2) et la modulation de destination "DEST" (commande 2) sur CutOff (CUTOFF), et que vous utilisez "MOD INT" (commande 3) pour ajuster l'intensité de l'effet, LFO2 créera une modulation cyclique de l'intensité (un effet "wah").

Virtual Patch

Sur les synthétiseurs à modélisation analogique, l'entrée ou la sortie de chaque module (oscillateur, filtre, amplificateur, générateur d'enveloppe, oscillateur basse fréquence et autres contrôleurs) était connectée ("patchée") selon les besoins par un câble Patch, offrant ainsi une grande liberté dans la création des sons. Le Korg MS-20 (mis sur le marché en 1978) permettait également dans une certaine mesure d'effectuer ce type de Patching.

Le microKORG vous permet de réaliser "virtuellement" ce Patching (c'est-à-dire sans utiliser de véritables câbles de Patching) ; vous pouvez donc attribuer des sources telles que l'EG ou le LFO aux paramètres les plus importants (destinations).

Edition d'un programme de vocodeur

Tour d'horizon rapide

Un vocodeur est un appareil qui analyse le caractère (la réponse en fréquence de chaque bande) d'un signal "modulateur" (en général une voix humaine dans un micro) et applique un filtre comportant les caractéristiques analysées au signal appelé "onde porteuse" (en général une forme d'onde produite par un oscillateur). Ce signal prend ainsi un caractère vocal, de sorte que l'instrument semble parler.

Le microKORG est doté d'un vocodeur à huit canaux (seize filtres agencés par paires). Vous pouvez bien entendu simuler les sons classiques des anciens vocodeurs, mais vous pouvez également modifier le caractère du son ou éditer le niveau de chaque bande de fréquence afin de créer des sons de vocodeur véritablement originaux.

Comme le montre le schéma v0-1, un programme de vocodeur est composé d'une onde porteuse (le signal modifié), d'un modulateur (le signal qui modifie l'onde porteuse), d'une section vocodeur, d'effets et d'un arpégiateur.

Porteuse (Onde porteuse ou "Porteuse")

L'onde porteuse traitée par l'effet vocodeur peut être la forme d'onde interne du microKORG sélectionnée par OSC1 et NOISE ou un signal reçu via AUDIO IN 2 (borne **LINE**). Exemples de choix adéquats pour la forme d'onde porteuse : des ondes en dents de scie contenant une large palette d'harmoniques ou la VOX WAVE qui possède un caractère similaire aux cordes vocales humaines.

Les volumes de OSC1/NOISE/AUDIO 2 IN sont ajustés par le MIXER, et le signal combiné est envoyé vers la section vocodeur.

Modulateur

Le signal transmis à AUDIO IN 1 (borne **CONDENSER** ou borne **DYNAMIC**) sera le modulateur. On utilise souvent le signal d'une voix comme modulateur, mais vous obtiendrez aussi des effets intéressants avec des signaux de sons de percussion.

Section vocodeur (Vocoder sec.)

Ce bloc comprend deux séries de 16 filtres passe-bande (ANALYSIS FILTER et SYNTHESIS FILTER) et l'ENVELOPE FOLLOWER (enveloppe).

Le signal reçu à la borne AUDIO IN 1 (modulateur) est traité par les seize filtres passe-bande (ANALYSIS FILTER) et l'ENVELOPE FOLLOWER détecte l'enveloppe de volume (changement de volume dans le temps) de chaque bande de fréquence.

Le signal du générateur de sons interne ou le signal reçu à la borne AUDIO IN 2

Structure d'un programme de vocodeur

(l'onde porteuse) est ensuite transmis au SYNTHESIS FILTER. Ces 16 bandes de fréquence sont ensuite traitées en temps réel avec l'ENVELOPE FOLLOWER, produisant par la même occasion l'impression que l'instrument utilisé "parle". Les paramètres "FORMANT SHIFT" et "CUTOFF" vous permettent aussi de régler les fréquences des bandes du SYNTHESIS FILTER. Vous pouvez ainsi changer le caractère du son de manière radicale en augmentant ou diminuant la courbe de bande passante tout en préservant le caractère du modulateur.

EFFETS

Le signal sortant de la section vocodeur passe par l'effet de modulation (MOD FX), l'effet retard (DELAY) et l'égaliseur (EQ).

Pour l'effet de modulation, vous avez le choix entre trois effets tels que le chorus.

Pour le Delay, vous avez le choix entre trois types de Delay, dont le Delay stéréo.

L'égaliseur est un égaliseur à deux bandes.

ARPEGIATEUR

L'arpégiateur peut être utilisé pour jouer un programme de vocodeur.

Il s'agit d'un Step Arpeggiator (arpégiateur par pas) comprenant six types d'arpèges.

Schéma v0-1

SCHEMA LOGIQUE DU VOCODEUR

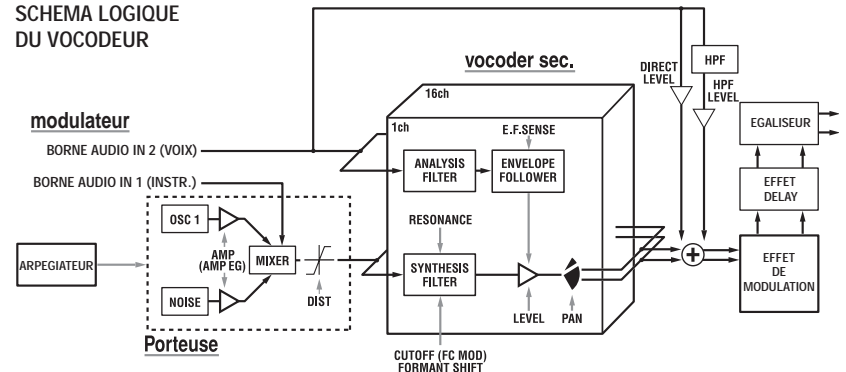

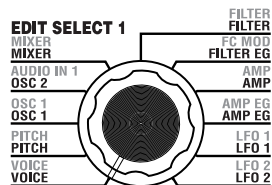

1. VOICE — SYNTH/VOCODER

Les paramètres “1. VOICE” sont les mêmes que pour un program synth, avec “SINGLE/LAYER” réglé sur Single (→p.16). Pour utiliser ce programme comme programme de vocodeur, réglez “SYNTH/VOCODER” (commande 1) sur Vocodeur (LJCD).

2. PITCH — SYNTH/VOCODER

Les paramètres “2. PITCH” sont les mêmes que pour un program synth (→p.17). Ils spécifient la hauteur de la porteuse.

3. OSC1 — SYNTH/VOCODER

Ce paramètre vous permet de sélectionner la forme d'onde de la porteuse.

Les paramètres “3. OSC1” sont les mêmes que pour un program synth (→p.18).

En sélectionnant une forme d'onde différente pour “WAVE” (commande 1), vous pouvez varier l'intensité de l'effet. Vous réglerez normalement OSC 1 “WAVE” pour obtenir une onde triangulaire contenant une large palette d'harmoniques ou VOX WAVE, qui simule une forme d'onde similaire à celle produite par des cordes vocales humaines. Vous pouvez également sélectionner DWGS (LJ), utiliser “CONTROL 2” pour sélectionner la forme d'onde numéro 26 (5th Wave3 : un intervalle d'un cinquième) et jouer un accord pour obtenir des sons riches.

note Edition d'un exemple de programme vocodeur

- 1 Réglage du signal d'entrée du micro.
Réglez la commande EDIT SELECT 1 sur la position **AUDIO IN 1**. Tournez la commande 2 (“THRESHOLD”). Le son sera coupé de plus en plus tôt à mesure que vous tournerez la commande vers la droite. Réglez ce paramètre afin que le bruit de fond ne soit pas gênant quand vous ne parlez pas dans le micro. Réglez ensuite la commande 1 (“GATE SENSE”) afin d'éviter toute cutoff indésirable du son du vocodeur.
En tournant la commande 4 (“HPF GATE”) vers la droite, vous accentuez les consonnes (par exemple les sons “s”) de la voix entrante. (→p.33)
- 2 Réglage du filtre.
Réglez la commande EDIT SELECT 1 sur la position **FILTER**. Tournez la commande 4 (“EF SENSE”) pour ajuster la sensibilité de l'Envelope Follower. En tournant cette commande vers la droite, vous

adoucissez l'attaque du signal du vocodeur et vous allongez l'étouffement.

En manipulant les commandes 2 (“CUTOFF”) ou 1 (“FORMANT SHIFT”), vous faites varier la fréquence de cutoff de la bande passante du filtre de l'onde porteuse, et vous modifiez ainsi le caractère du signal sortant du vocodeur. (→p.35)

Réglez la commande EDIT SELECT 2 sur la position **CH LEVEL A** ou **CH LEVEL B**. Réglez les commandes 1–4 pour **CH LEVEL A** ou **CH LEVEL B** afin d'ajuster les niveaux de sortie du filtre pour chacun des huit canaux de la porteuse.

Réglez la commande EDIT SELECT 2 sur la position **CH PAN A** ou **CH PAN B**. Réglez les commandes 1–4 pour **CH PAN A** ou **CH PAN B** afin d'ajuster les panoramiques de sortie du filtre pour chacun des huit canaux de la porteuse.

4. AUDIO IN 1 – VOCODER

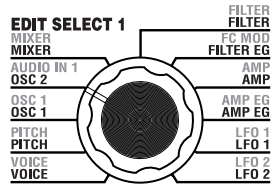

Ces paramètres modifient le signal provenant de AUDIO IN 1 (le modulateur).

Réglez la commande “THRESHOLD” (commande 2) pour éliminer le bruit de fond quand vous ne parlez pas dans le micro, et la commande “GATE SENSE” (commande 1) afin d’éviter une cutoff indésirable du son du vocodeur. Utilisez “HPF LEVEL” (commande 3) pour accentuer les consonnes (comme par exemple les sons “s”) de la voix entrante.

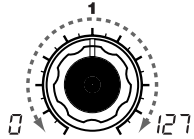

GATE SENSE [0...127]
Précise la vitesse de fermeture de Gate en fonction du réglage “THRESHOLD”. Plus la valeur est petite et plus le Gate se referme vite, ce qui permet de couper rapidement le son de Vocodeur. Pour des valeurs élevées, le Gate réagit moins promptement, et le son de Vocodeur est coupé de moins vite.

note Le Gate se refermera beaucoup plus vite si vous définissez une valeur “THRESHOLD” élevée. A la valeur 0, le Gate est désactivé.

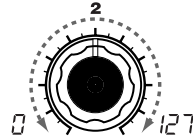

THRESHOLD [0...127]
Précise le niveau auquel le signal audio provenant de la borne AUDIO IN 1 sera supprimé. Plus la valeur augmente, plus le signal doit être fort pour pouvoir passer. Utilisez ce paramètre pour éliminer les bruits indésirables du signal de pilotage de Vocodeur.

note Si vous choisissez une valeur trop élevée, vous risquez de couper partiellement ou totalement le signal d’entrée. Dans ce cas, réduisez la valeur.

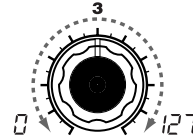

HPF LEVEL [0...127]
Règle la proportion de haute fréquence du signal audio provenant de la borne AUDIO IN 1 qui sera mixée avec le signal de sortie du vocodeur. Choisissez une valeur élevée si vous voulez mélanger uniquement les consonnes des mots parlés ou chantés.

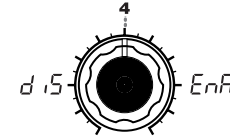

HPF GATE [Disable, Enable]
Précise si la portion haute fréquence du signal provenant de AUDIO IN 1 mixée avec le signal de sortie du vocodeur passe uniquement lorsque la touche est maintenue enfoncée ou si elle passe sans interruption.

Disable (d 5):
La portion haute fréquence du signal passe sans interruption. Ceci fonctionne bien lorsque vous jouez sur une guitare, etc. connectée à AUDIO IN 2 via un processeur d’effets.

Enable (EnR):
La portion haute fréquence du signal ne passe que lorsque la touche est maintenue enfoncée. Utilisez ce réglage si vous n’appliquez l’effet vocodeur qu’à une source sonore interne ou si vous avez connecté un synthétiseur ou un autre instrument à AUDIO IN 2 (le signal passera lors de la réception d’une note MIDI).

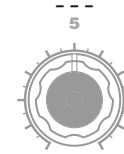

VOCODER

VOICE

PITCH

OSC 1

AUDIO

5. MIXER – VOCODER

Ce paramètre détermine le niveau de sortie de la porteuse. Le niveau que vous spécifiez ici sera le niveau d'entrée du filtre passe-bande (Synthesis Filter) de la porteuse.

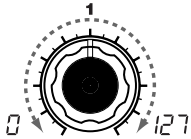
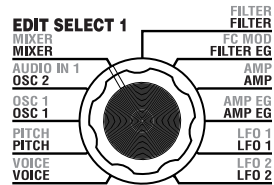

OSC 1 LEVEL [0...127]
Précise le niveau de sortie de l'oscillateur 1 (porteuse).

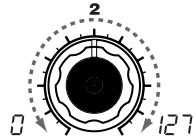

INST LEVEL [0...127]
Précise le niveau de sortie du signal provenant d'AUDIO IN 2.

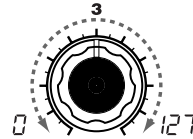

NOISE LEVEL [0...127]
Précise le niveau de sortie du générateur de bruits.

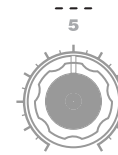
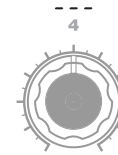

Utilisation d'une entrée externe comme porteuse du vocodeur

Voici comment utiliser un signal provenant de la borne AUDIO IN 2 **LINE** comme porteuse pour le vocodeur (le signal à moduler).

- 1 Comme décrit dans les connexions pour "1. Jouer un programme vocodeur" et "Traiter un signal entrant externe" (→p.10, 21), connectez le micro fourni à la borne AUDIO IN 1 **CONDENSER**, et connectez la borne de sortie de votre appareil externe à la borne AUDIO IN 2 **LINE**. Utilisez les commandes **VOLUME 1** et **VOLUME 2** pour régler les niveaux afin que les signaux audio soient transmis à AUDIO IN 1 et 2.
- 2 Lorsque vous augmentez la valeur MIXER "INST LEVEL" (commande 2), le signal provenant d'AUDIO IN 2 passe dans le filtre passe-bande (Synthesis Filter) de la porteuse.
- 3 Lorsque vous augmentez la valeur MIXER "OSC 1 LEVEL" (commande 1) que vous jouez sur le clavier, la forme d'onde passe dans le filtre passe-bande de la porteuse.
- 4 Si vous réglez AUDIO IN 1 "HPF GATE" (commande 4) sur Disable (cf. 5), la portion haute fréquence du signal provenant de la borne AUDIO IN 1 est transmise sans interruption.

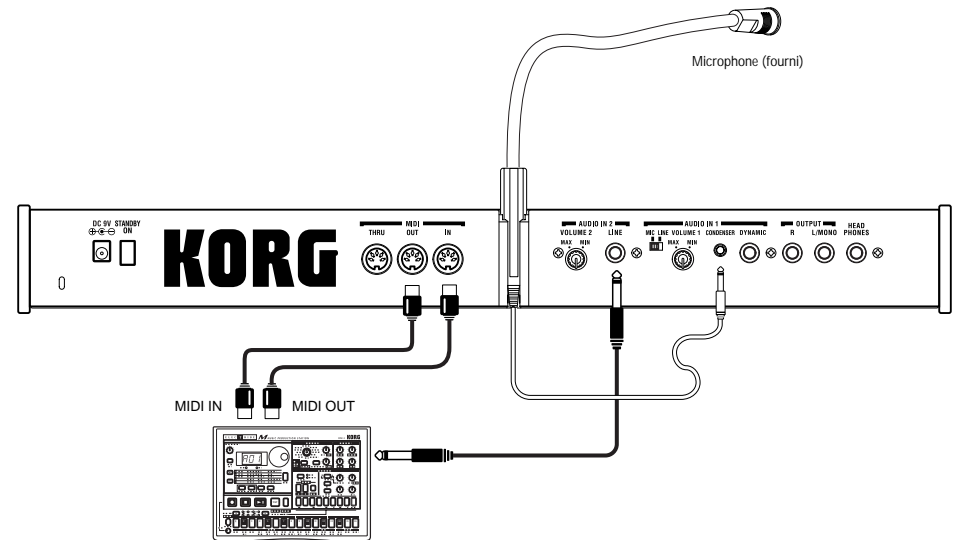

Clavier MIDI, générateur de sons, Boîte à rythme.

6. FILTER — VOCODER

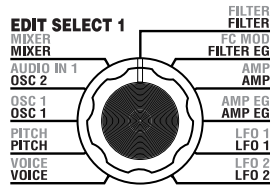

En utilisant “FORMANT SHIFT” (commande 1) et “CUTOFF” (commande 2) pour modifier la fréquence de cutoff de chaque filtre passe-bande (le “Synthesis Filter”), vous pouvez augmenter ou diminuer la réponse en fréquence tout en maintenant le caractère du modulateur, faisant ainsi varier le caractère du signal sortant du vocodeur. Ces deux commandes servent à la même chose et ont la même plage de réglage. FORMANT SHIFT est indexé pour passer de filtre à filtre et CUTOFF est variable en continu. Vous pouvez aussi utiliser “E.F. SENSE” (commande 4) pour ajuster la sensibilité de l’enveloppe du modulateur afin de varier la douceur de l’attaque et le temps d’étouffement pour le signal sortant du vocodeur.

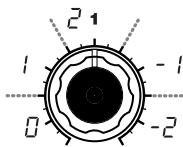

FORMANT SHIFT

[0, 1, 2, -1, -2]

Décale la fréquence de cutoff de chaque filtre passe-bande de la porteuse, par unités de filtres.

“FORMANT SHIFT” et “CUTOFF”

Chaque paramètre de décalage vous permet de modifier le caractère de deux pas vers le haut ou vers le bas (un total de quatre pas vers le haut ou vers le bas lorsqu’ils sont utilisés conjointement). Si ces deux paramètres sont réglés sur 0, le caractère correspond aux fréquences de cutoff des filtres passe-bande du modulateur (filtre d’analyse).

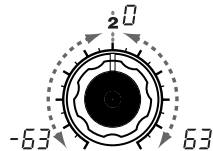
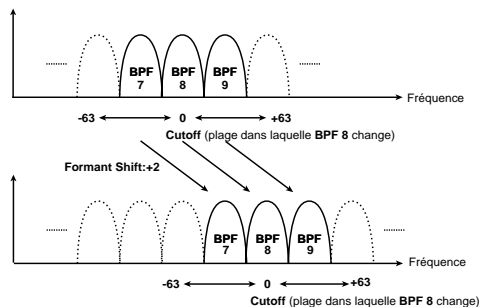

CUTOFF

[-63...63]

Ce paramètre décale la fréquence de cutoff de chaque filtre passe-bande de manière continue.

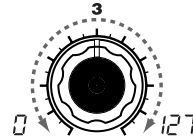

RESONANCE

[0...127]

Précise le niveau de résonance résonance pour chaque filtre passe-bande de la porteuse. Plus cette valeur augmente, plus les fréquences aux alentours de la valeur de cutoff sont accentuées.

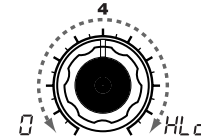

E.F.SENSE

[0...126, Hold]

Précise la sensibilité de l’Enveloppe Follower pour le modulateur. Diminuer cette valeur permet de détecter plus rapidement les attaques du signal d’entrée.

Si vous réglez ce paramètre sur Hold (H L d), le caractère du signal entrant à cet instant est retenu. Le son conserve ensuite ce caractère, même en l’absence de signal entrant.

note L’information signal conservée dans l’état Hold peut être sauvegardée dans le programme via la commande Write.

! Si vous réglez ce paramètre sur Hold lorsqu’aucun signal n’est présent à l’entrée, les signaux éventuellement transmis par la suite ne seront pas reconnus.

note Cette valeur est automatiquement réglée sur Hold si vous pressez la commande FORMANT HOLD. Des valeurs plus élevées retiennent davantage la vitesse de chute (Decay) naturelle du son.



Tableau 6-1

Fréquence [Hz]	Bande (CH)		
	Formant shift 0	Formant shift +2	Formant shift -2
39			
50			
65			1 (CH1)
80			2 (CH1)
125	1 (CH1)		3 (CH2)
185	2 (CH1)		4 (CH2)
270	3 (CH2)	1 (CH1)	5 (CH3)
350	4 (CH2)	2 (CH1)	6 (CH3)
430	5 (CH3)	3 (CH2)	7 (CH4)
530	6 (CH3)	4 (CH2)	8 (CH4)
630	7 (CH4)	5 (CH3)	9 (CH5)
780	8 (CH4)	6 (CH3)	10 (CH5)
950	9 (CH5)	7 (CH4)	11 (CH6)
1150	10 (CH5)	8 (CH4)	12 (CH6)
1380	11 (CH6)	9 (CH5)	13 (CH7)
1680	12 (CH6)	10 (CH5)	14 (CH7)
2070	13 (CH7)	11 (CH6)	15 (CH8)
2780	14 (CH7)	12 (CH6)	16 (CH8)
3800	15 (CH8)	13 (CH7)	
5000	16 (CH8)	14 (CH7)	
6400		15 (CH8)	
8100		16 (CH8)	
10510			
12600			

Bien que le filtre passe-bande éditable du microKORG possède huit canaux, il contient seize filtres passe-bande en interne. Ces seize filtres sont arrangés par paires (une paire par canal). Le tableau 6-1 indique la correspondance entre les fréquences ajustées par “FORMANT SHIFT” et “CUTOFF” et les fréquences des seize filtres.

VOCODER

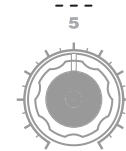
MIXER

FILTER

7. FC MOD — VOCODER

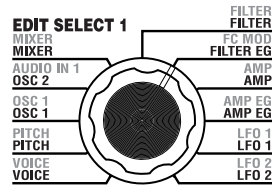

Ces paramètres permettent de sélectionner la source de modulation qui fait varier la fréquence de cutoff du filtre passe-bande de la porteuse (le Synthesis Filter), et précisent l'intensité de la modulation. Exemple : si vous réglez la source de modulation "SOURCE" (commande 1) sur AMP EG (A.EG) et que vous utilisez "INTENSITY" (commande 2) pour ajuster l'intensité de l'effet, le générateur d'enveloppe AMP EG produira des changements de tonalités.

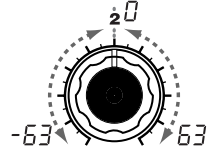
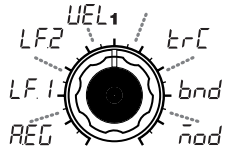

SOURCE [AMP EG, LFO 1, LFO 2, Velocity, KBD Track, Pitch Bend, MOD.Wheel]

Sélectionne la source de modulation qui sera appliquée au filtre passe-bande de la porteuse "CUTOFF".
Exemple : si vous sélectionnez AMP EG (AEG), le générateur d'enveloppe Amp EG devient la source de modulation.

AMP EG (AEG): AMP EG

LFO 1 (LF1): LFO 1

LFO 2 (LF2): LFO 2

Velocity (VEL):

Velocity (toucher du clavier)

KBD Track (trC):

Keyboard tracking (variation de la fréquence de cutoff en fonction de la position sur le clavier)

Pitch Bend (bnd):

molette PITCH

MOD.Wheel (nod):

molette MOD

INTENSITY [-63...63]

Précise l'intensité de la modulation appliquée au filtre passe-bande de la porteuse "CUTOFF".

8. AMP – VOCODER

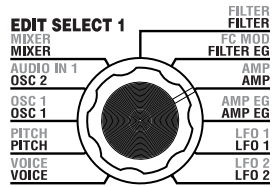

Ces paramètres permettent de régler le volume. “LEVEL” (commande 1) spécifie le volume de la source sonore interne (OSC 1, NOISE) pour la porteuse.

“KBD TRACK” (commande 4) précise dans quelle mesure le Tracking du clavier affecte le volume, et “DISTORTION” (commande 3) indique si le son est ou non distordu.

“DIRECT LEVEL” (commande 2) précise le niveau de volume de sortie du son provenant de la borne AUDIO IN 1.

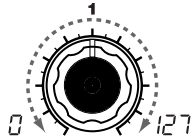

LEVEL [0...127]
Précise le niveau du volume du générateur de sons interne (OSC 1, NOISE) pour la porteuse.

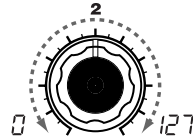

DIRECT LEVEL [0...127]
Précise le niveau du volume du signal audio émis directement par la borne AUDIO IN 1.

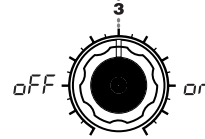

DISTORTION [OFF, ON]
Précise si la distorsion est appliquée ou non au signal OSC 1, NOISE et AUDIO IN 2.

OFF (OFF):
Distorsion désactivée.

ON (ON):
Distorsion activée.

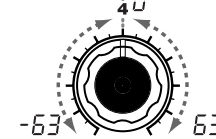

KBD TRACK [-63...63]
Indique dans quelle mesure le Keyboard Tracking affecte le volume.
Pour des valeurs positives (+), le volume augmente quand vous jouez au-dessus de la note C4 et diminue quand vous jouez plus bas sur le clavier.
Pour des valeurs négatives (-), le volume diminue quand vous jouez au-dessus de la note C4 et augmente quand vous jouez plus bas sur le clavier.

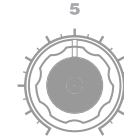

note Le Keyboard Track fonctionne suivant la hauteur contrôlée par le Pitch Bend et le paramètre “TRANSPOSE”. Les changements de hauteur produits par un vibrato ou le Virtual Patch n’influencent donc pas cette fonction.

9. AMP EG – SYNTH/VOCODER

Les paramètres “9. AMP EG” sont les mêmes que pour un program synth (→p.28). Ils précisent la forme du générateur d’enveloppe AMP EG, ce qui crée des variations dans le temps pour le volume de la source sonore porteuse interne (OSC 1, NOISE). Les Virtual Patch ne sont pas accessibles durant l’utilisation des Programs de vocodeur.

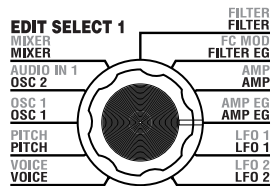

10. LFO 1, 11. LFO 2 – SYNTH/VOCODER

Les paramètres “10. LFO1” et “11. LFO2” sont les mêmes que pour un program synth (→p.29). La modulation cyclique produite par le LFO peut moduler la source sonore porteuse interne (OSC 1, NOISE). Les Virtual Patch ne sont pas accessibles durant l’utilisation des Programs de vocodeur.

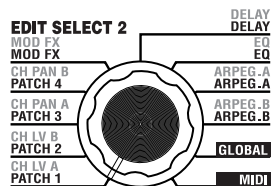

12. CH LEVEL A, 13. CH LEVEL B — VOCODER

Ces paramètres fixent le niveau de chacun des huit canaux du filtre passe-bande (Synthesis Filter) de la porteuse (→p.35). Ceci vous permet d'ajuster le niveau de sortie de la source sonore porteuse interne (OSC 1, NOISE).

note Si vous le souhaitez, vous pouvez initialiser (127) en une seule opération le niveau de tous les canaux du filtre passe-bande. (→p.60)

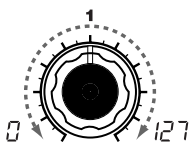

CH 1 LEVEL [0...127]

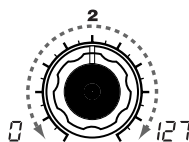

CH 2 LEVEL [0...127]

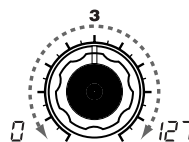

CH 3 LEVEL [0...127]

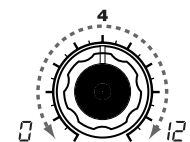

CH 4 LEVEL [0...127]

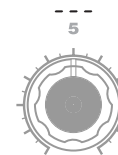

CH 5 LEVEL [0...127]

CH 6 LEVEL [0...127]

CH 7 LEVEL [0...127]

CH 8 LEVEL [0...127]

Ces paramètres définissent le niveau de sortie pour chacun des huit canaux du filtre passe-bande de la porteuse.

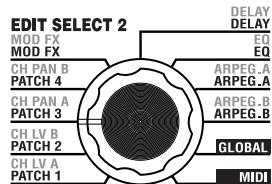

14. CH PAN A, 15. CH PAN B — VOCODER

Ces paramètres fixent le panoramique pour chacun des huit canaux du filtre passe-bande (Synthesis Filter) de la porteuse (→p.35). Ceci vous permet d'ajuster la position stéréo de la source sonore porteuse interne (OSC 1, NOISE).

note Vous pouvez si vous le souhaitez initialiser (center) en une seule opération le panoramique de tous les canaux du filtre passe-bande. (→p.60)

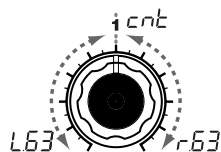

CH 1 PAN [L63...Center...R63]

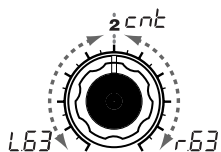

CH 2 PAN [L63...Center...R63]

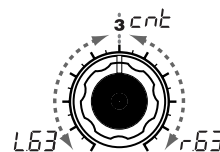

CH 3 PAN [L63...Center...R63]

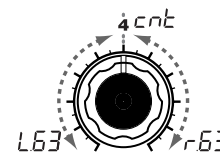

CH 4 PAN [L63...Center...R63]



CH 5 PAN [L63...Center...R63]

CH 6 PAN [L63...Center...R63]

CH 7 PAN [L63...Center...R63]

CH 8 PAN [L63...Center...R63]

Ces paramètres fixent le panoramique de chacun des huit canaux du filtre passe-bande de la porteuse. L63 (L63) signifie à fond à gauche, Center (center) signifie au centre et R63 (R63) signifie à fond à droite.

Tour d'horizon rapide

Le signal de sortie de la section "Amp" d'un program synth ou d'un programme de "vocodeur" est envoyé à l'effet de modulation (MOD FX), l'effet retard (DELAY FX) et l'égaliseur (EQ). (p.15 schéma 0-1, p.31 schéma v0-1)

Vous pouvez éditer l'effet de Modulation-Type et l'effet Delay pour créer le son désiré de la même manière qu'en éditant les paramètres "Filter" et "Amp". Vous pouvez utiliser de nombreux effets pour modifier le son. Vous pouvez ensuite utiliser l'égaliseur à deux bandes pour effectuer les derniers ajustements de tonalité avant que le son ne soit envoyé vers les sorties L/R. Si vous ne souhaitez pas utiliser l'un ou l'autre des effets, réglez FX depth (ou EQ gain) sur zéro.

Effet Modulation-Type (MOD FX)

Choisissez l'un des trois effets : Chorus/Flanger, Ensemble ou Phaser.

Effet Retard (DELAY FX)

Choisissez l'un des trois effets : Stereo Delay, Cross Delay ou L/R Delay.

Egaliseur (EQ)

Il s'agit d'un égaliseur à deux bandes.

16. MOD FX — SYNTH/VOCODER

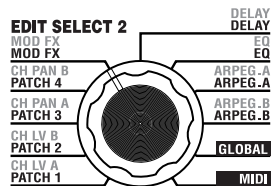

L'effet de modulation fait subir au son original différents types de modulations cycliques. Vous pouvez l'utiliser pour donner davantage de profondeur au son ou pour produire l'impression que plusieurs sources sonores sont entendues simultanément. Vous pouvez également utiliser la modulation LFO pour simuler les modulations cycliques produites par un instrumentiste, comme la respiration sur un instrument à vent ou les cordes d'un instrument à cordes. "TYPE" (commande 1) sélectionne le type d'effet de modulation, "EFFECT DEPTH" (commande 3) règle l'intensité et la quantité de réinjection ("Feedback") pour l'effet de modulation. "LFO SPEED" (commande 2) détermine la vitesse de la modulation.

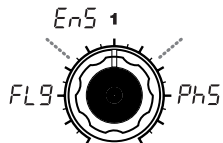

TYPE [Flanger/Chorus, Ensemble, Phaser]

Sélectionne le type d'effet.

Flanger/Chorus (FLG):

Cet effet module une version retardée du signal d'entrée et permet d'obtenir un son plus "large" et plus chaud. Plus vous augmentez la valeur "EFFECT DEPTH", plus cet effet rappelle un Flanger.

Ensemble (EnS):

Cet effet simule le son de plusieurs effets Chorus simultanés, produisant un son d'une profondeur et d'une "largeur" quasi tridimensionnelles.

Phaser (PhS):

Cet effet module continuellement la phase du son, créant un mouvement au sein du son, une sensation de profondeur et de tournoiement.

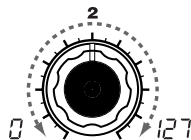

LFO SPEED [0...127]

Précise la vitesse de l'effet de modulation du LFO.

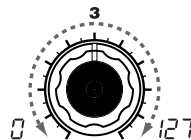

EFFECT DEPTH [0...127]

Précise l'intensité de la modulation et la quantité de réinjection (Feedback). Augmenter cette valeur intensifie l'effet modulation et augmente également la quantité de réinjection (Feedback). Si vous ne souhaitez pas appliquer cet effet, réglez cette valeur sur 0.

 Si vous réglez ce paramètre sur une valeur trop élevée, vous risquez de saturer le signal d'effet.



17. DELAY — SYNTH/VOCODER

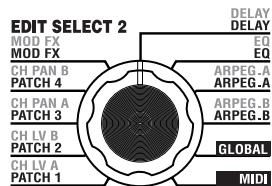

L'effet retard simule les décalages qui se produisent lorsque le son se propage dans l'air. "TYPE" (commande 1) sélectionne le type d'effet Retard. "DELAY DEPTH" (commande 4) détermine l'intensité du Delay et la quantité de réinjection (Feedback). "TEMPO SYNC" (commande 2) spécifie si le temps de retard est synchronisé avec le tempo fixé par l'arpégiateur ou par une horloge MIDI externe.

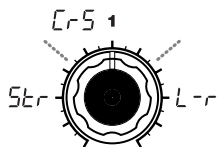

TYPE [Stereo Delay, Cross Delay, L/R Delay]
Sélectionne le type de Delay.

Stereo Delay (Ster):
Comme son nom l'indique, il s'agit d'un Delay stéréo. (→Schéma 17-1)

Cross Delay (L-r):
Ce Delay stéréo permet d'effectuer la réinjection en chassé croisé, si bien que les répétitions alternent entre les canaux gauche et droit. Dans un programme Layer, régler le panoramique des deux timbres respectivement à gauche et à droite produit un résultat intéressant. (→Schéma 17-2)

L/R Delay (L-r):
Ce type de Delay reproduit le son de retard alternativement sur le canal gauche et le canal droit. (→Schéma 17-3)

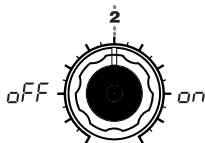

TEMPO SYNC [OFF, ON]
Précise si le temps de retard est synchronisé avec le tempo.

OFF (off):
Delay désactivé (non synchronisé). Le Delay fonctionne selon la valeur de "DELAY TIME" que vous avez choisie.

ON (on):
Delay activé (synchronisé). Le Delay est synchronisé avec le réglage ARPEG.A "TEMPO" ou avec les données de l'horloge MIDI d'un appareil externe.

Schéma 17-1

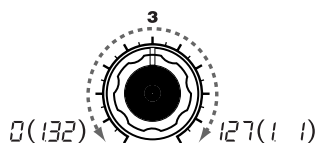
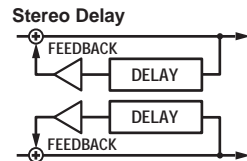

DELAY TIME [0...127]
Détermine le temps de retard.

Ce paramètre n'est disponible que si "TEMPO SYNC" est sur la position OFF.

SYNC NOTE [1.32...1.1]
Spécifie la proportion de temps de retard par rapport à la valeur ARPEG.A "TEMPO". (→p.65)

Ce paramètre n'est disponible que si "TEMPO SYNC" est sur la position ON.

Schéma 17-2

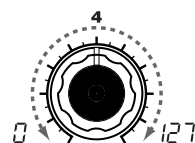
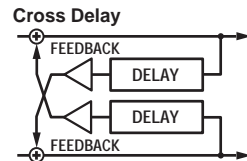

DELAY DEPTH [0...127]
Spécifie l'intensité du Delay et la quantité de réinjection (Feedback).

Augmenter cette valeur permet d'augmenter le volume du Delay et accroît également la quantité de réinjection (Feedback).

Si vous ne souhaitez pas utiliser l'effet Delay, réglez ce paramètre sur 0.

⚠ Si vous réglez ce paramètre sur une valeur trop élevée, vous risquez de saturer le signal d'effet.

Schéma 17-3

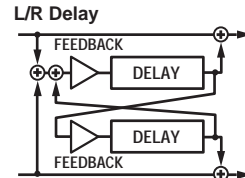

MOD FX - EQ

MOD

DELAY

18. EQ — SYNTH/VOCODER

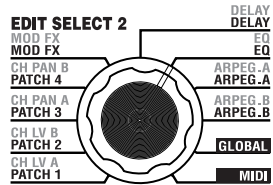

Il s'agit d'un égaliseur à deux bandes. Utilisez EQ FREQ (commandes 1 et 3) pour préciser la fréquence que vous souhaitez régler, et utilisez les commandes 2 et 4 pour régler le Gain de chaque bande de fréquence.

⚠ Des valeurs de Gain très élevées risquent de saturer le signal.

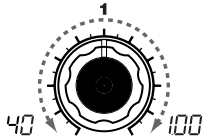

LOW EQ FREQ. [40Hz...1.00kHz]
Détermine la fréquence de la bande des graves.

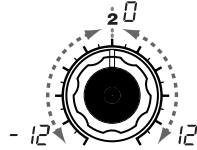

LOW EQ GAIN [-12...12]
Permet d'accentuer ou d'atténuer la bande des graves.

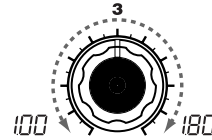

HI EQ FREQ. [1.00kHz...18.0kHz]
Détermine la fréquence de la bande des aigus.

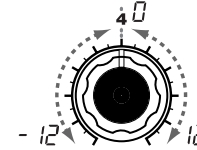

HI EQ GAIN [-12...12]
Permet d'accentuer ou d'atténuer la bande des aigus.

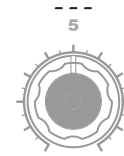

Tour d'horizon rapide

L'arpégiateur du microKORG propose six types d'arpèges. Vous pouvez régler la durée (Gate Time) et l'espacement des notes jouées par l'arpégiateur. L'arpégiateur est réglé à l'aide des paramètres ARPEG.A et ARPEG.B. Chacun des pas (jusqu'à huit) produits par les réglages ARPEG.A et ARPEG.B peut être activé ou désactivé en utilisant l'arpégiateur par pas afin d'offrir encore davantage de possibilités. (→ Pour plus d'informations sur l'utilisation de l'arpégiateur par pas, veuillez consulter la page 11.)

Sélectionner le(s) timbre(s) joués par l'arpégiateur

Dans un program synth utilisant deux timbres (Layer), vous pouvez sélectionner le(s) timbre(s) produit(s) par l'arpégiateur. Ceci est spécifié par ARPEG.B "TARGET TIMBRE" (commande 5). Vous pouvez choisir d'arpéger les deux timbres ou seulement le timbre 1 ou le timbre 2.

Synchroniser la fréquence du LFO 1/2 ou du temps de retard de l'effet Delay avec le tempo de l'arpégiateur

En synchronisant le débit LFO 1/2 avec le tempo de l'arpège, vous pouvez appliquer une modulation synchronisée avec le tempo. Vous pouvez également régler le paramètre temps de l'effet Delay sur une fraction du tempo, ce qui permet au Delay de rester adapté même si vous modifiez le tempo de l'arpège. Ceci est particulièrement utile lors de performances Live. (→ p.65)

L'arpégiateur du microKORG pouvant être synchronisé avec un séquenceur MIDI externe, vous pouvez contrôler le débit LFO 1/2 ou le temps de retard depuis un séquenceur MIDI externe. (→ p.50)

19. ARPEG. A — SYNTH/VOCODER

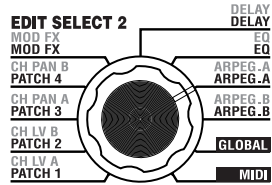

Ce paramètre vous permet d'effectuer divers réglages liés aux arpegges. "TYPE" (commande 4) sélectionne le type d'arpegge. "TEMPO" fixe le tempo de l'arpégiateur et "RESOLUTION" (commande 2) spécifie l'espacement des notes par rapport au tempo. "GATE" (commande 3) fixe la durée des notes arpégées et "RANGE" (commande 5) précise la plage d'amplitude (de une à quatre octaves par pas d'une octave) sur laquelle l'arpegge est joué. Vous pouvez jouer autant de commandes que vous le désirez pour créer un programme arpeggé.

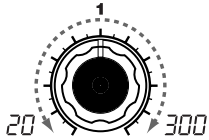

TEMPO [20...300]
Précise le tempo de l'arpegge. Plus cette valeur est élevée, plus les arpegges sont joués rapidement.

note Si MIDI "CLOCK" est réglé sur External ou s'il est réglé sur Auto en présence d'un signal entrant externe, ce réglage est ignoré et l'arpégiateur se synchronise avec l'horloge MIDI externe.

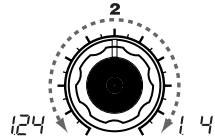

RESOLUTION [1/24...1/4]
Précise la résolution (vitesse des notes) par rapport au tempo spécifié par "TEMPO". (→p.65)

1/24 (1/24):
L'arpégiateur joue des triolets de doubles croches.

1/16 (1/16):
L'arpégiateur joue des doubles croches.

1/12 (1/12):
L'arpégiateur joue des triolets de croches.

1/8 (1/8):
L'arpégiateur joue des croches, c.-à-d. deux notes par temps.

1/6 (1/6):
L'arpégiateur joue des triolets de noires, c.-à-d. trois notes divisées de manière égale sur deux mesures.

1/4 (1/4):
L'arpégiateur joue des noires, c.-à-d. une note par temps.

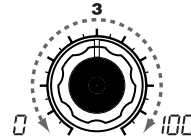

GATE [0...100]
Précise la durée (Gate Time) des notes arpégées, sous forme de pourcentage (%). Avec un paramètre réglé sur 0, chaque note est extrêmement courte. Avec un paramètre réglé sur 100, chaque note est jouée en continu jusqu'à la suivante.

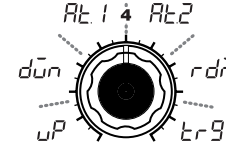

TYPE [Up, Down, Alternate 1, Alternate 2, Random, Trigger]
Sélectionne le type d'arpegge. (→Schéma 19-1)

Up (uP): Les notes sont jouées de bas (note la plus grave) en haut.

Down (dūn): Les notes sont jouées de haut (note la plus aiguë) en bas.

Alternate 1 (Alt 1): Les notes sont jouées alternativement de haut en bas et de bas en haut (la note la plus basse et la note la plus haute ne sont jouées qu'une fois).

Alternate 2 (Alt 2): Voyez le type Alt 1 (combinaison des types Up et Down). La note la plus basse et la note la plus haute sont cependant jouées deux fois.

Random (r dñ): Les notes sont jouées de façon aléatoire.

Trigger (tr 9): Les notes correspondant aux touches que vous maintenez enfoncées sont jouées simultanément selon le tempo et la vitesse de jeu définie par "RESOLUTION". Le réglage "RANGE" est dans ce cas ignoré.

note Si vous maintenez enfoncées (↖)

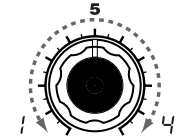

RANGE [1...4]
Précise l'amplitude d'octave sur laquelle l'arpegge est joué.

Up Schéma 19-1

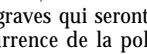
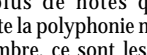
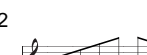

(↖) plus de notes que n'en compte la polyphonie maximale du timbre, ce sont les tons les plus graves qui seront joués, à concurrence de la polyphonie maximale.

20. ARPEG. B — SYNTH/VOCODER

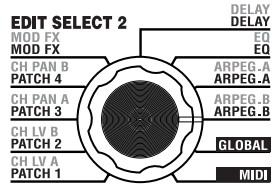

Ce paramètre vous permet d'effectuer davantage de réglages liés aux arpegges. "LAST STEP" (commande 4) fixe le nombre de pas dans l'arpège. "LATCH" (commande 1) précise comment fonctionne l'arpégiateur lorsque vous relâchez les touches, "SWING" (commande 2) définit le sens du Swing (décalage par rapport au rythme carré) et "KEY SYNC" (commande 3) précise comment l'arpégiateur est synchronisé avec le clavier. De plus, "TARGET TIMBRE" (commande 5) spécifie quel(s) timbre(s) d'un program synth Layer sont émis par l'arpégiateur.

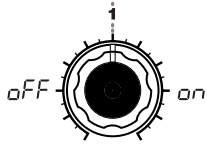

LATCH [OFF, ON]
Précise comment fonctionne l'arpégiateur lorsque vous relâchez les touches du clavier.

OFF (OFF):
L'arpégiateur s'arrête dès que vous relâchez les touches du clavier.

ON (ON):
Les dernières notes jouées sont maintenues jusqu'à ce que vous jouiez un nouvel accord.

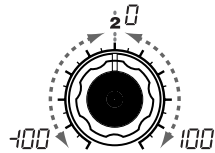

SWING [-100...100]
Précise le pourcentage (%) de décalage du Timing des notes paires de l'arpège par rapport à la première note. (→Schéma 20-1)

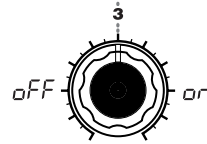

KEY SYNC [OFF, ON]
Précise si l'arpégiateur est synchronisé avec le clavier. Quand ce paramètre est activé (ON), le motif d'arpège recommence depuis le début quand vous jouez une nouvelle note. Si vous jouez avec d'autres musiciens, ce réglage vous sera utile, car il vous permettra de toujours lancer les arpegges sur le premier temps de la mesure.

OFF (OFF):
Sync désactivée (non synchronisé).

ON (ON):
Sync activée (synchronisé).

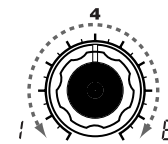

LAST STEP [1...8]
Précise le nombre de pas valides (nombre maximum de pas) pour l'arpégiateur.

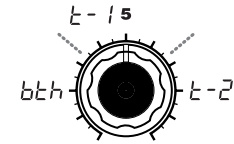

TARGET TIMBRE [Both, Timbre 1, Timbre 2]
Sélectionne le(s) timbre(s) qui sont produits par l'arpégiateur. Ceci ne fonctionne que pour un programme Layer.

Both (bth):
Les deux timbres sont produits par l'arpégiateur.

Timbre 1 (1-):
Seul le timbre 1 est produit par l'arpégiateur.

Timbre 2 (2-):
Seul le timbre 2 est produit par l'arpégiateur.

Schéma 20-1

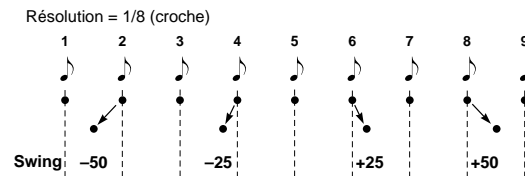

Réglages globaux (GLOBAL)

Structure GLOBAL

Tour d'horizon rapide

La section GLOBAL vous permet d'effectuer des réglages globaux pour le microKORG.

Par exemple, bien qu'il soit possible d'ajuster individuellement la hauteur (Pitch) de chaque program synth ou vocodeur, vous pouvez utiliser les réglages GLOBAL Pitch ("MASTER TUNE" et "MASTER TRANSPOSE") pour ajuster la hauteur de tous les programmes. Lorsque vous jouez du microKORG avec d'autres instruments, utilisez "MASTER TUNE" pour adapter la hauteur. Si vous voulez transposer la hauteur du morceau que vous jouez, vous pouvez utiliser "MASTER TRANSPOSE". Dans certains cas, comme lors de l'utilisation de programmes multiples dans un seul morceau, il est plus pratique d'ajuster simplement le réglage GLOBAL plutôt que d'ajuster la hauteur de chaque programme individuel.

Vous pouvez également ajuster la manière dont votre dynamique de jeu sur le clavier affecte le toucher. Si vous souhaitez que votre dynamique de jeu affecte des paramètres tels que le volume, réglez "VELOCITY CURVE" sur Curve (L-1). Vous pouvez aussi spécifier un toucher constant afin que le volume, etc. ne soient pas affectés par votre dynamique de jeu.

De plus, les réglages GLOBAL vous permettent de préciser le routage MIDI IN/OUT au sein du microKORG ou encore de préciser si le signal provenant de la borne AUDIO IN passe vers la sortie sans être modifié.

21. GLOBAL

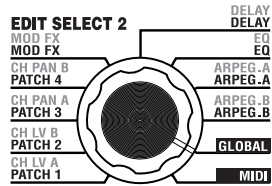

Vous permet d'effectuer des réglages globaux pour le microKORG. "MASTER TUNE" (commande 1) et "MASTER TRANSPOSE" (commande 2) régle la hauteur.

"VELOCITY CURVE" (commande 3) précise le type de toucher, "POSITION" (commande 4) détermine le routage MIDI IN/OUT et "AUDIO IN THRU" (commande 5) précise si le signal provenant de la borne AUDIO IN passe directement vers la sortie.

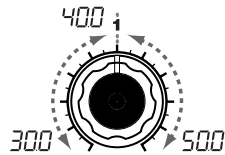

MASTER TUNE [30.0...50.0]
Ajuste la hauteur globale par pas de 0,1 Hz sur une plage de 430,0 Hz à 450,0 Hz avec LA 4 comme hauteur de référence (le chiffre le plus élevé "4" n'est pas affiché).
Ce paramètre vous sera utile quand vous voulez accompagner des instruments difficiles à accorder (ou n'offrant pas de réglage d'accord) avec votre microKORG.

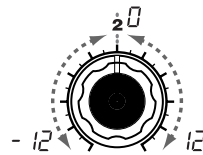

MASTER TRANSPOSE [-12...12]
Ajuste la hauteur globale par pas d'un demi-ton (100 centièmes) sur une plage d'une octave vers le haut ou vers le bas.
Utilisez ce paramètre pour jouer un morceau à une autre tonalité que la celle utilisée habituellement.

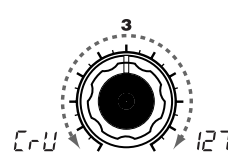

VELOCITY CURVE [Curve, 1...127]
Indique comment le toucher velocity affecte le volume et la tonalité.
Utilisez le réglage correspondant à votre situation.
Curve (CrV):
La courbe de toucher normale. (→Schéma 21-1)
1...127:
Le type de toucher que vous indiquez détermine le volume de sortie, quelle que soit la force appliquée sur les touches du clavier.

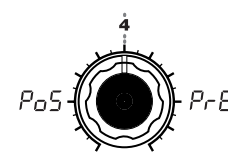

POSITION [Post KBD, Pre TG]
Détermine le routage interne MIDI IN/OUT routage interne MIDI IN/OUT au sein du microKORG.
Ce réglage affecte la manière dont les données MIDI sont transmises et reçues ainsi que la manière dont sont traitées les données de l'arpégiateur.
Post KBD (POS):
Dans cette position, les signaux MIDI entrants sont envoyés aux timbres sans être affectés par les contrôles "Global" ou "Transpose" du panneau avant, et ne déclencheront pas l'arpégiateur. Les signaux produits par le clavier sont convertis en fonction des réglages internes, routés vers l'arpégiateur (les notes de l'arpégiateur sont envoyées sous formes de signaux MIDI), et envoyés ensuite vers la borne MIDI OUT. (→Schéma 21-2)

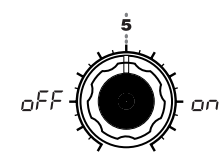

AUDIO IN THRU [OFF, ON]
Précise si le signal provenant de AUDIO IN est transmis sortie directement vers la sortie.
OFF (OFF):
Le signal n'est pas transmis vers la sortie.
ON (ON):
Le signal est transmis vers la sortie.
⚠ Ce réglage n'est pas sauvegardé. Chaque fois que vous éteignez et que vous remettez le microKORG sous tension, ce paramètre retourne à la valeur OFF. Pendant l'édition, ORIGINAL VALUE reste toujours alimé.

Schéma 21-1



Schéma 21-2



Schéma 21-3

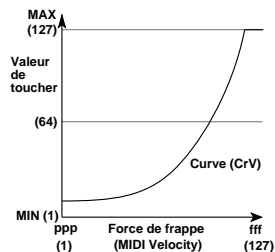

Pre TG (PRE):
Les signaux MIDI entrants sont affectés par les réglages globaux et agiront comme des notes de déclenchement pour l'arpégiateur. (↗)

(↗) Les signaux produits par le clavier sont envoyés vers la borne MIDI OUT sans être affectés par aucun réglage à l'exception de OCTAVE SHIFT (les notes de l'arpégiateur NE SONT PAS envoyées via MIDI). (→Schéma 21-3)

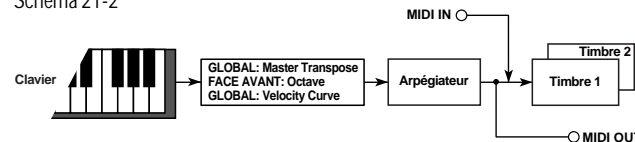
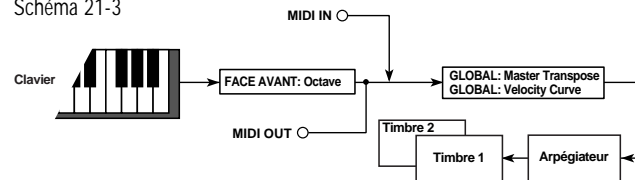
Utiliser le microKORG avec d'autres appareils MIDI

Tour d'horizon rapide

Ceci vous permet d'effectuer des réglages MIDI sur le microKORG.

“MIDI” est l’abréviation de “Musical Instrument Digital Interface” (interface numérique pour instruments de musique). Il s’agit d’une norme mondialement reconnue pour l’échange de données musicales entre instruments de musique et des ordinateurs. Cette communication devient possible grâce à l’utilisation de câbles MIDI. Comme la norme est reconnue universellement, il est même possible d’échanger des données entre des instruments de différentes marques.

Le microKORG vous permet d’attribuer des numéros de changement de contrôle aux paramètres principaux affectant le son, et de contrôler ces paramètres depuis un séquenceur MIDI externe tout en jouant avec le générateur de sons. Vous pouvez également régler les commandes 1-5 ou les commandes dédiées pour transmettre ces changements de contrôle afin de contrôler un appareil MIDI externe.

Vous pouvez synchroniser l’arpégiateur du microKORG, la fréquence du LFO ou le temps de retard de l’effet Delay avec l’horloge MIDI d’un séquenceur MIDI externe.

Connecter des appareils/ordinateurs MIDI

Contrôler un générateur de sons MIDI externe depuis le microKORG

Lorsque vous souhaitez utiliser le clavier, les contrôles, l’arpégiateur, etc. du microKORG pour faire jouer un générateur de sons MIDI externe, utilisez un câble MIDI pour connecter la borne MIDI OUT du microKORG à la borne MIDI IN du générateur de sons MIDI externe.

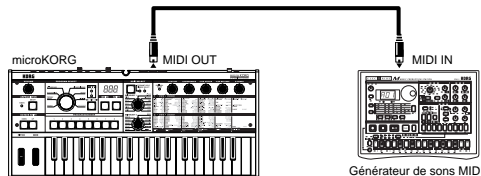

MIDI sur le microKORG

Contrôle du générateur de sons du microKORG à partir d’un instrument MIDI externe

Vous pouvez aussi piloter le générateur de sons du microKORG à partir d’un clavier ou d’un séquenceur MIDI externes. Pour cela, reliez un câble MIDI entre la prise MIDI IN du microKORG et la prise MIDI OUT de l’instrument externe.

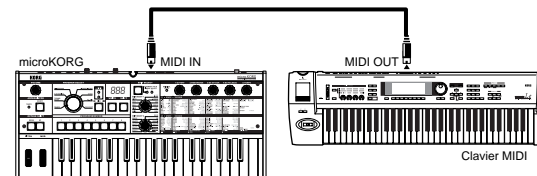

Contrôle de plusieurs instruments MIDI à partir du microKORG

La prise MIDI THRU permet d’étendre votre système MIDI. (Évitez cependant d’enchaîner plus de trois instruments. Si votre installation MIDI comprend plus de trois instruments, il serait une bonne idée de vous procurer un multiconnecteur (Patchbay) MIDI; voyez la deuxième illustration ci-dessous.)

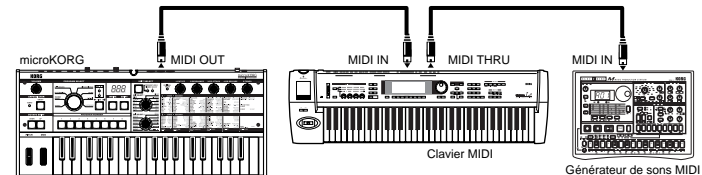

Comme nous l’avons dit, il est préférable d’utiliser un multiconnecteur MIDI pour des installations MIDI plus importantes.

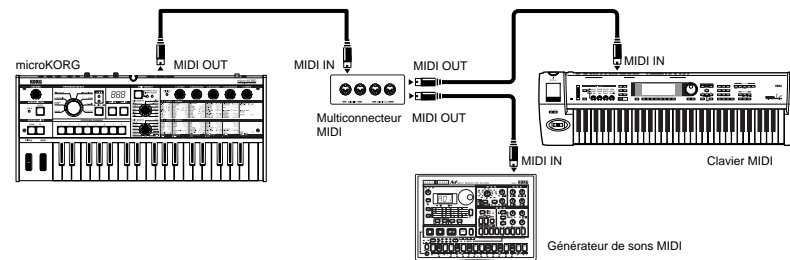

MIDI on the microKORG

Connexion d'un instrument MIDI, d'un ordinateur etc.

La section clavier du microKORG peut aussi être utilisée comme clavier maître pour enregistrer votre jeu avec un séquenceur (ou logiciel) externe. Si vous utilisez les prises MIDI, il se peut que vous deviez équiper votre ordinateur d'une interface MIDI. Lors de la reproduction de ces séquences "externes", le microKORG peut alors faire office de générateur de sons. Pour ce double usage du microKORG (enregistrement de données et reproduction de séquences externes), reliez les prises MIDI IN et OUT aux prises du séquenceur/de l'ordinateur externe.

⚠ Il se pourrait que certaines interfaces USB-MIDI ne permettent pas de transmettre ni de recevoir les messages SysEx du microKORG.

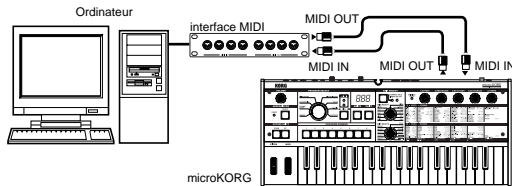

Réglages MIDI

Réglages canal MIDI

Pour échanger des données avec un appareil MIDI externe connecté, vous devez régler le canal MIDI du microKORG pour l'adapter au canal MIDI de l'appareil MIDI externe.

- 1 Réglez le canal MIDI du microKORG.
Réglez le cadran EDIT SELECT 2 sur la position **MIDI** et utilisez la commande 1 ("MIDI CH") pour régler le canal MIDI. (→p.51)
- 2 Réglez le canal MIDI de l'appareil MIDI externe connecté.
(Pour davantage d'informations concernant le réglage du canal MIDI de l'appareil MIDI externe, reportez-vous au manuel d'utilisation de cet appareil.)

Réglage GLOBAL "POSITION"

GLOBAL "POSITION" vous permet de préciser le routage interne du MIDI IN/OUT. Ceci détermine comment les signaux MIDI sont affectés par les réglages "MASTER TRANSPOSE," "VELOCITY CURVE," OCTAVE SHIFT, et arpégiateur. (→p.47)

- Logiquement, lorsque vous contrôlez un générateur de sons MIDI externe depuis le microKORG, vous réglez "POSITION" sur Post KBD (P₀₅). Les différents réglages cités ci-dessus affectent le signal MIDI transmis. Le signal reçu est traité comme "MASTER TRANSPOSE" : 0, "VELOCITY CURVE" : Curve (C_{rL}), et OCTAVE SHIFT : 0.
- Normalement, lorsque vous contrôlez le générateur de sons du microKORG depuis un appareil MIDI externe, vous réglez "POSITION" sur Pre TG (P_{rE}). Les différents réglages cités ci-dessus affectent le signal MIDI reçu (à l'exception de "OCTAVE SHIFT" qui est traité comme 0). Le signal transmis est traité comme "MASTER TRANSPOSE" : 0 et "VELOCITY CURVE" : Curve (C_{rL}).

Les réglages "MIDI FILTER" de la fonction SHIFT

Vous pouvez spécifier si des messages Program Change, Pitch Bend, Control Change, et System Exclusive sont ou non transmis ou reçus. (→p.60)

Les réglages "CONTROL CHANGE" de la fonction SHIFT

Vous pouvez assigner des numéros de changement de contrôle aux principaux paramètres affectant le son et utiliser un appareil MIDI externe pour effectuer les mêmes opérations qu'en utilisant les commandes du microKORG. Inversement, vous pouvez utiliser les commandes du microKORG pour contrôler un appareil MIDI externe. (→p.61)

Le réglage MIDI "LOCAL" lors de la connexion d'un séquenceur ou d'un ordinateur MIDI externe

Si les notes sonnent double lorsque le microKORG est connecté à un séquenceur ou à un ordinateur MIDI externe, positionnez le réglage Local sur "off" (MIDI "LOCAL" OFF). (→p.51)

Si le microKORG est connecté à un séquenceur ou à un ordinateur MIDI externe et que le réglage Echo Back du séquenceur ou de l'ordinateur MIDI externe est activé alors que le réglage Local Control du microKORG est également activé, le signal généré en jouant sur le clavier du microKORG est envoyé vers le séquenceur MIDI externe. Il est également renvoyé en écho pour activer une seconde fois le générateur de sons du microKORG. Pour éviter que chaque note ne soit jouée deux fois, une fois directement depuis le clavier et une fois en renvoi d'écho, vous devez positionner le réglage Contrôle local du microKORG sur "off".

MIDI on the microKORG

Enregistrer le signal MIDI provenant de l'arpégiateur du microKORG sur un séquenceur ou un ordinateur MIDI externe

Connectez la borne MIDI OUT du microKORG à la borne MIDI IN de votre séquenceur/ordinateur MIDI externe, et connectez la borne MIDI IN du microKORG à la borne MIDI OUT de votre séquenceur/ordinateur MIDI externe. (→p.49)
Réglez ensuite le Local Control du microKORG sur "off" (MIDI "LOCAL" OFF), et activez le réglage "Echo Back" de votre séquenceur/ordinateur MIDI externe.

Enregistrer des notes provenant de l'arpégiateur sur un séquenceur/ordinateur MIDI externe

Réglez le GLOBAL "POSITION" du microKORG sur Post KBD (P₀₅).
Activez l'arpégiateur du microKORG, jouez sur le clavier et enregistrez les notes sur votre séquenceur/ordinateur MIDI externe. Si GLOBAL "POSITION" est réglé sur POST KBD, les notes MIDI produites par l'arpégiateur sont jouées par le microKORG et enregistrées. (→p.47)
Désactivez l'arpégiateur du microKORG lorsque vous diffusez l'enregistrement.

Enregistrer uniquement des notes de déclenchement sur un séquenceur/ordinateur MIDI externe et utiliser l'arpégiateur du microKORG pendant la diffusion de l'enregistrement

Réglez le GLOBAL "POSITION" du microKORG sur Pre TG (P_{7E}).
Activez l'arpégiateur du microKORG, jouez sur le clavier et enregistrez les notes sur votre séquenceur/ordinateur MIDI externe. Si GLOBAL "POSITION" est réglé sur Pre TG (P_{7E}), seules les notes réellement jouées sur le clavier sont transmises sous forme de signaux MIDI, et les notes MIDI générées par l'arpégiateur ne sont pas transmises. Cependant, les notes MIDI renvoyées en écho depuis le séquenceur/ordinateur MIDI externe (dont le réglage "Echo Back" est en position "on") déclenchent l'arpégiateur du microKORG et produisent un arpège. (→p.47)
Activez l'arpégiateur du microKORG pendant la diffusion de l'enregistrement.

Synchroniser l'arpégiateur

Le réglage MIDI "CLOCK" précise si l'arpégiateur du microKORG est l'instrument maître (appareil contrôleur) ou l'instrument dépendant (appareil contrôlé).

note Pour davantage d'informations concernant les réglages liés à la synchronisation de votre appareil MIDI externe, reportez-vous au manuel d'utilisation de votre appareil.

Utiliser le microKORG comme instrument maître et l'appareil MIDI externe comme instrument dépendant

Connectez la borne MIDI OUT du microKORG à la borne MIDI IN de l'appareil MIDI externe (→p.48). Si vous réglez MIDI "CLOCK" sur Internal (I_{7L}), le microKORG est l'instrument maître et transmet des messages MIDI de timing d'horloge.
Réglez votre appareil MIDI externe pour qu'il puisse recevoir des signaux d'horloge MIDI externes. L'appareil MIDI externe (séquenceur, boîte à rythmes, etc.) fonctionne suivant le tempo spécifié par le réglage ARPEG.A "TEMPO".

Utiliser l'appareil MIDI externe comme instrument maître et le microKORG comme instrument dépendant

Connectez la borne MIDI IN du microKORG à la borne MIDI OUT de l'appareil MIDI externe (→p.48). Si vous réglez MIDI "CLOCK" sur External (E_{7L}), le microKORG est l'instrument dépendant.
L'arpégiateur du microKORG fonctionne suivant le tempo spécifié par l'appareil MIDI externe (séquenceur, boîte à rythmes, etc.).

note Si vous réglez MIDI "CLOCK" sur Auto (A_{7L}), le microKORG fonctionne automatiquement en utilisant le réglage External si un signal d'horloge MIDI est reçu depuis un appareil MIDI externe connecté à la borne MIDI IN. Sinon, le microKORG fonctionne suivant le réglage Internal.

22. MIDI

Cette section vous permet d'effectuer les réglages MIDI de votre microKORG.

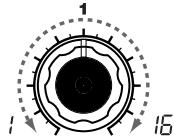
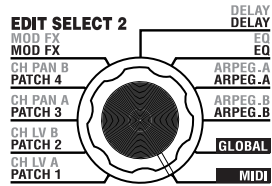

MIDI CH [1...16]
Préciser le canal MIDI.
Si vous voulez transmettre des messages de changement de programme ou des données SysEx à un dispositif MIDI, choisissez ici le numéro de canal que vous avez spécifié sur l'appareil recevant les données.

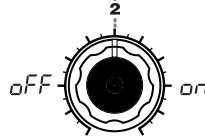

LOCAL [OFF, ON]
Ce paramètre active/désactive la fonction Local.
OFF (OFF):
Ce réglage permet de déconnecter en interne du générateur de son certains contrôleurs comme le clavier et la molette de modulation. Il permet également d'éviter de jouer les notes en double lorsqu'un séquenceur est connecté et que la performance est jouée en écho (le retour écho intervient lorsque la performance jouée sur le microKORG est retransmise au microKORG par le séquenceur).
ON (ON):
Choisissez ce réglage si vous n'utilisez aucun instrument MIDI avec le microKORG.

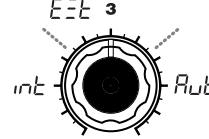

CLOCK [Internal, External, Auto]
L'horloge interne permet de préciser comment le microKORG se synchronise à un appareil MIDI externe (séquenceur, boîte à rythmes, etc.). Si le LFO 1/2 ou le RETARD "TEMPO SYNC" est positionné sur ON, le débit du LFO et le temps de retard se synchronisent de la même manière que l'arpégiateur.
Internal (INT):
L'arpégiateur est déterminé par l'horloge interne (précisé par "TEMPO"). Sélectionnez ce réglage si vous utilisez le microKORG seul ou si vous l'utilisez comme instrument maître (contrôleur) pour synchroniser l'appareil MIDI externe aux messages de l'horloge MIDI du microKORG.
External (EXT):
L'arpégiateur du microKORG se synchronise aux messages de l'horloge MIDI reçus d'un appareil MIDI externe connecté à la prise MIDI IN. (↗)



(↘)
Auto (RUL):
Le microKORG fonctionne en mode automatique en utilisant le réglage Externe si les messages de l'horloge MIDI sont reçus d'un appareil MIDI externe connecté à la prise MIDI IN. Le microKORG devrait normalement également fonctionner en mode automatique avec le réglage Interne.
[note] Pour savoir comment synchroniser les appareils MIDI externes, consultez leur manuel.



Messages transmis et reçus par le microKORG

Canaux MIDI

La norme MIDI utilise 16 canaux (1-16). L'échange de messages MIDI ne fonctionne que si le récepteur est réglé sur le même canal MIDI que l'émetteur. Les messages MIDI tels que note-on/off et pitch bend sont transmis et reçus sur le canal MIDI précisé par le paramètre "MIDI CH".

Enclenchement/cutoff de note

Enclenchement (Note-On) [9n, kk, vv], Cutoff (Note-Off) [8n, kk, vv]

(n: canal, kk: numéro de note, vv: toucher)

Quand vous jouez sur le clavier du microKORG, celui-ci transmet des messages d'enclenchement et de cutoff de note. La vélocité du note-off est transmise à un rythme fixe de 64, mais n'est pas reçue.

Si le GLOBAL "POSITION" est Post KBD (P₀₅), les messages note-on/off seront transmis par l'arpégiateur s'il est en fonction.

Changement de programme

Changement de programme [Cn, pp] (n: canal, pp: numéro de programme)

Lorsque vous changez de programme, un message affichant le nouveau numéro de programme 1-128 (A.11-b.88) sera transmis (→Voice Name List). Si vous souhaitez que les changements de programme soient transmis et reçus, positionnez la fonction "MIDI FILTER" sur activer PROGRAM CHANGE (Enable) (P_{-E}). Si elle est désactivée (P_{-d}), les messages de changement de programme ne seront ni transmis ni reçus.

🔊 Le microKORG ne reçoit et ne transmet aucun message de sélection de banque ([Bn, 00, mm], [Bn, 20, bb]).

Pitch Bend

Pitch Bend [En, bb, mm]

(n: canal, bb: octet inférieur de la valeur, mm: octet supérieur de la valeur)

Lorsque des messages de changement de pitch bend sont reçus, un pitch bend

intervient en fonction de la valeur PITCH "BEND RANGE". Le pitch bend peut également être utilisé dans un Virtual Patch de program synth, ou comme source de modulation FC MOD d'un programme vocodeur. Dans ce cas, le message agit comme source de modulation dans laquelle mm = 64, bb = 00 sera 0 (valeur centrale) pour la gamme -127 - +127. (ce message est reçu sur le canal timbre.)

Lorsque vous tournez la molette **PITCH** de votre microKORG, les messages de changement de pitch bend sont transmis au canal MIDI ("MIDI CH").

Si vous souhaitez que les changements de pitch bend soient transmis et reçus, positionnez la fonction "MIDI FILTER" sur PITCH BEND Enable (b_{-E}). Si elle est désactivée (b_{-d}), les messages de changement de pitch bend ne seront ni transmis ni reçus.

Commandes de contrôle

Commandes de contrôle [Bn, cc, vv]

(n: canal, cc: numéro de contrôle, vv: valeur)

Lorsque vous utilisez les commandes 1-5 pour éditer certains paramètres, ou lorsque vous manipulez certaines commandes ou la molette **MOD**, les changements sont transmis. Réciproquement, les changements de contrôle correspondant aux commandes de paramètre 1-5 reçus sont sous contrôle.

Si vous souhaitez que les changements de contrôle soient transmis et reçus, positionnez la fonction "MIDI FILTER" sur CONTROL CHANGE Enable (C_{-E}). Si elle est désactivée (C_{-d}), les messages de changement de contrôle ne seront ni transmis ni reçus.

• Profondeur de modulation (CC#01) [Bn, 01, vv]

Lorsqu'un message de profondeur de modulation est reçu, la profondeur de vibrato du LFO2 est modifiée en fonction de la valeur précisée pour PITCH "VIBRATO INT." Si la valeur reçue est la valeur maximale (127), le vibrato est appliqué par dessus de la gamme pitch précisée par "VIBRATO INT." Si la valeur est 0, aucun vibrato n'est appliqué.

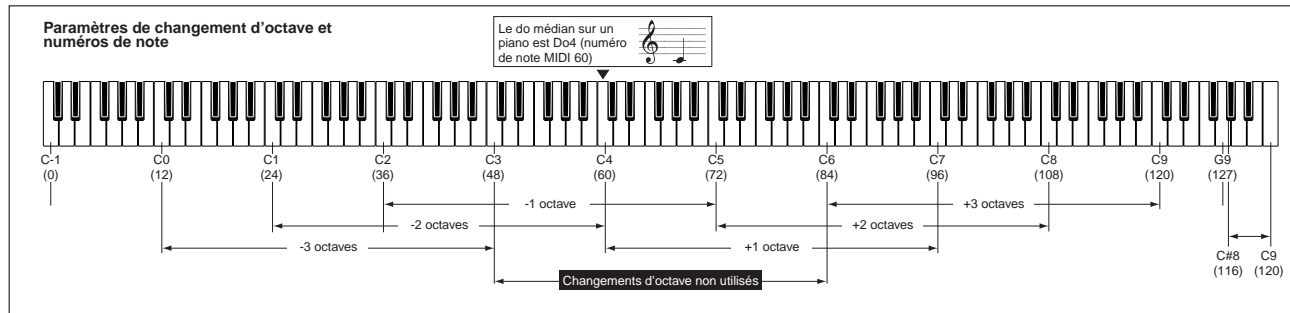

Messages transmis et reçus par le microKORG

Lorsque vous manipulez la molette **MOD** du microKORG, les messages de profondeur de modulation sont transmis sur le canal MIDI ("MIDI CH").

• Volume (CC#07) [Bn, 07, vv]

Si vous attribuez un changement de contrôle (CC#07 - volume) au AMP "LEVEL," les messages peuvent être reçus pour contrôler le volume.

• Panpot (CC#10) [Bn, 0A, vv]

Si vous attribuez un changement de contrôle (CC#10 - pan) au AMP "PANPOT," les messages peuvent être reçus pour contrôler la position stéréo du son.

Attribution de changements de contrôles aux commandes

Vous pouvez utiliser la fonction "CONTROL CHANGE" pour attribuer un changement de contrôle aux paramètres de la gamme CC#00-CC#95 correspondant aux commandes. Les changements correspondants leur seront transmis. Si la fonction Performance Edit est activée, le changement sera transmis au paramètre correspondant.

Lorsque des changements de contrôle sont reçus en provenance d'un appareil externe, le microKORG réagira en fonction de la nouvelle valeur, comme si vous aviez manipulé les commandes du microKORG (→p.56 "Commandes de contrôle (CC) des commandes du panneau avant"). De plus, lorsque vous utilisez la commande **TIMBRE SELECT** du panneau principal pour changer de timbre, un message (Timbre Select) indiquant le timbre sélectionné sera transmis. Lorsque le microKORG reçoit un message de changement de timbre, il modifiera le timbre en fonction de la nouvelle valeur. (0 : Timbre 1, 1 : Timbre 1 et 2 (Sync), 2-127 : Timbre 2).

Vous pouvez également utiliser la fonction "CONTROL CHANGE" TimbSelect pour modifier le timbre.

Sync control

Les premières notes jouées synchroniseront un LFO dont la clé est "KEY SYNC" = Timbre (L, r). Cependant, de manière à distinguer les notes jouées manuellement du note-on/off de celles qui sont répétées automatiquement par l'arpégiateur, l'arpégiateur du microKORG transmettra un message Sync Control au moment du note-on (lorsque GLOBAL "POSITION" est sur Post KBD (P, 5)).

Un message de changement de contrôle est utilisé pour ce message Sync Control comme indiqué par la fonction "Control Change".

En utilisant le Sync Control sur un LFO, vous risquez de voir chaque note de l'arpège avancer d'une étape sur le LFO.

Cutoff de toutes les notes d'un canal spécifié

• Cutoff de toutes les notes (CC#123) [Bn, 7B, 00] (valeur: 00)

Quand le microKORG reçoit un message de cutoff de toutes les notes ("All Note Off"), il étouffe le son de toutes les notes jouées sur le canal MIDI en question. Le pilotage de l'enveloppe continue cependant, ce qui pourrait parfois retarder la cutoff des notes.

• Cutoff de tous les sons (CC#120) [Bn, 78, 00] (valeur: 00)

Quand le microKORG reçoit un message tous sons coupés ("All Sound Off"), il coupe automatiquement toutes les notes sur le canal MIDI en question. Contrairement au message "All Note Off", le pilotage de l'enveloppe des notes coupées ne continue pas jusqu'à la fin: toutes les notes sont instantanément coupées.

Ce message est réservé aux cas d'urgence et n'a donc pas de fonction "musicale".

Neutralisation de toutes les fonctions de jeu

• Reset All Controller (CC#121) [Bn, 79, 00] (valeur: 00)

A la réception d'un message "Reset All Controllers", le MS2000/MS2000R neutralise toutes les fonctions de jeu du canal MIDI en question (celles-ci retournent à la "valeur zéro"). Certains paramètres attribués à l'aide de Virtual Patch ne seront pas réinitialisés.

□ Paramètres pilotables via NRPN

Les commandes du microKORG autres que ceux déjà décrits ci-avant envoient des commandes NRPN ("Non Registered Parameter Number" ou numéro de paramètre non répertorié). Celles-ci peuvent naturellement être reçues et permettent de commander à distance les paramètres correspondants. Vu qu'il s'agit de commandes non standardisées, les messages NRPN peuvent différer d'un fabricant à l'autre. Voici comment vous pouvez mettre à profit les commandes NRPN.

- 1 Choisissez le paramètre que vous voulez piloter. Pour ce faire, utilisez le MSB de NRPN (CC#99) [Bn, 63, mm] et le LSB de NRPN (CC#98) [Bn, 62, rr] (n: canal, mm, rr: numéro de paramètre; deux octets).
- 2 Spécifiez la valeur de ce paramètre avec la CC#6 (MSB) [Bn, 06, mm] (n: canal, mm: valeur).

note Le microKORG utilise uniquement la commande CC06 d'entrée de données (MSB).

Contrôle de l'arpégiateur

Quand vous modifiez les réglages de l'arpégiateur avec les commandes de la face avant, le microKORG communique les valeurs correspondantes sous forme de commandes NRPN. Le microKORG peut aussi recevoir ces commandes; elles modifient alors les réglages de son arpégiateur. Ces commandes sont transmises et reçues sur le canal MIDI ("MIDI CH"). Vous trouverez dans le tableau ci-dessous l'assignation des commandes aux divers paramètres du microKORG.

- ON/OFF: [Bn, 63, 00, Bn, 62, 02, Bn, 06, mm]
- RANGE: [Bn, 63, 00, Bn, 62, 03, Bn, 06, mm]
- LATCH: [Bn, 63, 00, Bn, 62, 04, Bn, 06, mm]
- TYPE: [Bn, 63, 00, Bn, 62, 07, Bn, 06, mm]
- GATE: [Bn, 63, 00, Bn, 62, 0A, Bn, 06, mm] (n: canal, mm: valeur de paramètre)

Messages transmis et reçus par le microKORG

	MSB (Hex)	LSB (Hex)	Valeur (transmise)	Valeur (reçue)
ON/OFF	00(00)	02(02)	0: OFF, 127: ON	0...63: OFF, 64...127: ON
RANGE	00(00)	03(03)	0: 1 Octave, 1: 2 Octave, 2: 3 Octave, 3: 4 Octave	0: 1 Octave, 1: 2 Octave, 2: 3 Octave, 3...127: 4 Octave
LATCH	00(00)	04(04)	0: OFF, 127: ON	0...63: OFF, 64...127: ON
TYPE	00(00)	07(07)	0: Up, 26: Down, 51: Alt1, 77: Alt2, 102: Random, 127: Trigger	0...21: Up, 22...42: Down, 43...63: Alt1, 64...85: Alt2, 86...106: Random, 107...127: Trigger
GATE	00(00)	10(0A)	Voyez le tableau suivant (valeurs de GATE).	Voyez le tableau suivant (valeurs de GATE).

Valeurs de GATE

Value (transmise, reçue)	Gate Time [%]	Value (transmise, reçue)	Gate Time [%]	Value (transmise, reçue)	Gate Time [%]	Value (transmise, reçue)	Gate Time [%]	Value (transmise, reçue)	Gate Time [%]
0, 1	000	27	021	54	042	80, 81	063	107	084
2	001	28, 29	022	55	043	82	064	108	085
3	002	30	023	56, 57	044	83	065	109, 110	086
4, 5	003	31	024	58	045	84	066	111	087
6	004	32	025	59	046	85, 86	067	112	088
7	005	33, 34	026	60	047	87	068	113, 114	089
8	006	35	027	61, 62	048	88	069	115	090
9, 10	007	36	028	63	049	89	070	116	091
11	008	37, 38	029	64	050	90, 91	071	117	092
12	009	39	030	65	051	92	072	118, 119	093
13	010	40	031	66, 67	052	93	073	120	094
14, 15	011	41	032	68	053	94, 95	074	121	095
16	012	42, 43	033	69	054	96	075	122	096
17	013	44	034	70	055	97	076	123, 124	097
18, 19	014	45	035	71, 72	056	98	077	125	098
20	015	46	036	73	057	99, 100	078	126	099
21	016	47, 48	037	74	058	101	079	127	100
22	017	49	038	75, 76	059	102	080		
23, 24	018	50	039	77	060	103	081		
25	019	51	040	78	061	104, 105	082		
26	020	52, 53	041	79	062	106	083		

Si vous souhaitez mettre l'arpégiateur en ou hors service à partir d'un séquenceur MIDI externe, entrez les paramètres suivants :

Hors service : CC#99 : 0, CC#98 : 2, CC#6 : 0...63 En service : CC#99 : 0, CC#98 : 2, CC#6 : 64...127

Autres contrôles

Les commandes du panneau autres que ceux de l'arpégiateur, transmettent et reçoivent les messages NRPN suivants. Ces messages sont transmis et reçus sur le canal MIDI ("MIDI CH"). Reportez-vous à la table pour connaître la correspondance entre les valeurs des messages et les valeurs des paramètres du microKORG.

VIRTUAL PATCH 1-4 SOURCE

- PATCH 1 SOURCE: [Bn, 63, 04, Bn, 62, 00, Bn, 06, mm]
 - PATCH 2 SOURCE: [Bn, 63, 04, Bn, 62, 01, Bn, 06, mm]
 - PATCH 3 SOURCE: [Bn, 63, 04, Bn, 62, 02, Bn, 06, mm]
 - PATCH 4 SOURCE: [Bn, 63, 04, Bn, 62, 03, Bn, 06, mm]
- (n: canal, mm: valeur de paramètre)

VIRTUAL PATCH 1-4 DESTINATION

- PATCH1 DESTINATION: [Bn, 63, 04, Bn, 62, 08, Bn, 06, mm]
 - PATCH2 DESTINATION: [Bn, 63, 04, Bn, 62, 09, Bn, 06, mm]
 - PATCH3 DESTINATION: [Bn, 63, 04, Bn, 62, 0A, Bn, 06, mm]
 - PATCH4 DESTINATION: [Bn, 63, 04, Bn, 62, 0B, Bn, 06, mm]
- (n: canal, mm: valeur de paramètre)

Source FC MOD pour le FILTER d'un Program de Vocodeur

- FC MOD SOURCE: [Bn, 63, 04, Bn, 62, 00, Bn, 06, mm]
- (n: canal, mm: valeur de paramètre)

Paramètre de synthèse	Paramètre de Vocodeur	MSB (Hex)	LSB (Hex)	Valeur (transmise)	Valeur (reçue)
PATCH 1 SOURCE	FC MOD SOURCE	04(04)	00(00)	0: F.EG(La source FC MOD ne sera pas transmise)	0...15: F.EG, 16...31: A.EG(La source FC MOD sera transmise 0...31: A.EG)
PATCH 2 SOURCE	---	04(04)	01(01)	18: A.EG, 36: LFO1, 54: LFO2	18: A.EG, 36: LFO1, 54: LFO2
PATCH 3 SOURCE	---	04(04)	02(02)	72: VELOCITY, 90: KBD TRACK	72: VELOCITY, 90: KBD TRACK
PATCH 4 SOURCE	---	04(04)	03(03)	108: [MOD], 126: [PITCH]	108: [MOD], 126: [PITCH]
PATCH 1 DESTINATION	---	04(04)	08(08)	0: PITCH, 18: OSC2 PITCH	0...15: PITCH, 16...31: OSC2 PITCH
PATCH 2 DESTINATION	---	04(04)	09(09)	36: OSC1 CTRL1, 54: NOISE LEVEL	32...47: OSC1 CTRL1
PATCH 3 DESTINATION	---	04(04)	10(0A)	72: CUTOFF, 90: AMP, 108: PAN	48...63: NOISE LEVEL, 64...79: CUTOFF
PATCH 4 DESTINATION	---	04(04)	11(0B)	126: LFO2 FREQ	80...95: AMP, 96...111: PAN 112...127: LFO2 FREQ

Contrôle de CH PARAM

Pour un Program de Vocodeur, ce sont les paramètres CH PARAM (CH LEVEL et CH PAN) du filtre de synthèse que vous pouvez contrôler.

- Ch Level 1...16: [Bn, 63, 04, Bn, 62, 10...1F, Bn, 06, mm]
- (n: canal, mm: valeur de paramètre)

Paramètre de Vocodeur	MSB (Hex)	LSB (Hex)	Valeur (transmise)	Valeur (reçue)
CH [01] LEVEL	04(04)	16(10)	CH LEVEL: 0...127	CH LEVEL: 0...127
CH [02] LEVEL	04(04)	18(12)		
CH [03] LEVEL	04(04)	20(14)		
CH [04] LEVEL	04(04)	22(16)		
CH [05] LEVEL	04(04)	24(18)		
CH [06] LEVEL	04(04)	26(1A)		
CH [07] LEVEL	04(04)	28(1C)		
CH [08] LEVEL	04(04)	30(1E)		

- Ch Pan 1...16: [Bn, 63, 04, Bn, 62, 20...2F, Bn, 06, mm]
- (n: canal, mm: valeur de paramètre)

Paramètre de Vocodeur	MSB (Hex)	LSB (Hex)	Valeur (transmise)	Valeur (reçue)
CH [01] PAN	04(04)	32(20)	CH PAN: 0/1: L63, 2: L62...63: L01 64: CNT, 65: R01...127: R63	CH PAN: 0/1: L63, 2: L62...63: L01 64: CNT, 65: R01...127: R63
CH [02] PAN	04(04)	34(22)		
CH [03] PAN	04(04)	36(24)		
CH [04] PAN	04(04)	38(26)		
CH [05] PAN	04(04)	40(28)		
CH [06] PAN	04(04)	42(2A)		
CH [07] PAN	04(04)	44(2C)		
CH [08] PAN	04(04)	46(2E)		

Messages transmis et reçus par le microKORG

🔗 Si vous transmettez ces paramètres entre deux microKORG, positionnez les deux instruments sur les mêmes jeux de paramètres.

☐ Messages SysEx

Messages de format microKORG

F0: début du message SysEx

42: Korg ID

3n: [n=0—F] canal MIDI

58: identification du microKORG (similaire au MS2000/MS2000R)

ff: numéro de fonction (type de message)

—

F7: fin du message SysEx

Messages SysEx universels

Il existe aussi des messages SysEx moins exclusifs et donc reconnus par différents instruments, souvent même de différentes marque. Ces messages s'appellent "messages SysEx universels".

Le microKORG utilise les messages SysEx universels suivants: volume global (Master Volume) et accord fin global (Master Fine Tuning).

Master Volume [F0, 7F, nn, 04, 01, vv, mm, F7]

(vv: octet de valeur inférieur; mm: octet de valeur supérieur; [mm, vv=7F, 7F] correspond au maximum, [mm, vv=00, 00] signifie "0")

Les commandes Master Volume servent à régler le volume général du microKORG.

🔗 Si GLOBAL "AUDIO IN THRU" est ON, le signal d'entrée de AUDIO IN 1/2 ne sera pas impacté par le Master Volume.

Master Fine Tuning [F0, 7F, nn, 04, 03, vv, mm, F7]

(La valeur "8192" [mm, vv=40, 00] représente le centre (0 cent, A4=440.0Hz), "4096" [mm, vv=20, 00] correspond à "-50 cents" et "12288" [mm, vv=60, 00] correspond à "+50 cents".)

Lorsqu'un réglage fin général est reçu, la valeur spécifiée pour le GLOBAL "MASTER TUNE" du microKORG sera ignorée et le pitch d'ensemble sera déterminé par les données reçues.

Archivage des données (Dump)

Vous pouvez transmettre les données des Programs et Global via MIDI sous forme de blocs de données SysEx. Cette technique d'archivage de réglages sur un dispositif MIDI externe s'appelle "Dump".

Le recours à l'archivage MIDI permet donc de conserver vos réglages sur un dispositif MIDI externe. Vous pouvez bien entendu recharger ces données dans le microKORG. Voici la procédure d'archivage des données pour le microKORG.

- Utilisez la fonction "MIDI DATA DUMP" pour sélectionner les données que vous souhaitez transmettre (IPROG, PROG, GLOBAL, ALL), et archiver les données. IPROG archivera uniquement les données du programme sélectionné. Quand le microKORG reçoit un de ces blocs de données, il le conserve temporairement dans sa mémoire tampon. Pour éviter de perdre ces données quand vous choisissez un autre Program ou que vous mettez l'instrument hors tension, vous devez les sauvegarder. PROG transmet les réglages de tous les Programs contenus dans la mémoire du microKORG. GLOBAL archivera l'ensemble des données (GLOBAL, MIDI, et certaines des paramètres fonctions →p.58). ALL transmet les réglages de tous les Programs et de tous les paramètres Global. A la réception, les blocs de données PROG, GLOBAL ou ALL sont automatiquement sauvegardés dans la mémoire interne du microKORG; inutile donc de les sauvegarder manuellement.
- A la réception d'une demande de transfert (Dump Request) émanant d'un dispositif MIDI externe, le microKORG transmet les blocs de données spécifiés.

Si vous souhaitez que le microKORG reçoive une donnée archive, positionnez la fonction "WRITE PROTECT" sur OFF (OFF), et activez le paramètre MIDI FILTER "SYSTEM EXCLUSIVE" (E-E). Si elle est désactivée (E-d), les données archivées ne pourront pas être reçues.

note Il existe aussi un fascicule intitulé "MIDI Implementation" détaillant le format des différentes données SysEx. Pour l'obtenir, adressez-vous à votre revendeur Korg.

note Le microKORG maintient la compatibilité des données uniquement pour les paramètres qu'il partage avec les MS2000/MS2000R. Ces données peuvent être échangées via l'archivage de données. Pour plus de détails sur les paramètres compatibles, reportez-vous à la section "MIDI implementation".

☐ Messages en temps réel

Marche/Arrêt de l'arpégiateur

Vous pouvez lancer et arrêter l'arpégiateur du microKORG à l'aide de commandes MIDI en temps réel ("Start" et "Stop").

Start [FA]

A la réception d'une commande Start [FA], l'arpégiateur commence à jouer la première note de l'arpège.

Stop [FC]

Vous pouvez arrêter la reproduction de l'arpégiateur avec une commande Stop [FC]. (Notez qu'il n'est pas désactivé; dès que vous jouez une autre note, l'arpégiateur démarre à nouveau.)

Messages transmis et reçus par le microKORG

Commandes de contrôle (CC) des commandes du panneau avant

Une commande de contrôle est assignée à chaque commande en face avant du microKORG. Cela permet de transmettre les changements de réglages en temps réel. Vous pouvez en outre modifier ces assignations.

note Reportez-vous page 61 pour plus de détails sur l'attribution des commandes de contrôle aux commandes du microKORG.

note L'assignation des commandes peut différer pour les paramètres des Programs de synthé et des Programs de Vocoder.

 Si vous souhaitez transférer ces paramètres entre deux microKORG, vous devez veiller à ce que les deux Programs contiennent les mêmes réglages.

	Paramètre de synthé	Paramètre de Vocodeur	Assign.	Valeur (transmise)	Valeur (reçue)	
	PITCH	Portamento	Portamento	CC#05	0...127	0...127
OSC 1	Wave	Wave	CC#77	0:Saw, 18: Square, 36: Tri, 54: Sin, 72: Vox Wave 90: DWGS, 108: Noise, 126: Audio In	0...15: Saw, 16...31: Square, 32...47: Tri, 48...63: Sin, 64...79: Vox Wave, 80...95: DWGS, 96...111: Noise, 112...127: Audio In	
	Control1	Control1	CC#14	0...127	0...127	
	Control2	Control2	CC#15	0...127 * OSC 1 Wave=DWGS; voyez p.57	0...127 * OSC 1 Wave=DWGS; voyez p.57	
OSC 2 Audio in 1	Wave	-----	CC#78	0: Saw, 64: Squ, 127: Tri	0...42: Saw, 43...85: Squ, 86...127: Tri	
	OSC Mod	-----	CC#82	0: OFF, 43: Ring, 85: Sync, 127: RingSync	0...31: OFF, 32...63: Ring, 64...95: Sync, 96...127: RingSync	
	Semitone	HPF Level	CC#18	Synth; voyez p.57 Vocodeur; 0... 127	Synth; voyez p.57 Vocodeur; 0... 127	
	Tune	Threshold	CC#19	Synth; 0 / 1: -63, 2: -62...63: -1, 64: 0, 65: +1...127: +63 Vocodeur; 0... 127	Synth; 0 / 1: -63, 2: -62...63: -1, 64: 0, 65: +1...127: +63 Vocodeur; 0... 127	
MIXER	OSC 1 Level	OSC 1 Level	CC#20	0...127	0...127	
	OSC 2 Level	Inst Level	CC#21	0...127	0...127	
	Noise Level	Noise Level	CC#22	0...127	0...127	
FILTER	Type	Formant Shift	CC#83	Synth; 0: -24LPF, 43: -12LPF, 85: -12BPF, 127: -12HPF Vocodeur; 0, 0, 32: +1, 63: +2, 95: -1, 126: -2	Synth; 0...31: -24LPF, 32...63: -12LPF, 64...95: -12BPF, 96...127: -12HPF Vocodeur; 0...25: 0, 26...51: +1, 52...76: +2, 77...102: -1, 103...127: -2	
	Cutoff	Cutoff	CC#74	Synth; 0...127 Vocodeur; 0 / 1: -63, 2: -62...63: -1, 64: 0, 65: +1...127: +63	Synth; 0...127 Vocodeur; 0 / 1: -63, 2: -62...63: -1, 64: 0, 65: +1...127: +63	
	Resonance	Resonance	CC#71	0...127	0...127	
	Filter EG Int	Mod Int	CC#79	0 / 1: -63, 2: -62...63: -1, 64: 0, 65: +1...127: +63	0 / 1: -63, 2: -62...63: -1, 64: 0, 65: +1...127: +63	
F.EG	KBD Track	E.F.Sense	CC#85	Synth; 0 / 1: -63, 2: -62...63: -1, 64: 0, 65: +1...127: +63 Vocodeur; 0...127	Synth; 0 / 1: -63, 2: -62...63: -1, 64: 0, 65: +1...127: +63 Vocodeur; 0...127	
	Attack	-----	CC#23	0...127	0...127	
	Decay	-----	CC#24	0...127	0...127	
AMP	Sustain	-----	CC#25	0...127	0...127	
	Release	-----	CC#26	0...127	0...127	
	Level	Level	CC#07	0...127	0...127	
A.EG	Panpot	Direct Level	CC#10	Synth; 0 / 1: L63, 2: L62...63: L01, 64: CNT, 65: R01...127: R63 Vocodeur; 0...127	Synth; 0 / 1: L63, 2: L62...63: L01, 64: CNT, 65: R01...127: R63 Vocodeur; 0...127	
	Distortion	Distortion	CC#92	0: OFF, 127: ON	0...63: OFF, 64...127: ON	
	Attack	Attack	CC#73	0...127	0...127	
LFO 1	Decay	Decay	CC#75	0...127	0...127	
	Sustain	Sustain	CC#70	0...127	0...127	
	Release	Release	CC#72	0...127	0...127	
LFO 2	Wave	Wave	CC#87	0: Saw, 43: Squ1, 85: Tri, 127: S/H	0...31: Saw, 32...63: Squ1, 64...95: Tri, 96...127: S/H	
	Frequency	Frequency	CC#27	0...127, Tempo Sync=ON; voyez p.57	0...127, Tempo Sync=ON; voyez p.57	
PATCH 1	Wave	Wave	CC#88	0: Saw, 43: Squ2, 85: Sin, 127: S/H	0...31: Saw, 32...63: Squ2, 64...95: Sin, 96...127: S/H	
	Frequency	Frequency	CC#76	0...127, Tempo Sync=ON; voyez p.57	0...127, Tempo Sync=ON; voyez p.57	
PATCH 2	Intensity	-----	CC#28	0 / 1: -63, 2: -62...63: -1, 64: 0, 65: +1...127: +63	0 / 1: -63, 2: -62...63: -1, 64: 0, 65: +1...127: +63	
PATCH 3	Intensity	-----	CC#29	0 / 1: -63, 2: -62...63: -1, 64: 0, 65: +1...127: +63	0 / 1: -63, 2: -62...63: -1, 64: 0, 65: +1...127: +63	
PATCH 4	Intensity	-----	CC#30	0 / 1: -63, 2: -62...63: -1, 64: 0, 65: +1...127: +63	0 / 1: -63, 2: -62...63: -1, 64: 0, 65: +1...127: +63	
MOD FX	Intensity	-----	CC#31	0 / 1: -63, 2: -62...63: -1, 64: 0, 65: +1...127: +63	0 / 1: -63, 2: -62...63: -1, 64: 0, 65: +1...127: +63	
	LFO Speed	LFO Speed	CC#12	0...127	0...127	
DELAY	Depth	Depth	CC#93	0...127	0...127	
	Delay Time	Delay Time	CC#13	0...127, Tempo Sync=ON; voyez p.57	0...127, Tempo Sync=ON; voyez p.57	
(MIDI)	Depth	Depth	CC#94	0...127	0...127	
	Timbre Select	-----	CC#95	0:Timbre1, 1:Timbre1&2(Sync), 127:Timbre2	0:Timbre1, 1:Timbre1&2(Sync), 2...127:Timbre2	
	Sync Ctrl	Sync Ctrl	CC#90	0:OFF, 127:ON	0...63:OFF, 64...127:ON	

Messages transmis et reçus par le microKORG

Valeurs Control 2 quand OSC 1 Wave = DWGS

Lorsque le paramètre synth OSC 1 "WAVE" est positionné sur DWGS, le "CONTROL 2" (commande 3) sélectionne la forme d'onde DWGS. La valeur du changement de contrôle transmis/reçu en manipulant le "CONTROL 2" (commande 3) correspond à la valeur du paramètre de la manière suivante.

Valeur (transmise, reçue)	Forme d'onde DWGS	Valeur (transmise, reçue)	Forme d'onde DWGS
0, 1	1	64, 65	33
2, 3	2	66, 67	34
4, 5	3	68, 69	35
6, 7	4	70, 71	36
8, 9	5	72, 73	37
10, 11	6	74, 75	38
12, 13	7	76, 77	39
14, 15	8	78, 79	40
16, 17	9	80, 81	41
18, 19	10	82, 83	42
20, 21	11	84, 85	43
22, 23	12	86, 87	44
24, 25	13	88, 89	45
26, 27	14	90, 91	46
28, 29	15	92, 93	47
30, 31	16	94, 95	48
32, 33	17	96, 97	49
34, 35	18	98, 99	50
36, 37	19	100, 101	51
38, 39	20	102, 103	52
40, 41	21	104, 105	53
42, 43	22	106, 107	54
44, 45	23	108, 109	55
46, 47	24	110, 111	56
48, 49	25	112, 113	57
50, 51	26	114, 115	58
52, 53	27	116, 117	59
54, 55	28	118, 119	60
56, 57	29	120, 121	61
58, 59	30	122, 123	62
60, 61	31	124, 125	63
62, 63	32	126, 127	64

Valeurs OSC 2 Semitone

La valeur du changement de contrôle transmis/reçu en manipulant le "SEMITONE" (commande 3) d'un synth program correspond à la valeur du paramètre de la manière suivante.

Valeur (transmise, reçue)	OSC 2 Semitone	Valeur (transmise, reçue)	OSC 2 Semitone
0...2	-24	66, 67	+1
3...5	-23	68...70	+2
6, 7	-22	71...73	+3
8...10	-21	74, 75	+4
11...13	-20	76...78	+5
14, 15	-19	79, 80	+6
16...18	-18	81...83	+7
19, 20	-17	84...86	+8
21...23	-16	87, 88	+9
24...26	-15	89...91	+10
27, 28	-14	92...94	+11
29...31	-13	95, 96	+12
32, 33	-12	97...99	+13
34...36	-11	100, 101	+14
37...39	-10	102...104	+15
40, 41	-9	105...107	+16
42...44	-8	108, 109	+17
45...47	-7	110...112	+18
48, 49	-6	113, 114	+19
50...52	-5	115...117	+20
53, 54	-4	118...120	+21
55...57	-3	121, 122	+22
58...60	-2	123...125	+23
61, 62	-1	126, 127	+24
63...65	0		

Valeur "SYNC NOTE" lorsque LFO 1/2 ou DELAY "TEMPO SYNC" sont activés (ON)

Si "TEMPO SYNC" est activé (ON), le paramètre établi par le LFO 1/2 "FREQUENCY" (commande 4) ou le DELAY "DELAY TIME" (commande 3) sera modifié en "SYNC NOTE." Dans ce cas, la valeur du message de changement de contrôle transmis (ou reçu) par la manipulation de la commande, correspond à la valeur du paramètre affichée ci-dessous.

Valeur (transmise, reçue)	LFO Sync Note	DELAY Sync Note
0...8	1/1	1/32
9...17	3/4	1/24
18...25	2/3	1/16
26...34	1/2	1/12
35...42	3/8	3/32
43...51	1/3	1/8
52...59	1/4	1/6
60...68	3/16	3/16
69...76	1/6	1/4
77...85	1/8	1/3
86...93	3/32	3/8
94...102	1/12	1/2
103...110	1/16	2/3
111...119	1/24	3/4
120...127	1/32	1/1

Enregistrement des données

WRITE



Enregistrement des paramètres édités

⚠ Si vous avez édité un programme, ses paramètres seront perdus si vous ne l'enregistrez pas avant la mise hors tension de l'instrument ou avant la sélection d'un autre programme. Si vous souhaitez utiliser ce programme ultérieurement, vous devez l'enregistrer. Les modifications que vous avez entré sur les fonctions GLOBAL, MIDI, ou SHIFT (décrites plus avant dans ce manuel), seront également perdues si vous arrêtez l'instrument avant de les avoir enregistrées. Vous devez enregistrer les paramètres modifiés que vous souhaitez réutiliser.

⚠ Ne mettez jamais l'instrument hors tension avant d'avoir enregistré les données entrées, sous peine de les voir détruites.

Enregistrer un programme

Paramètres enregistrables

- Tous les paramètres VOICE-ARPEG.B (FORMANT HOLD commande on/off)
- ARPEGGIATOR commande ON/OFF
- OCTAVE SHIFT commandes UP, DOWN

Procédure

1 Appuyez sur la commande **WRITE**. Le numéro du programme sélectionné clignote à l'écran. La diode de la commande **WRITE** clignote également et la diode de la commande **SHIFT** s'allume.

note Si l'écran clignote "Pct" (Protection) lorsque vous appuyez sur la commande **WRITE**, le paramètre de protection d'écriture est en fonction et les programmes ne peuvent pas être enregistrés. Appuyez sur la commande **SHIFT** pour revenir à la normale, puis désactivez le paramètre de protection d'écriture. (→p.63)

note Si l'écran clignote "GLb" (Global) lorsque vous appuyez sur la commande **WRITE**, un paramètre GLOBAL ou MIDI est sélectionné pour enregistrement. Appuyez sur la commande **SHIFT** pour revenir à la normale, puis utilisez le sélecteur EDIT

SELECT 1 ou EDIT SELECT 2 pour sélectionner une position autre que **GLOBAL** ou **MIDI**.

2 Sélectionnez le numéro de programme dans lequel vous souhaitez enregistrer les paramètres du programmes actuel.

Utilisez la commande **PROGRAM SELECT BANK SIDE**, le sélecteur **PROGRAM SELECT** et les commandes **PROGRAM NUMBER** pour sélectionner le numéro de programme dans lequel vous souhaitez enregistrer le programme actuel. L'écran indique le numéro de la destination d'enregistrement.

Si vous décidez d'annuler l'opération sans enregistrement, appuyez sur la commande **SHIFT** allumée.

3 Appuyez à nouveau sur la commande **WRITE** pour enregistrer les données (exécuter l'opération d'écriture). L'écran indique "urL," et les données sont enregistrées. Le microKORG retourne à son état normal.

Enregistrement des paramètres des fonctions GLOBAL, MIDI, et SHIFT

Paramètres enregistrables (paramètres Global)

- Tous les paramètres GLOBAL sauf AUDIO IN THRU
- Tous les paramètres MIDI
- Les fonctions SHIFT MIDI FILTER, CONTROL CHANGE, WRITE PROTECT

Procédure

1 Appuyez sur la commande **WRITE**. L'écran clignote "GLb," la diode de la commande **WRITE** clignote et la diode de la commande **SHIFT** s'allume.

Si vous décidez d'annuler l'opération sans enregistrement, appuyez sur la commande **SHIFT** allumée.

note Si un numéro de programme clignote à l'écran "R!!" lorsque vous appuyez sur la commande **WRITE**, un programme est sélectionné pour enregistrement. Appuyez sur la commande **SHIFT** pour revenir à la normale, puis tournez le sélecteur EDIT SELECT 2 en position **GLOBAL** ou **MIDI**.

2 Appuyez à nouveau sur la commande

WRITE pour enregistrer les données (exécuter l'opération d'écriture).

L'écran indique "urL," et les données sont enregistrées. Le microKORG retourne à son état normal.

Enregistrement du programme

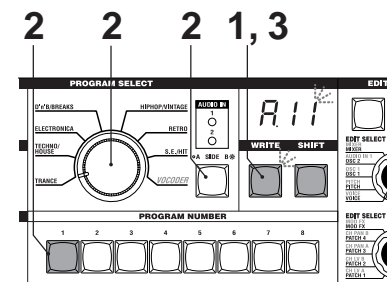

Enregistrement du Global

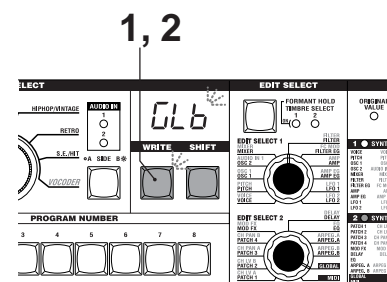

Commandes SHIFT

SHIFT



Copie et échange de timbre -SYNTH / Initialiser un programme

En maintenant la commande **SHIFT** enfoncée et en appuyant sur la commande appropriée, vous pouvez activer diverses fonctions.

Lorsqu'une fonction **SHIFT** est utilisée, les témoins **SYNTH** et **VOCODER** sont allumés. Si vous appuyez simultanément sur la commande **SHIFT** allumée, vous quittez ces fonctions et revenez à la normale.

1-1. COPY TIMBRE (CPL)

Copie de timbre

Cette fonction n'est disponible que lorsqu'un programme synth est sélectionné.

Les paramètres de timbre d'un programme sont copiés sur le timbre du programme sélectionné. S'il s'agit d'un programme Layer, les paramètres du timbre actuel seront copiés.

note Vous ne pouvez pas utiliser cette fonction lorsqu'un programme vocodeur est sélectionné en tant que programme source (2). ("Err": Erreur)

Procédure

1 Maintenez la commande **SHIFT** enfoncée et appuyez simultanément sur la commande 1. L'écran indique "CPL."

2 Tournez la commande 1 pour sélectionner le programme source (A.11-B.88).

La commande 1 commence à clignoter.

Si vous décidez d'annuler l'opération sans enregistrement, appuyez sur la commande **SHIFT** allumée.

3 Appuyez sur la commande clignotante 1. La copie de timbre est exécutée et le microKORG retourne en position normale.

note Si vous n'avez pas sélectionné un programme source (2), la commande 1 reste allumée. Si vous tentez d'appuyer sur la commande 1 pour exécuter l'opération, l'écran affiche " ---," et la copie ne sera pas exécutée.

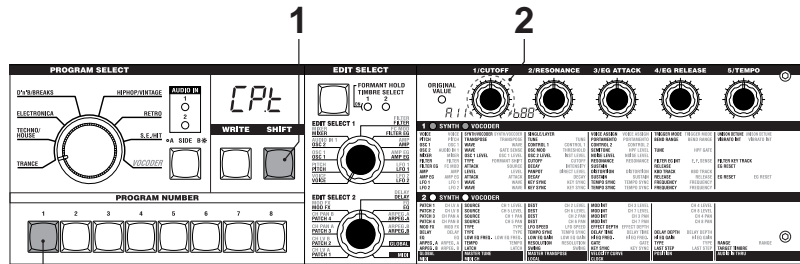

1, 3

2-1. SWAP TIMBRE (SWT)

Echange de timbres

Cette fonction est disponible uniquement lorsqu'un program synth Layer est sélectionné.

Elle permet d'échanger les paramètres des timbres 1 et 2 du programme sélectionné.

note Vous ne pouvez exécuter cette opération lorsqu'un seul programme synth est sélectionné. (l'écran indique "Err": Erreur.)

Procédure

1 Maintenez la commande **SHIFT** enfoncée et appuyez simultanément sur la commande 2. L'écran indique "SWT."

2 Appuyez sur la commande clignotante 2. L'échange de timbre est exécuté et le microKORG retourne en position normale.

Si vous décidez d'annuler l'opération sans enregistrement, appuyez sur la commande **SHIFT** allumée.

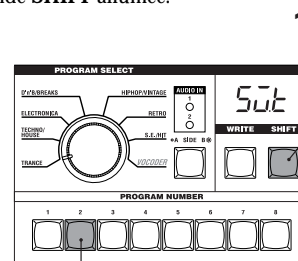

1, 2

3-1. INIT PROGRAM (INI)

Initialisation de programme

Cette fonction initialise les paramètres du programme sélectionné.

Si vous exécutez cette opération sur un programme synth, il sera considéré comme un programme simple.

Procédure

1 Maintenez la commande **SHIFT** enfoncée et appuyez simultanément sur la commande 3. L'écran indique "INI."

2 Appuyez sur la commande clignotante 3. L'échange de timbre est exécuté et le microKORG retourne en position normale.

Si vous décidez d'annuler l'opération sans enregistrement, appuyez sur la commande **SHIFT** allumée.

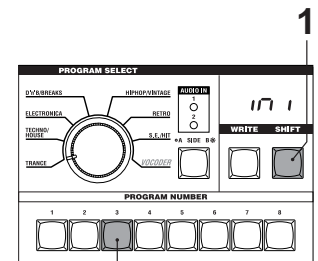

1, 2

WRITE

SHIFT

Initialiser CH LEVEL et CH PAN -VOCODER

1-2. INIT LEVEL (*inL*)

Initialiser Niveau Canal A/B

Cette fonction est disponible lorsqu'un programme vocodeur est sélectionné. Cette fonction initialise simultanément les niveaux de sortie et les canaux filtres des huit bandes passantes de la porteuse (Synthesis Filter). Lorsque vous initialisez les niveaux, tous les niveaux de sortie sont positionnés sur 127.

Procédure

- Maintenez la commande **SHIFT** enfoncée et appuyez simultanément sur la commande **1**. L'écran indique "*inL*."
- Appuyez sur la commande clignotante **1**. Les niveaux de sortie sont initialisés et le microKORG retourne en position normale. Si vous décidez d'annuler l'opération sans enregistrement, appuyez sur la commande **SHIFT** allumée.

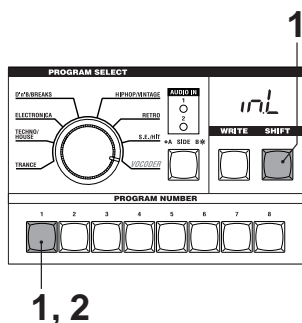

2-2. INIT PAN (*inP*)

Initialiser Canal PAN A/B

Cette fonction est disponible lorsqu'un programme vocodeur est sélectionné. Cette fonction initialise simultanément la rangée des canaux filtres des 8 bandes passantes de la porteuse (Synthesis Filter). Lorsque vous initialisez ces paramètres, chaque canal filtre est positionné sur Center.

Procédure

- Maintenez la commande **SHIFT** enfoncée et appuyez simultanément sur la commande **2**. L'écran indique "*inP*."
- Appuyez sur la commande clignotante **2**. Les paramètres sont initialisés et le microKORG retourne en position normale. Si vous décidez d'annuler l'opération sans enregistrement, appuyez sur la commande **SHIFT** allumée.

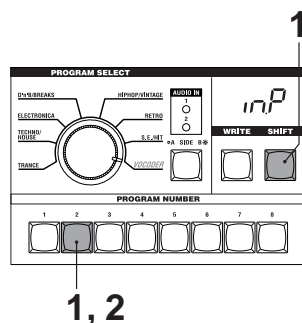

Filtre MIDI

4-1. MIDI FILTER (*FLt*)

FILTRE MIDI

Ces paramètres précisent le mode de réception/transmission des types de données MIDI correspondants.

Procédure

- Maintenez la commande **SHIFT** enfoncée et appuyez simultanément sur la commande **4**. L'écran indique "*FLt*."
- Tournez les commandes appropriées de **1** à **4** pour effectuer les paramétrages souhaités.

Commande 1: PROGRAM CHANGE

Ce filtre spécifie si oui ou non les changements de programme MIDI sont transmis et reçus.

Disable (*P-d*):

Les changements de programme ne sont ni transmis ni reçus.

Enable (*P-E*):

Les changements de programme sont transmis et reçus.

Commande 2: CONTROL CHANGE

Ce filtre spécifie si oui ou non les commandes de contrôle MIDI sont transmises et reçues.

Disable (*C-d*):

Les commandes de contrôle ne sont ni transmises ni reçues.

Enable (*C-E*):

Les commandes de contrôle sont transmises et reçues.

Commande 3: PITCH BEND

Ce filtre spécifie si oui ou non les commandes de Pitch bend sont transmises et reçues.

Disable (*b-d*):

Les commandes de Pitch Bend ne sont ni transmises ni reçues.

Enable (*b-E*):

Les commandes de Pitch Bend sont transmises et reçues.

Commande 4: SYSTEM EXCLUSIVE

Ce filtre détermine si oui ou non les commandes SysEx MIDI sont transmises et reçues.

Disable (*E-d*):

Les commandes SysEx ne sont ni transmises ni reçues.

Enable (*E-E*):

Les commandes SysEx sont transmises et reçues.

- Dès que le paramétrage est effectué, appuyez sur la commande **4** allumée ou sur la commande **SHIFT**. Le microKORG retourne en position normale.

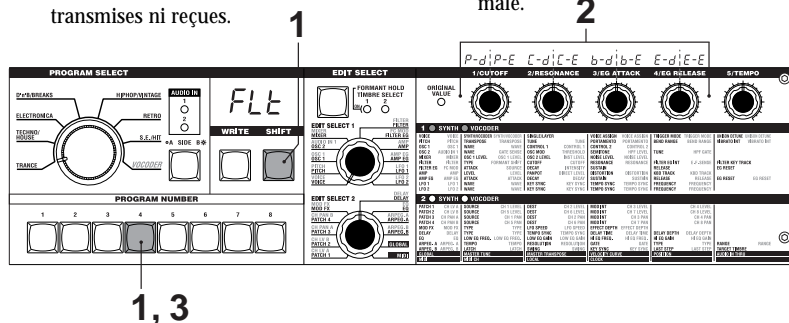

Attribuer des changements de contrôle

5-1. CONTROL CHANGE (CCC)

Attribuer des changements de contrôle
Vous pouvez attribuer des numéros de changements de contrôle aux principaux paramètres accessibles à partir des commandes EDIT SELECT 1et 2, et des commandes 1-5.

Lorsque vous manipulez une commande correspondant à l'un des paramètres listés ci-dessous, l'attribution de changement de contrôle est transmise. Dès que le microKORG reçoit cette attribution de changement de contrôle, il ajuste la valeur du paramètre correspondant à cette commande.

Les réglages par défaut de ces paramètres sont listés page 56.

Procédure

- 1 Maintenez la commande **SHIFT** enfoncée et appuyez simultanément sur la commande 5. L'écran indique "CCC."

- 2 Tournez le sélecteur **EDIT SELECT 1** ou **EDIT SELECT 2** afin de sélectionner la section qui contient le paramètre dont vous souhaitez modifier le changement de contrôle.

- 3 Tournez chaque commande pour sélectionner le numéro de changement de contrôle MIDI (off, C.00..C.95).

note Si le numéro spécifié est déjà attribué à un autre paramètre, le point "." suivant la dernière décimale s'allume à l'écran.

- 4 Dès que les réglages sont effectués, appuyez sur la commande allumée 5 ou sur la commande **SHIFT**. Le microKORG retourne en position normale.

note Les commandes 1 et 2 de MIDI "MIDI CH" permettent de sélectionner **TIMBRE SELECT** et **SYNC CTRL**.

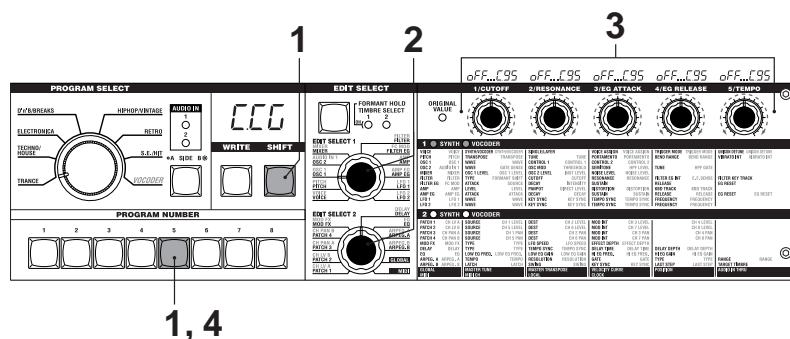

Liste des paramètres auxquels vous pouvez attribuer un changement de contrôle

1 ● SYNTH ● VOCODER											
VOICE	VOICE	SYNTH/VOCODER	SYNTH/VOCODER	SINGLE/LAYER	TUNE	VOICE ASSIGN	VOICE ASSIGN	TRIGGER MODE	TRIGGER MODE	UNISON DETUNE	UNISON DETUNE
PITCH	PITCH	TRANSPOSE	TRANSPOSE	TUNE	TUNE	PORTAMENTO	PORTAMENTO	BEND RANGE	BEND RANGE	VIBRATO INT	VIBRATO INT
OSC 1	OSC 1	WAVE	WAVE	CONTROL 1	CONTROL 1	CONTROL 2	CONTROL 2				
OSC 2	AUDIO IN 1	WAVE	GATE SENSE	OSC MOD	THRESHOLD	SEMITONE	HPF LEVEL	TUNE	HPF GATE		
MIXER	MIXER	OSC 1 LEVEL	OSC 1 LEVEL	OSC 2 LEVEL	INST LEVEL	NOISE LEVEL	NOISE LEVEL				
FILTER	FILTER	TYPE	FORMANT SHIFT	CUTOFF	CUTOFF	RESONANCE	RESONANCE	FILTER EG INT	E.F.SENSE	FILTER KEY TRACK	
FILTER EG	FC MOD	ATTACK	SOURCE	DECAY	INTENSITY	SUSTAIN	SUSTAIN	RELEASE		EG RESET	
AMP	AMP	LEVEL	LEVEL	PANPOT	DIRECT LEVEL	DISTORTION	DISTORTION	KBD TRACK	KBD TRACK		
AMP EG	AMP EG	ATTACK	ATTACK	DECAY	DECAY	SUSTAIN	SUSTAIN	RELEASE	RELEASE	EG RESET	EG RESET
LFO 1	LFO 1	WAVE	WAVE	KEY SYNC	KEY SYNC	TEMPO SYNC	TEMPO SYNC	FREQUENCY	FREQUENCY		
LFO 2	LFO 2	WAVE	WAVE	KEY SYNC	KEY SYNC	TEMPO SYNC	TEMPO SYNC	FREQUENCY	FREQUENCY		

2 ● SYNTH ● VOCODER											
PATCH 1	CH LV A	SOURCE	CH 1 LEVEL	DEST	CH 2 LEVEL	MOD INT	CH 3 LEVEL			CH 4 LEVEL	
PATCH 2	CH LV B	SOURCE	CH 5 LEVEL	DEST	CH 6 LEVEL	MOD INT	CH 7 LEVEL			CH 8 LEVEL	
PATCH 3	CH PAN A	SOURCE	CH 1 PAN	DEST	CH 2 PAN	MOD INT	CH 3 PAN			CH 4 PAN	
PATCH 4	CH PAN B	SOURCE	CH 5 PAN	DEST	CH 6 PAN	MOD INT	CH 7 PAN			CH 8 PAN	
MOD FX	MOD FX	TYPE	TYPE	LFO SPEED	LFO SPEED	EFFECT DEPTH	EFFECT DEPTH				
DELAY	DELAY	TYPE	TYPE	TEMPO SYNC	TEMPO SYNC	DELAY TIME	DELAY TIME	DELAY DEPTH	DELAY DEPTH		
EQ	EQ	LOW EQ FREQ.	LOW EQ FREQ.	LOW EQ GAIN	LOW EQ GAIN	HI EQ FREQ.	HI EQ FREQ.	HI EQ GAIN	HI EQ GAIN		
ARPEG. A	ARPEG. A	TEMPO	TEMPO	RESOLUTION	RESOLUTION	GATE	GATE	TYPE	TYPE	RANGE	RANGE
ARPEG. B	ARPEG. B	LATCH	LATCH	SWING	SWING	KEY SYNC	KEY SYNC	LAST STEP	LAST STEP	TARGET TIMBRE	
GLOBAL		MASTER TUNE		MASTER TRANSPOSE		VELOCITY CURVE		POSITION		AUDIO IN THRU	
MIDI		(TIMBRE SELECT)		(SYNC CTRL)	(SYNC CTRL)	CLOCK					

SHIFT

Archivage des données

6-1. MIDI DATA DUMP (dñP)

Archivage des données

“Data dump” est une fonction permettant de transmettre un programme ou un ensemble de données sous la forme de données exclusives MIDI, afin d’être enregistré sur un filtre MIDI connecté ou un ordinateur. Cette fonction peut également être utilisée pour transmettre des données à un autre microKORG.

⚠ Ne manipulez ni les commandes ni le clavier du microKORG durant la transmission ou la réception des données. Ne mettez pas l’instrument hors tension.

⚠ Il se pourrait que certaines interfaces USB-MIDI ne permettent pas de transmettre ni de recevoir les messages SysEx du microKORG.

Procédure de transmission

1 Reliez la borne MIDI OUT du microKORG à la borne MIDI IN de l’appareil auquel le data dump est destiné, puis positionnez les deux dispositifs sur le même canal MIDI.

2 Maintenez la commande **SHIFT** enfoncée et appuyez simultanément sur la commande **6**. L’écran indique “dñP.”

3 Tournez la commande **1** pour sélectionner le type de data dump à transmettre.

1Program (iPñ):

Il s’agit des données du Program sélectionné.

Program (Pñ):

Il s’agit des données de tous les Programs.

Global (ñLb):

Il s’agit des réglages Global.

All (ñLL):

Toutes les données de Programs et tous les réglages Global.

La commande **6** commence à clignoter.

Si vous décidez d’annuler l’opération, appuyez sur la commande **SHIFT** allumée.

4 Appuyez sur la commande clignotante **6**.

Le data dump est exécuté et le microKORG retourne à sa position normale.

note Si vous n’avez pas sélectionné de data dump à transmettre, la commande **6** reste allumée. Si vous tentez alors de transmettre en appuyant sur la commande **6**, l’écran indique “---” et le data dump n’est pas exécuté.

note Pour davantage d’information sur le volume du data dump et sur le temps nécessaire à cette opération, reportez-vous au tableau s6-1.

Procédure de réception

Utilisez la procédure suivante si vous souhaitez revenir aux données préalablement enregistrées à partir d’un filtre MIDI ou d’un ordinateur, ou si vous souhaitez recevoir des données en provenance d’un autre microKORG.

1 Reliez la borne MIDI IN du microKORG à la borne MIDI OUT de l’appareil qui transmet le data dump.

2 Positionnez le canal MIDI de l’appareil transmetteur de telle manière qu’il corresponde au canal MIDI du microKORG. Si vous avez déjà transmis des données à un appareil MIDI externe et que vous souhaitez les recevoir sur le microKORG, positionnez le canal MIDI du microKORG sur le paramètre initial de la transmission.

3 Positionnez la fonction **SHIFT MIDI FILTER** “SYSTEM EXCLUSIVE” pour activer. (→p.60)
Tournez la commande “**WRITE PROTECT**” sur **OFF** (→p.63).

4 Transmettez les données. Pour plus de détails sur la procédure de transmission, reportez-vous au manuel de l’appareil utilisé.

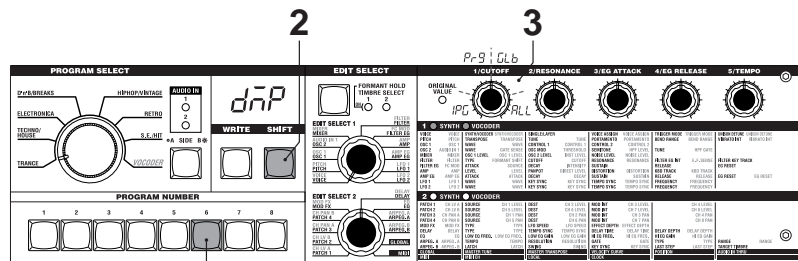

2, 4

tableau s6-1

Type de transfert	Taille des données (octets)	Temps nécessaire (secondes)
1Program	291	Less than one second
Program	37.157	approximately 15
Global	229	Less than one second
All	37.386	approximately 15

Réinitialisation des paramètres usine

7-1. PRELOAD (PLd)

Réinitialiser les paramètres usine
Cette opération permet de réinitialiser l'ensemble des programmes et des paramètres usine, globalement appelés "données pré-enregistrées".

⚠ Lorsque vous procédez à cette opération, les données du microKORG seront effacées et remplacées par les paramètres usine. Assurez-vous que c'est bien l'opération que vous souhaitez, car vos données seront effacées.

⚠ Ne touchez à aucune des commandes ou au clavier du microKORG durant l'opération de réinitialisation. Ne mettez pas l'instrument hors tension.

note La réinitialisation ne peut avoir lieu lorsque la fonction SHIFT "WRITE PROTECT" est activée. Vous devez préalablement désactiver la fonction "WRITE PROTECT".

Procédure

- Maintenez la commande SHIFT enfoncée et appuyez sur la commande 7. L'écran indique "PLd."
- Tournez la commande 1 pour sélectionner les données qui seront réinitialisées.

1Program (iPG):

Charge les données d'un seul Program.

Program (Prg):

Charge les données de tous (128) les Programs.

Global (GLb):

Charge les données des paramètres Global. (→p.58)

Pour annuler, appuyez sur la commande SHIFT allumée.

- Si vous sélectionnez le programme 1 (iPG) à l'étape 2, tournez la commande 2 pour sélectionner le programme (A.11-b.88) qui sera réinitialisé.

- Appuyez sur la commande clignotante 7. La réinitialisation est exécutée et le microKORG revient en position normale.

note Si vous n'avez pas sélectionné les données à réinitialiser (étape 2 ou 3), la commande 7 s'allume. Si vous tentez alors d'exécuter l'opération en appuyant sur la commande 7, l'écran indique "---" et l'opération ne sera pas exécutée.

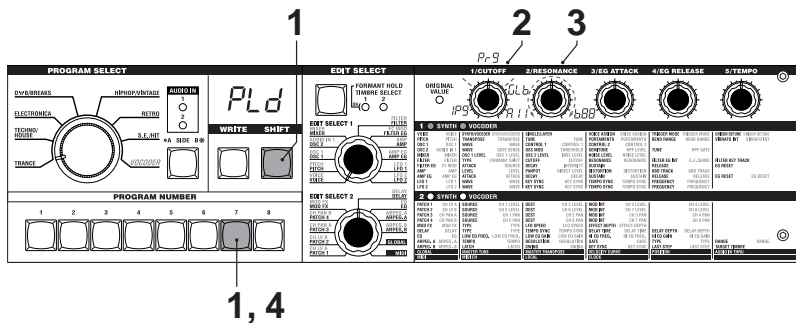

Paramètre de protection écriture

8-1. WRITE PROTECT (WtP)

Paramètre de protection écriture

Le microKORG est doté d'un paramètre de protection écriture qui empêche l'écriture en mémoire et évite à vos données d'être effacées par mégarde. Si vous souhaitez enregistrer des données que vous avez édité, vous devez préalablement désactiver le paramètre de protection écriture.

Procédure

- Maintenez la commande SHIFT enfoncée et appuyez sur la commande 8. L'écran indique "WtP."

- Tournez la commande 1 pour désactiver le paramètre de protection écriture (on vers off).

OFF (OFF):

Vous pouvez sauvegarder les réglages.

ON (ON):

Les opérations suivantes sont interdites:

- Sauvegarde d'un Program
- Chargement des réglages d'usine
- Réception de données MIDI (Dump)

- Lorsque vos données ont été enregistrées, appuyez sur la commande allumée 8 ou sur la commande SHIFT. Le microKORG revient en position normale.

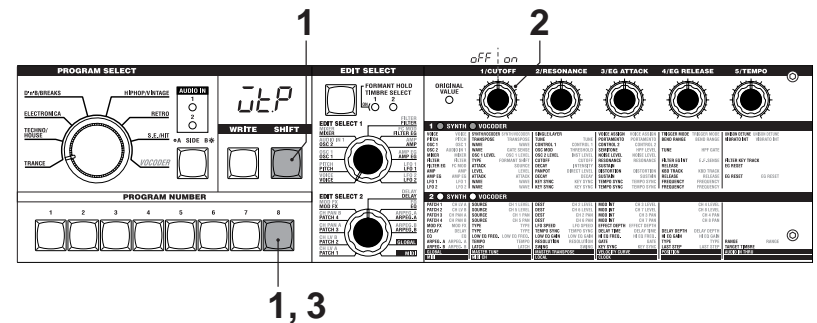

SHIFT

Autres fonctions SHIFT

TIMBRE SOLO

Timbre solo

- Maintenez la commande **SHIFT** enfoncée et appuyez sur la commande **TIMBRE SELECT**.
Si un programme synth Layer est sélectionné, un seul timbre sera entendu. (→p.14)

SWITCH EDIT SELECT

Passer de EDIT SELECT 1/2

- Maintenez la commande **SHIFT** enfoncée et appuyez sur la commande **BANK SIDE**.
L'objet à éditer passera de EDIT SELECT 1 à 2, ou de 2 à 1. (→p.12)

INC/DEC PARAM

Incrément ou décrétement de paramètre

REVENIR PARAM INITIAL (Comparer)

Revient à la valeur initiale du paramètre (Comparer)

- 1 Au moment de l'édition du paramètre (c'est-à-dire lorsque la valeur du paramètre est affichée à l'écran), Maintenez la commande **SHIFT** enfoncée et appuyez sur la commande **OCTAVE SHIFT UP** ou **DOWN**.
La diode correspondante s'allume en rouge.
- 2 Si vous appuyez sur la commande **UP**, la valeur du paramètre augmentera de un incrément et si vous appuyez sur la commande **DOWN**, elle diminuera d'un incrément.
Si vous appuyez simultanément sur les commandes **UP** et **DOWN**, le paramètre reviendra à la valeur qu'il avait lorsque vous l'avez sélectionné (fonction Compare).
- 3 Pour terminer, appuyez sur la commande **SHIFT**.

ENTER DEMO MODE

Passer en mode démo

- Lorsque vous maintenez la commande **SHIFT** enfoncée et que vous appuyez sur la commande **ARPEGGIATOR ON/OFF**, le microKORG passe en Demo mode. (→p.7)

Annexe

Synchroniser la fréquence du LFO 1/2 ou du temps de retard de l'effet Delay avec le tempo de l'arpégiateur

Vous pouvez synchroniser le taux LFO 1/2 ou le temps de retard de l'effet Delay avec le tempo de l'arpégiateur. (lorsque "TEMPO SYNC"=ON)

Exemple 1. LFO1

LFO1 "TEMPO SYNC" (commande 3): ON

LFO1 "SYNC NOTE" (commande 4): 1/4 (1.4)

Dans ce cas, un cycle LFO occupe le même temps qu'un quart de note.

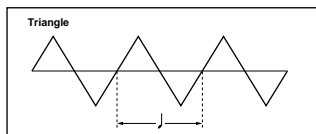

Exemple 2. Delay time

DELAY "TYPE" (commande 1) : Cross Delay

DELAY "TEMPO SYNC" (commande 2) : ON

DELAY "SYNC NOTE" (commande 3) : 1/8 (1.8)

Dans ce cas, le temps de retard sera positionné sur un intervalle de temps d'un huitième de note et alternera entre les canaux gauche et droit.

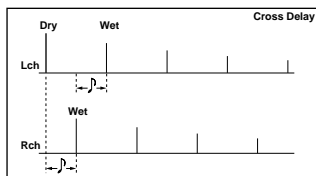

Synchronisation du LFO 1/2 et du temps de retard

Comment les paramètres "SYNC NOTE" et "RESOLUTION" correspondent aux valeurs de note

Le tableau ci-dessous indique comment les paramètres LFO ou DELAY "SYNC NOTE", et les paramètres ARPEG.A "RESOLUTION" correspondent aux valeurs de note.

Les paramètres fonctionnent selon le tempo spécifié par ARPEG.A "TEMPO" et la valeur de la note correspond à ce paramètre.

Valeur de la note	LFO, DELAY "SYNC NOTE"	ARPEGGIO "RESOLUTION"
	1/32	—————
	1/24	1/24
	1/16	1/16
	1/12	1/12
	3/32	—————
	1/8	1/8
	1/6	1/6
	3/16	—————
	1/4	1/4
	1/3	—————
	3/8	—————
	1/2	—————
	2/3	—————
	3/4	—————
	1/1	—————

Dépannage

Si vous avez des problèmes, recherchez-en la description et prenez les mesures préconisées avant d'en conclure que votre microKORG est en panne.

Pas de mise sous tension

- ❑ L'adaptateur secteur est-il connecté à une prise ? →p.6
- ❑ La commande **POWER** est-elle positionnée sur on (et appuyée)? →p.6
- ❑ Si vous utilisez des piles, sont-elles installées correctement ? Fonctionnent-elles ? →p.6

Pas de son

- ❑ Votre système autonome ou votre casque d'écoute est-il connecté aux bons jacks ? →p.5
- ❑ Votre système autonome connecté est-il sous tension, et son volume réglé à un niveau suffisant ?
- ❑ La commande **VOLUME** n'est-elle pas réglée sur un niveau trop bas? →p.6
- ❑ Le paramètre "LOCAL" de votre MIDI est-il activé (ON)? →p.51
- ❑ Un des paramètres liés au volume est-il réglé sur "0"? →p.23, 27, 34, 37
- ❑ Avez-vous réglé **FILTER "CUTOFF"** sur 0? →p.24
- ❑ Avez-vous activé la commande **FORMANT HOLD** ("E.F.SENSE" HOLD) alors qu'aucune entrée n'était présente sur AUDIO IN 1 ? →p.10, 35

Pas de son en entrée

- ❑ La source d'entrée est-elle connectée au jack AUDIO IN 1 **CONDENSER** ou au jack **DYNAMIC**, ou au jack AUDIO IN 2 **LINE** ? →p.10, 21, 34
- ❑ Si vous effectuez une entrée sur AUDIO IN 1 ou AUDIO IN 2, les commandes **VOLUME 1** ou **VOLUME 2** sont-ils à un niveau suffisant ? →p.10, 21, 34
- ❑ Si vous effectuez une entrée sur AUDIO IN 1, la commande **MIC/LINE** est-elle correctement positionnée ? →p.4
- ❑ Si vous utilisez un programme vocodeur, avez-vous connecté le modulateur sur le jack AUDIO IN 1 **CONDENSER** ou sur le jack **DYNAMIC** ? →p.10
- ❑ Si vous avez connecté un appareil d'entrée sur le jack AUDIO IN 1 **CONDENSER** et sur le jack **DYNAMIC**, l'entrée du jack **CONDENSER** prend la priorité et aucun signal audio ne sera perçu en provenance du jack **DYNAMIC**. →p.4

Pas d'édition

- ❑ Si l'écran n'affiche pas le paramètre lorsque vous tournez les commandes de contrôle d'édition 1-5, la fonction Performance Edit est éventuellement active. →p.8, 12
- ❑ Si vous ne pouvez pas utiliser les commandes de contrôle d'édition 1-5 pour éditer la valeur du paramètre, n'avez-vous pas oublié de tourner la commande sur une position qui correspond à la valeur du paramètre ? →p.13
- ❑ Si vous ne pouvez pas éditer le timbre 2 d'un programme synth, vérifiez que **VOICE "SINGLE/ LAYER"** a bien été positionné sur **LAYER**. →p.14, 16

- ❑ Si vous ne pouvez pas éditer le timbre 1 ou 2 d'un programme synth, vérifiez que la diode **TIMBRE SELECT 1/2** est allumée pour le timbre à éditer. →p.14
- ❑ Si les modifications que vous avez effectuées sur un programme ou sur l'ensemble des paramètres n'ont pas été sauvegardées, vérifiez que vous n'avez pas mis l'instrument hors tension au cours de l'enregistrement. Dans le cas d'un programme, vos éditions seront perdues si vous sélectionnez un autre programme. Enregistrez vos éditions avant de passer à un autre programme ou de mettre l'instrument hors tension. →p.58

Impossible de sauvegarder les Programs et les paramètres Global

- ❑ La fonction Shift "MEMORY PROTECT" est-elle désactivée (OFF) ? →p.63
- ❑ Si des paramètres de programme **GLOBAL**, **MIDI** ou **SHIFT** que vous pensiez avoir enregistré ne le sont pas, assurez-vous que la commande **EDIT SELECT 1** ou **EDIT SELECT 2** était sur une des positions de **VOICE-ARPEG.B** lors de l'enregistrement ou sur la position **GLOBAL** ou **MIDI** lors de l'enregistrement complet des données. →p.58

L'arpégiateur ne fonctionne pas.

- ❑ L'arpégiateur est-il activé (diode **ON/OFF** allumée)? →p.11
- ❑ La fonction **MIDI "CLOCK"** est-elle correctement paramétrée ? →p.51

Le microKORG ne réagit pas aux données MIDI reçues.

- ❑ Le câble MIDI est-il correctement branché? →p.48
- ❑ Le canal MIDI de l'appareil MIDI externe correspond-il au canal MIDI du microKORG ? →p.49

Certaines commandes MIDI ne sont pas exécutées.

- ❑ La fonction **SHIFT "MIDI FILTER"** pour ce type de message MIDI est-elle activée (Enable) ? →p.60

Les données transposer, courbe de vélocité et arpégiateur ne sont pas reconnues correctement

- ❑ La fonction Global "POSITION" est-elle positionnée correctement ? →p.47

Impossible de contrôler deux timbres sur des canaux MIDI séparés

- ❑ Le microKORG utilise un seul canal MIDI pour transmettre et recevoir. Vous ne pouvez pas utiliser deux canaux MIDI pour jouer deux timbres individuellement.

Fiche technique et options

Système de génération de sons: Système de synthèse à modélisation analogique

- **Program synth:**
 - Nombre de timbres: maximum 2 (avec Layer)
 - Polyphonie maximale: 4 voix
 - Structure: 2 oscillateurs + générateur de bruit : ondes en dents de scie, ondes carrées, ondes triangulaires, ondes sinusoïdales, ondes vocales, DWGS x 64, Noise, Audio In (8 types)
 - Fonctions PWM, OSC Sync, Ring Mod., OSC Sync +Ring Mod.
 - Filtres Multimode : -24 dB/oct LPF, -12 dB/oct LPF, -12 dB/oct BPF, -12 dB/oct HPF (4 types)
 - Filtre EG, Amp EG, LFO1, LFO2 (LFO : six formes d'onde synchronisable à l'arpégiateur ou à l'horloge externe MIDI)
- **Programmes Vocodeur:**
 - Polyphonie maximale: 4 voix
 - Structure: vocodeur 8 canaux, niveau réglable et panoramique pour chaque canal, fonction Shift Formant
 - 1 oscillateur + générateur de bruit (8 types)
 - Amp EG, LFO1, LFO2, (LFO : six formes d'onde synchronisable à l'arpégiateur ou à l'horloge externe MIDI)

Clavier: 37 notes (mini clavier, sensible au toucher, pas d'aftertouch)

Effets: effet de modulation : flanger/chorus, phaser, ensemble (3 types), Delay : stereo, cross, L/R (3 types), Egaliseur

Arpégiateur: DOWN, ALT1/2, Random, Trigger (6 types), fonction Arpégiateur par pas

Programmes: total 128 programmes (A/B side x 8 banques x 8 programmes)

Entrées

- **Jack AUDIO IN 1 CONDENSER (avec MIC/LINE)**
 - Connecteur +5V jack mini-phone
 - AUDIO IN 1 (LINE)**
 - Impédance d'entrée: 39 [k Ω]
 - Niveau d'entrée maximal: -3,5 [dBu] (VOLUME 1: Max)
 - AUDIO IN 1 (MIC)**
 - Impédance d'entrée: 22 [k Ω]
 - Niveau d'entrée maximal: -33 [dBu] (VOLUME 1: Max)
- **Jack AUDIO IN 1 DYNAMIC (avec MIC/LINE)**
 - Connecteur 1/4" phone jack (asymétrique)

AUDIO IN 1 (LINE)

Impédance d'entrée: 39 [k Ω]

Niveau d'entrée maximal: -3,5 [dBu] (VOLUME 1: Max)

Impédance d'entrée: 600 [Ω]

AUDIO IN 1 (MIC)

Impédance d'entrée: 22 [k Ω]

Niveau d'entrée maximal: -33 [dBu] (VOLUME 1: Max)

Impédance d'entrée: 600 [Ω]

• AUDIO IN 2 LINE jack

Connecteur 1/4" phone jack (asymétrique)

Impédance d'entrée: 39 [k Ω]

Niveau d'entrée maximal: -3,5 [dBu] (VOLUME 2: Max)

Impédance d'entrée: 600 [Ω]

Sorties

• L/MONO, R jacks

Impédance de sortie: 1,1 [k Ω] (MONO: 550 Ω)

Niveau maximal de sortie: +0,0 [dBu] or more

Impédance de charge: 100 [k Ω]

• Jack de casque

Impédance de sortie: 10 [Ω]

Niveau maximal de sortie: 35 [mW]

Impédance de charge: 33 [Ω]

MIDI: bornes IN, OUT, THRU

Ecran: 3-digit x 1 ligne témoin huit segments

Alimentation: avec adaptateur secteur : 9 V, 6,5
avec piles : six piles AA, 9 V

Durée de vie des piles: environ 4 heures (avec des piles alcalines)

Dimensions: 524 x 232 x 70 mm (L x l x H)

Poids: 2,2 kg (sans piles et avec micro)

Accessoires inclus: micro , adaptateur secteur (9 V)

- * L'apparence ainsi que les spécifications de ce produit sont susceptibles d'être modifiées sans avis préalable.

Index

Symbols

-12dB BPF 25
-12dB HPF 25
-12dB LPF 24
-24dB LPF 24

A

Accentuer 42
Adaptateur secteur 6
ADSR 28
Amp 15, 27
AMP EG 28
Analog modeling system 1
ANALYSIS FILTER 31
Archivage des données 62
Arpégiateur 11, 43, 50, 53
Arpégiateur par pas 11
Attribuer des changements de contrôle 61
Audio In 21

B

bAt 6
Bruit 20, 23

C

Canal MIDI 49, 51
Canaux MIDI 52
Changement de programme 52
Commandes de contrôle 52

commandes OCTAVE SHIFT UP et DOWN 9
Commandes SHIFT 59
Connexion du micro fourni 5
Connexions 5
Consonnes 33
Contrôle (CC) 56
Contrôle local 49
Copie de timbre 59
Création de son 12
Cutoff 8, 20, 24, 35

D

Destination 30
Différence de hauteur 16, 22
Distortion 27, 37
DWGS 20

E

Echange de timbres 59
Edit Sync 14
édition 12
Edition de chaque timbre 14
Edition d'un exemple de programme vocodeur 32
Effet 39
Effet de modulation 40
Effet retard 41
EG 28
égaliseur 42
Enclenchement/cutoff de note 52

Enregistrer 58
ENVELOPE FOLLOWER 31, 35
EQ 42
équilibrage de volume 23

F

Filter oscillation 25
Filtre 15, 24
Filtre EG 26
FILTRE MIDI 60
Filtres passe-bande 31, 35
FORMANT HOLD 10, 35

G

Générateur d'enveloppe 28
GLOBAL 46

I

Incément ou décrément de paramètre 64
Initialisation de programme 59
Initialiser Canal PAN A/B 60
Initialiser Niveau Canal A/B 60
Intermodulation 19

J

Jouer 47

K

Keyboard Tracking 9, 24, 27, 37

L

Legato 16
Les paramètres ne sont pas modifiés 13
LFO 29
LFO1 18
LFO2 17
Local 51

M

Messages en temps réel 55
Messages SysEx 55
MIDI 48
Mise sous tension 6
MOD molette 17
Modulateur 31, 33
Modulation de largeur de pulsation 18
Molette MOD 9
Molette PITCH 9
Molette pitch 17
Monophoniquement 16
Morceaux de démonstration 7

N

Niveau 38
Niveau de sortie 23

Niveau de sortie de la porteuse 34
NRPN 53

O

Onde carrée 18, 22
Onde en dents de scie 18, 22
Onde sinusoïdale 19
Onde triangulaire 19, 22
OSC1 18
OSC2 22
Oscillateur 15, 18
Oscillator Sync 22

P

Panoramique 38
Paramètres Global 58
Paramètres initiaux d'un programme 13
Pas 45
Passer de EDIT SELECT 1/2 64
Performance Edit 8, 10
Piles 6
Piles faibles 6
Pitch 17
Pitch Bend 52
Polyphoniquement 16
Portamento 17
Porteuse 31
Préparations 5
Program Layer 16
Program synth 8, 15, 16
Programme de vocodeur 13

Index

Programme vocodeur 16
Programmes vocodeur 10
PWM 18

R

Réglages globaux 46
Réinitialiser les paramètres usine
63
Résonance 9, 20, 24, 35
Retrouvées 16
Ring Modulation 22
Routage interne MIDI IN/ OUT 47

S

Séquenceur ou un ordinateur 50
Solo 14
Sortie 47
Source 30, 36
Synchronise 51
Synchronisé 29, 41, 45
Synchroniser 65
Synthesis Filter 31

T

Tempo 9, 44
Temps d'attaque 9
Temps de relâchement 9
TIMBRE 15
Timbre solo 64
Timbre(s) qui sont produits par
l'arpégiateur 45

Timbres 16
Traitement d'un signal d'entrée
audio externe 21
Tremolo 29
Trois attributs du son 15
Type d'arpège 44

U

Unisson 16
Utilisation d'une entrée externe
comme porteuse du 34

V

Velocity 9
Vibrato 29
Virtual Patch 30
Vocodeur 31
Volume 27, 37
Vox Wave 20

W

Wah 29

REMARQUE IMPORTANTE POUR LES CLIENTS

Ce produit a été fabriqué suivant des spécifications sévères et des besoins en tension applicables dans le pays où ce produit doit être utilisé. Si vous avez acheté ce produit via l'internet, par vente par correspondance ou/et vente par téléphone, vous devez vérifier que ce produit est bien utilisable dans le pays où vous résidez.

ATTENTION: L'utilisation de ce produit dans un pays autre que celui pour lequel il a été conçu peut être dangereuse et annulera la garantie du fabricant ou du distributeur. Conservez bien votre récépissé qui est la preuve de votre achat, faute de quoi votre produit ne risque de ne plus être couvert par la garantie du fabricant ou du distributeur.

KORG KORG INC.

15-12, Shimotakaido 1-chome, Suginami-ku, Tokyo, Japan

Voice Name List

BANK	No. (MIDI)	Name	Category	Single/Layer	Tempo	Arpeggio		
TRANCE	A.11 (0)	Trancey Arpeg.	Arpeggio	Layer	138	On		
	A.12 (1)	Acid Saw Bass	Bass	Single	138	On		
	A.13 (2)	Unison Saw Lead	Synth Lead	Single	138	Off		
	A.14 (3)	Unison HPF+LPF	Synth Lead	Layer	138	On		
	A.15 (4)	Weeepy Lead	Synth Lead	Single	138	Off		
	A.16 (5)	Slippy Pad	Synth	Single	138	Off		
	A.17 (6)	Sweep Poly Pad	Synth	Single	138	Off		
	A.18 (7)	Filter Strings	Strings/Pad	Single	138	Off		
	TECHNO/HOUSE	A.21 (8)	Auto House	Arpeggio	Layer	140	On	
		A.22 (9)	Burnin' Rave	Arpeggio	Layer	143	On	
		A.23 (10)	X-Mod Perc.	Arpeggio	Single	124	On	
		A.24 (11)	House Bass	Bass	Single	128	Off	
		A.25 (12)	Distorted Bass	Bass	Single	130	Off	
		A.26 (13)	Acid Square Bass	Bass	Single	130	Off	
		A.27 (14)	Sync Bass	Bass	Single	130	Off	
		A.28 (15)	Hard House Lead	Synth Lead	Single	145	Off	
		ELECTRONICA	A.31 (16)	Sequence Pad	Arpeggio	Layer	130	On
			A.32 (17)	Bleeps Perc.	Arpeggio	Single	94	On
A.33 (18)			Gated Sync Bass	Bass	Single	102	Off	
A.34 (19)			Flap & Sweep	Arpeggio	Single	135	On	
A.35 (20)	Reverse Lead		Synth Lead	Single	130	Off		
A.36 (21)	IDM Pad		Strings/Pad	Single	120	Off		
A.37 (22)	Flanger 5th Pad		Strings/Pad	Single	160	Off		
A.38 (23)	Voice /A/		Strings/Pad	Single	100	Off		
D'n'B/BREAKS	A.41 (24)		2 Step Bass	Bass	Layer	136	Off	
	A.42 (25)	Techstep Ring Bass	Bass	Single	170	Off		
	A.43 (26)	Valve Kick Bass	Bass	Layer	170	Off		
	A.44 (27)	Drive Bass	Bass	Single	170	Off		
	A.45 (28)	Blade Bass	Bass	Layer	140	Off		
	A.46 (29)	Sweep Sync Lead	Synth Lead	Single	170	Off		
	A.47 (30)	Science Lead	Synth Lead	Single	130	Off		
	A.48 (31)	Gated Chord	Synth	Single	130	Off		
	HIPHOP/VINTAGE	A.51 (32)	Dirty Bass	Bass	Layer	90	Off	
		A.52 (33)	MG Bass 1	Bass	Single	90	Off	
A.53 (34)		R&B Lead	Synth Lead	Single	90	Off		
A.54 (35)		PWM Strings	Strings/Pad	Single	90	Off		
A.55 (36)		Reed Piano	KBD	Single	114	Off		
A.56 (37)		British Organ	KBD	Single	184	Off		
A.57 (38)		Synth Clav	KBD	Single	120	Off		
A.58 (39)		Tape Choir	Strings/Pad	Single	90	Off		
RETRO		A.61 (40)	Elektrik Arpeg.	Arpeggio	Single	118	On	
		A.62 (41)	Water Edge	Arpeggio	Layer	140	On	
	A.63 (42)	80's Synth Bass	Bass	Single	103	On		
	A.64 (43)	Reverse Sync Lead	Synth Lead	Single	140	Off		
	A.65 (44)	Bright Poly Synth	Synth	Single	120	Off		
	A.66 (45)	Poly Synth	Synth	Single	134	Off		
	A.67 (46)	Warm 4th Pad	Strings/Pad	Single	100	Off		
	A.68 (47)	Octave Strings	Strings/Pad	Single	90	Off		
	S.E./HIT	A.71 (48)	Killa Beez	S.E.	Single	120	Off	
A.72 (49)		Diginator	S.E.	Layer	240	On		
A.73 (50)		Stutter	S.E.	Single	120	Off		
A.74 (51)		Invaders	S.E.	Single	80	Off		
A.75 (52)		Ring Chord	Hit	Single	135	Off		
A.76 (53)		Sweep min Chord	Hit	Single	135	Off		
A.77 (54)		Noisy Hit	Hit	Layer	142	Off		
A.78 (55)		4 OSC m7 Chord	Hit	Layer	148	Off		
VOCODER		A.81 (56)	Male-Ahhh	Vocoder	Vocoder	120	Off	
	A.82 (57)	Male-Eeee	Vocoder	Vocoder	120	Off		
	A.83 (58)	Male-Ahhh 5th	Vocoder	Vocoder	120	Off		
	A.84 (59)	Vocoder Ensemble	Vocoder	Vocoder	120	Off		
	A.85 (60)	Vocoder Chorus	Vocoder	Vocoder	120	Off		
	A.86 (61)	Vocoder 5th	Vocoder	Vocoder	120	Off		
	A.87 (62)	Bass Vocoder	Vocoder	Vocoder	120	Off		
	A.88 (63)	Voice Changer	Vocoder	Vocoder	120	Off		

BANK	No. (MIDI)	Name	Category	Single/Layer	Tempo	Arpeggio		
TRANCE	B.11 (64)	Synth Harp	Arpeggio	Single	138	On		
	B.12 (65)	Acid Ring Bass	Bass	Single	138	Off		
	B.13 (66)	Unison Ring Lead	Synth Lead	Single	138	On		
	B.14 (67)	Phaser Lead	Synth Lead	Single	138	Off		
	B.15 (68)	Synth Pizz	Synth	Layer	138	Off		
	B.16 (69)	Euphoric Synth	Synth	Single	138	Off		
	B.17 (70)	Flashin' Pad	Strings/Pad	Single	138	Off		
	B.18 (71)	Stream Pad	Strings/Pad	Single	138	Off		
	TECHNO/HOUSE	B.21 (72)	S&H Signal	Arpeggio	Single	138	On	
		B.22 (73)	Dirty Motion	Arpeggio	Layer	124	On	
		B.23 (74)	Short Ring Perc.	Arpeggio	Layer	140	On	
		B.24 (75)	Organ Bass	Bass	Single	132	Off	
		B.25 (76)	Unison SQU Bass	Bass	Single	145	Off	
		B.26 (77)	Detune Bass	Bass	Single	130	Off	
		B.27 (78)	Short Synth Bass	Bass	Single	134	Off	
		B.28 (79)	NRG Stab	Synth Lead	Layer	130	Off	
		ELECTRONICA	B.31 (80)	Noize Blasts	Arpeggio	Layer	140	On
			B.32 (81)	Future Perc.	Arpeggio	Single	97	On
B.33 (82)			Rhythmic Pad	Synth	Single	130	Off	
B.34 (83)			Pump Organ	Synth	Single	82	Off	
B.35 (84)	Lazy Pitch		Synth	Single	128	Off		
B.36 (85)	BPF 4th Pad		Strings/Pad	Single	148	Off		
B.37 (86)	Future Pad		Strings/Pad	Single	110	Off		
B.38 (87)	Shadow Pad		Strings/Pad	Single	122	Off		
D'n'B/BREAKS	B.41 (88)		X-Mod Bass	Bass	Layer	136	Off	
	B.42 (89)	Pipe Bass	Bass	Single	85	Off		
	B.43 (90)	Reverse Bass	Bass	Single	136	Off		
	B.44 (91)	RingSync Bass	Bass	Single	134	Off		
	B.45 (92)	HPF Sweep Bass	Bass	Single	133	Off		
	B.46 (93)	Nu Skool Drop	Bass	Single	125	Off		
	B.47 (94)	Modulation Lead	Synth Lead	Single	130	Off		
	B.48 (95)	Grimey Storm	Arpeggio	Single	136	On		
	HIPHOP/VINTAGE	B.51 (96)	Dark Bass	Bass	Single	90	Off	
		B.52 (97)	MG Bass 2	Bass	Single	90	Off	
B.53 (98)		Sub Bass	Bass	Single	90	Off		
B.54 (99)		70's Funk Lead	Synth Lead	Single	87	Off		
B.55 (100)		Rock Organ	KBD	Single	120	Off		
B.56 (101)		Perc. Organ	KBD	Single	120	Off		
B.57 (102)		Phaser Clav	KBD	Single	120	Off		
B.58 (103)		String Machine	Strings/Pad	Single	120	Off		
RETRO		B.61 (104)	Analog Bell	Arpeggio	Single	139	On	
		B.62 (105)	Stairs Pad	Arpeggio	Layer	140	On	
	B.63 (106)	Triangle Lead	Synth Lead	Single	135	Off		
	B.64 (107)	Random Comp	Synth	Single	144	Off		
	B.65 (108)	Stab Saw	Synth	Single	140	Off		
	B.66 (109)	Square Comp	Synth	Single	144	Off		
	B.67 (110)	Detuned Comp	Synth	Single	178	Off		
	B.68 (111)	Old Strings	Strings/Pad	Single	127	Off		
	S.E./HIT	B.71 (112)	Time Zone SFX	S.E.	Single	134	Off	
B.72 (113)		Domin8or	S.E.	Single	125	Off		
B.73 (114)		Thunder	S.E.	Layer	34	Off		
B.74 (115)		Cry	S.E.	Single	137	Off		
B.75 (116)		HPF m7 Chord	Hit	Layer	120	Off		
B.76 (117)		M3rd Chord	Hit	Layer	130	Off		
B.77 (118)		Hardcore Hit	Hit	Layer	139	Off		
B.78 (119)		Artcore M7 Chord	Hit	Layer	176	Off		
VOCODER		B.81 (120)	Female-Ahhh	Vocoder	Vocoder	120	Off	
	B.82 (121)	Kid-Eeey	Vocoder	Vocoder	120	Off		
	B.83 (122)	Kid-Ahhh (Wow)	Vocoder	Vocoder	120	Off		
	B.84 (123)	Vocoder Pulse	Vocoder	Vocoder	120	Off		
	B.85 (124)	Vocoder SQU	Vocoder	Vocoder	120	Off		
	B.86 (125)	Vocoder Wah	Vocoder	Vocoder	200	Off		
	B.87 (126)	Vocoder Vox Wave	Vocoder	Vocoder	120	Off		
	B.88 (127)	Vocoder DWGS	Vocoder	Vocoder	120	Off		

Parameter List

EDIT SELECT 1/2	Type	1	2	3	4	5
VOICE (→p.16)	SYNTH/VOCODER	SYNTH/VOCODER Synthesizer, Vocoder	SINGLE/LAYER Single, Layer	VOICE ASSIGN Mono, Poly, Unison	TRIGGER MODE Single, Multi	UNISON DETUNE 0...99
PITCH (→p.17)	SYNTH/VOCODER	TRANSPOSE -24...24	TUNE -50...50	PORTAMENTO 0...127	BEND RANGE -12...12	VIBRATO INT -63...63
OSC1 (→p.18)	SYNTH/VOCODER	WAVE Saw, Square, Triangle, Sine, Vox, DWGS	CONTROL 1 0...127	CONTROL 2 0...127	—	—
OSC2 (→p.22)	SYNTH	WAVE Saw, Square, Triangle	OSC MOD OFF, Ring, Sync, RingSync	SEMITONE -24...24	TUNE -63...63	—
AUDIO IN 1 (→p.33)	VOCODER	GATE SENSE 0...127	THRESHOLD 0...127	HPF LEVEL 0...127	HPF GATE Disable, Enable	—
MIXER (→p.23)	SYNTH	OSC 1 LEVEL 0...127	OSC 2 LEVEL 0...127	NOISE LEVEL 0...127	—	—
MIXER (→p.34)	VOCODER	OSC 1 LEVEL 0...127	INST LEVEL 0...127	NOISE LEVEL 0...127	—	—
FILTER (→p.24)	SYNTH	TYPE -24dB LPF, -12dB LPF, -12dB BPF, -12dB HPF	CUTOFF 0...127	RESONANCE 0...127	FILTER EG INT -63...63	FILTER KEY TRACK -63...63
FILTER (→p.35)	VOCODER	FORMANT SHIFT 0, 1, 2, -1, -2	CUTOFF -63...63	RESONANCE 0...127	E.F.SENSE 0...126, Hold	—
FILTER EG (→p.26)	SYNTH	ATTACK 0...127	DECAY 0...127	SUSTAIN 0...127	RELEASE 0...127	EG RESET OFF, ON
FC MOD (→p.36)	VOCODER	SOURCE AMP EG, LFO 1, LFO 2, Velocity, KBD Track, Pitch Bend, MOD.Wheel	INTENSITY -63...63	—	—	—
AMP (→p.27)	SYNTH	LEVEL 0...127	PANPOT L63...Center...R63	DISTORTION OFF, ON	KBD TRACK -63...63	—
AMP (→p.37)	VOCODER	LEVEL 0...127	DIRECT LEVEL 0...127	DISTORTION OFF, ON	KBD TRACK -63...63	—
AMP EG (→p.28)	SYNTH/VOCODER	ATTACK 0...127	DECAY 0...127	SUSTAIN 0...127	RELEASE 0...127	EG RESET OFF, ON
LFO 1 (→p.29)	SYNTH/VOCODER	WAVE Saw, Square1, Triangle, Sample&Hold	KEY SYNC OFF, Timbre, Voice	TEMPO SYNC OFF, ON	FREQUENCY/SYNC NOTE 0...127/1.1...1.32	—
LFO 2 (→p.29)	SYNTH/VOCODER	WAVE Saw, Square2, Sine, Sample&Hold	KEY SYNC OFF, Timbre, Voice	TEMPO SYNC OFF, ON	FREQUENCY/SYNC NOTE 0...127/1.1...1.32	—
PATCH 1, 2, 3, 4 (→p.30)	SYNTH	SOURCE FILTER EG, AMP EG, LFO 1, LFO 2, Velocity, KBD Track, Pitch Bend, MOD.Wheel	DEST Pitch, OSC2 Tune, OSC1 Control1, Noise Level, CutOff, Amp, Pan, LFO2 Frequency	MOD INT -63...63	—	—
CH LEVEL A (→p.38)	VOCODER	CH 1 LEVEL 0...127	CH 2 LEVEL 0...127	CH 3 LEVEL 0...127	CH 4 LEVEL 0...127	—
CH LEVEL B (→p.38)	VOCODER	CH 5 LEVEL 0...127	CH 6 LEVEL 0...127	CH 7 LEVEL 0...127	CH 8 LEVEL 0...127	—
CH PAN A (→p.38)	VOCODER	CH 1 PAN L63...Center...R63	CH 2 PAN L63...Center...R63	CH 3 PAN L63...Center...R63	CH 4 PAN L63...Center...R63	—
CH PAN B (→p.38)	VOCODER	CH 5 PAN L63...Center...R63	CH 6 PAN L63...Center...R63	CH 7 PAN L63...Center...R63	CH 8 PAN L63...Center...R63	—
MOD FX (→p.40)	SYNTH/VOCODER	TYPE Chorus/Flanger, Ensemble, Phaser	LFO SPEED 0...127	EFFECT DEPTH 0...127	—	—
DELAY (→p.41)	SYNTH/VOCODER	TYPE Stereo Delay, Cross Delay, L/R Delay	TEMPO SYNC OFF, ON	DELAY TIME/SYNC NOTE 0...127/1.32...1.1	DELAY DEPTH 0...127	—
EQ (→p.42)	SYNTH/VOCODER	LOW EQ FREQ. 40...1.00	LOW EQ GAIN -12...12	HI EQ FREQ. 1.00...18.0	HI EQ GAIN -12...12	—
ARPEG. A (→p.44)	SYNTH/VOCODER	TEMPO 20...300	RESOLUTION 1/24...1/4	GATE 0...100	TYPE Up, Down, Alternate 1, Alternate 2, Random, Trigger	RANGE 1...4
ARPEG. B (→p.45)	SYNTH/VOCODER	LATCH OFF, ON	SWING -100...100	KEY SYNC OFF, ON	LAST STEP 1...8	TARGET TIMBRE Both, Timbre 1, Timbre 2
GLOBAL (→p.47)	GLOBAL	MASTER TUNE 30.0...50.0	MASTER TRANSPOSE -12...12	VELOCITY CURVE Curve, 1...127	POSITION Post KBD, Pre TG	AUDIO IN THRU OFF, ON
MIDI (→p.51)	MIDI	MIDI CH 1...16	LOCAL OFF, ON	CLOCK Internal, External, Auto	—	—

SHIFT Function List

SHIFT Function	Type	Operation 1	2	(Value)	3	(Value)	4
COPY TIMBRE (CP.t)	SYNTH	[SHIFT]+[1]key	[1] knob	A.11 ... b.88	[1] key	—	—
INIT LEVEL (in.L)	VOCODER	[SHIFT]+[1]key	[1] key	—	—	—	—
SWAP TIMBRE (Sw.t)	SYNTH	[SHIFT]+[2]key	[2] key	—	—	—	—
INIT PAN (in.P)	VOCODER	[SHIFT]+[2]key	[2] key	—	—	—	—
INIT PROGRAM (ini)	SYNTH/VOCODER	[SHIFT]+[3]key	[3] key	—	—	—	—
MIDI FILTER (Flt)	SYNTH/VOCODER	[SHIFT]+[4]key	[1] knob	Program Change Enable/Disable	—	—	—
			[2] knob	Control Change Enable/Disable	—	—	—
			[3] knob	Pitch Bend Enable/Disable	—	—	—
			[4] knob	System Exclusive Enable/Disable	—	—	—
CONTROL CHANGE (C.Cg)	SYNTH/VOCODER	[SHIFT]+[5]key	[EDIT SELECT 1/2]+[1]...[5]	OFF, CC#00...CC#95	—	—	—
MIDI DATA DUMP (dmP)	SYNTH/VOCODER	[SHIFT]+[6]key	[1] knob	1Program, Program, Global, All	[6] key	—	—
PRELOAD (Pld)	SYNTH/VOCODER	select Dest Prog, [SHIFT]+[7]key	[1] knob	1Program	[2] knob	A.11 ... b.88	[7] key
		[SHIFT]+[7]key	[1] knob	Program, Global	[7] key	—	—
WRITE PROTECT (wt.P)	SYNTH/VOCODER	[SHIFT]+[8]key	[1] knob	OFF, ON	—	—	—
TIMBRE SOLO	—	[SHIFT]+[TIMBRE SELECT]key	—	—	—	—	—
SWITCH EDIT SELECT	—	[SHIFT]+[BANK SIDE]key	—	—	—	—	—
INC PARAM VALUE	—	[SHIFT]+[UP]key	—	—	—	—	—
DEC PARAM VALUE	—	[SHIFT]+[DOWN]key	—	—	—	—	—
ENTER DEMO MODE	—	[SHIFT]+ARPEGGIATOR[ON/OFF]key	—	—	—	—	—

DEMO Song List

No.	Name
1	"TRANCE" DEMO
2	"TECHNO/HOUSE" DEMO
3	"ELECTRONICA" DEMO
4	"D'n'B/BREAKS" DEMO
5	"HIPHOP/VINTAGE" DEMO
6	"RETRO" DEMO
7	"S.E./HIT" DEMO
8	"VOCODER" DEMO

All Demo Songs: © 2002 KORG Inc. — all rights reserved.

microKORG

MIDI Implementation Chart

Function		Transmitted	Recognized	Remarks
Basic Channel	Default	1 – 16	1 – 16	Memorized
	Changed	1 – 16	1 – 16	
Mode	Memorized	×	3	
	Messages	×	×	
	Altered	*****	×	
Note Number:	True Voice	0 – 127	0 – 127	
		*****	0 – 127	
Velocity	Note On	○ 1 – 127	○ 1 – 127	
	Note Off	○ 64	×	
Aftertouch	Polyphonic (Key)	×	×	
	Monophonic (Channel)	×	×	
Pitch Bend		○	○	* B
Control Change	1	○	○	Modulation wheel *C
	6	○	○	Data Entry (MSB) *C
	98, 99	○	○	NRPN (LSB, MSB) *C
	120, 121	×	○	All sound off, Reset all controllers *C
	0 – 95	○	○	Sync control *C
	0 – 95	○	○	Timbre select *C
	0 – 95	○	○	Panel controls (knob, SW) *1, *C
Program Change	Variable Range	○ 0 – 127	○ 0 – 127	* P
		*****	0 – 127	
System Exclusive		○	○	* 2, * E
System Common	Song Position	×	×	
	Song Select	×	×	
	Tune	×	×	
System Real Time	Clock	○	○	* 3
	Command	×	○	* 3
Aux Messages	Local On/Off	×	×	
	All Notes Off	×	○ 123 – 127	
	Active Sense	○	○	
	Reset	×	×	
Remarks *P, *C, *B, *E: Transmitted/received when MIDI Filter (ProgChg, CtrlChg, P.Bend, SystemEx) settings are respectively ENA. *1: Received according to the CTRL CHANGE setting. *2: In addition to Korg exclusive messages, Inquiry messages, Master Volume messages and Master Fine Tune messages are also supported. *3: When the MIDI "Clock" is internal, transmitted but not received. The opposite for External or Auto.				

Mode 1: OMNI ON, POLY

Mode 2: OMNI ON, MONO

○ : Yes

Mode 3: OMNI OFF, POLY

Mode 4: OMNI OFF, MONO

× : No

Consult your local Korg distributor for more information on MIDI IMPLEMENTATION. / Veuillez vous adresser à votre revendeur Korg pour une copie de l'équipement MIDI. / Weitere Informationen zur MIDI IMPLEMENTATION erhalten Sie bei Ihrem Händler oder dem Korg-Vertrieb Ihres Landes.

MIDI Implementationの配布については、コルグお客様相談窓口へお問い合わせください。