

TM-50TR

TUNER / METRONOME / TONE TRAINER

KORG

En **Caution! Using the contact microphone "CM-200".**

Please ensure stability by fully inserting the clip of the CM-200 when using the Korg contact microphone CM-200 (sold separately). (See FIG. on the back).

To ensure there is no interference, please ensure CM-200 cable is kept away from other electronic devices when it is in use.

Fr **Attention à l'utilisation du micro-pince "CM-200"**

Vérifiez bien la stabilité en insérant complètement la pince du CM-200 lors de son utilisation. (vendu séparément). (Voir l'illustration au verso).

Afin d'éviter les interférences, assurez-vous que le câble du CM-200 est maintenu à distance d'autres appareils électroniques lorsque vous l'utilisez.

De **Beachten Sie folgenden Hinweis bei der Verwendung des CM-200 Kontaktmikrofons.**

Bitte gewährleisten Sie die größtmögliche Stabilität, indem Sie die Klemme des CM-200 Kontaktmikrofons (separat erhältlich) so weit wie möglich einführen. (Siehe Grafik auf der Rückseite).

Um sicher zu gehen, dass keine Interferenzen auftreten, halten sie das Kabel des CM-200 fern von anderen elektronischen Geräten während der Nutzung.

Es **¡Precaución! Uso del micrófono de contacto "CM-200".**

Por favor asegure una correcta estabilidad insertando completamente el clip del CM-200 cuando use el micrófono de contacto Korg CM-200 (vendido separadamente). (Vea la FIGURA en la parte posterior).

Para asegurar que no existan interferencias, por favor asegúrese que el cable de CM-200 está alejado de otros dispositivos electrónicos mientras esté en uso.

Ja **コンタクト・マイクロフォンCM-200**をご使用時の注意
別売のコルグ・コンタクト・マイクロフォンCM-200をご使用になるときは、CM-200のクリップを深く挟み込んで安定させてください(図参照)。

また、CM-200のケーブルは他の電子機器から離してご使用ください。

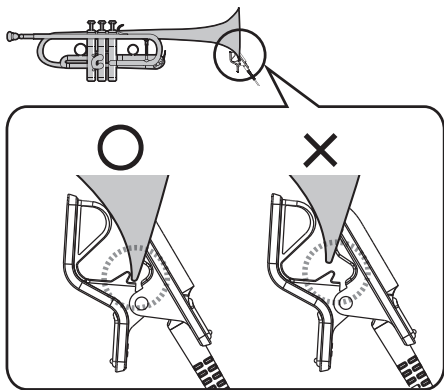

KORG INC.

4015-2 Yanokuchi, Inagi-City, Tokyo 206-0812 JAPAN
© 2016 KORG INC.

Additional Sheet EFGSJ1