

KR-11

COMPACT RHYTHM BOX

取扱説明書

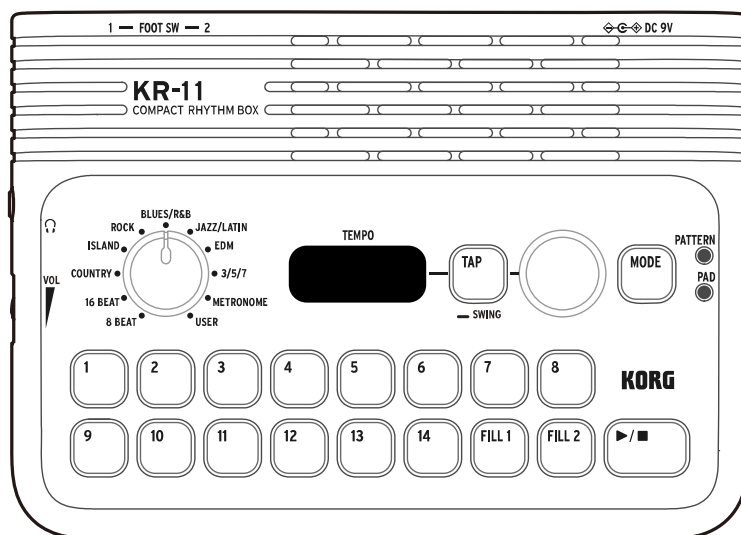

*KR-11をご使用前に、安全上のご注意（PDF）をよくお読みのうえ正しい方法でご使用ください。

関連コンテンツ

[PDF](#) クイック・スタート・ガイド（安全上のご注意）、取扱説明書

[HELP](#) よくあるご質問

[Prod.](#) 製品ページ

Published 3/2024
©2024 KORG INC.

目次

はじめに	4
各部の名称	5
準備	6
電池を入れる	6
接続する	7
電源のオン / オフ	8
電源をオン / オフする	8
リズム・パターンを再生する	9
パターンを選び、再生する	9
テンポを設定する	9
再生中にパターンやジャンルを切り換える	9
フィルインを入れる	10
プリカウント（演奏開始前のカウント）を入れる	10
パターンをスウィングさせる	11
メトロノームを使用する	12
メトロノームを鳴らす	12
ボタン（パッド）で演奏をする	13
ドラムキットを選び、演奏する（パッド・プレイ・モード）	13
ドラムキット・リスト	14
基準音を鳴らす	15
リズム・パターンを作成する	16
既存のリズム・パターンを元に作成する	16
新規にパターンを作成する	17
録音のための各設定を行う	18
デモ演奏を聴く	20
デモ演奏を再生する	20
環境設定	21
環境設定の操作概要	21
パッドのベロシティ感度を調節する	21
録音中のメトロノーム音量を調節する	22
オート・パワー・オフを設定する	22

ペダル・スイッチを使用する	23
ペダル・スイッチを使って操作する	23
ペダル・スイッチに機能を割り当てる	24
工場出荷時の状態に戻す	25
故障かな?と思ったら.....	26
仕様	27

はじめに

このたびは、コンパクト・リズム・ボックスKR-11をお買い上げいただき、まことにありがとうございます。

本製品を末永くご愛用いただくため、ご使用前にこの取扱説明書をよくお読みください。

本書の表記について

- 製品の仕様および外観は予告なく変更することがあります。
- 本書で使用しているイラストの形状や表示が、実際の製品と一部異なる場合があります。
- 本書に記載されている各種のパラメーターの数値などは表示の一例ですので、本体のディスプレイの表示と必ずしも一致しない場合があります。
- 本書で使用されている記号：



性能や機能を正しく活用できなくなる可能性のある事項について、注意すべき内容の説明が記載されています。

Note 注意すべき内容の説明が記載されています。

Tip 知っておくと役に立つ補足情報が記載されています。

各部の名称

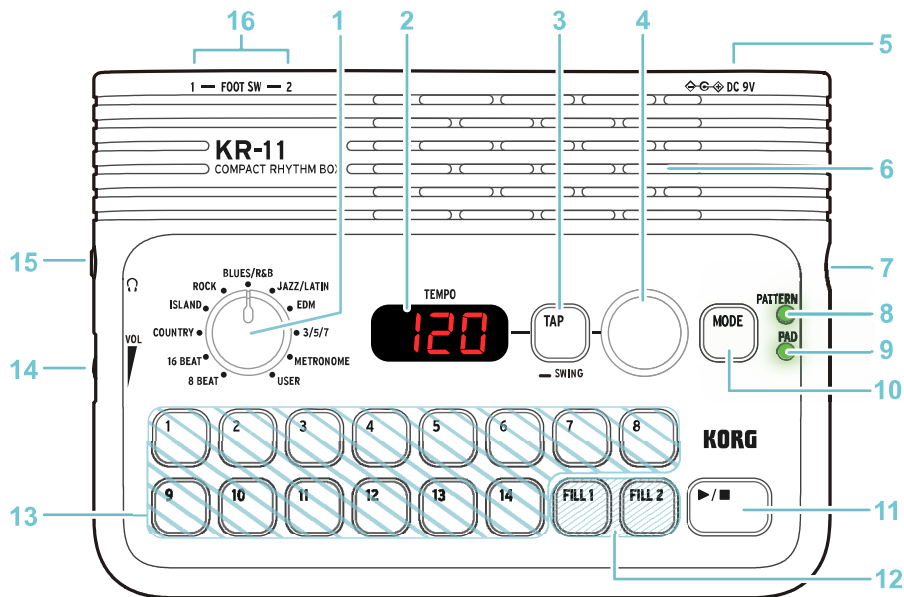

- 1 ジャンル・セレクター
- 2 ディスプレイ
- 3 TAPボタン
- 4 テンポ・ノブ
- 5 DC9V端子
- 6 スピーカー
- 7 電源ボタン
- 8 PATTERN LED
- 9 PAD LED
- 10 MODEボタン
- 11 ▶/■ (再生/停止) ボタン
- 12 FILL 1ボタン、FILL 2ボタン(パッド)
- 13 1~14ボタン(パッド)
- 14 ボリューム・ダイヤル
- 15 ヘッドホン/ラインアウト端子
- 16 FOOT SW 1、FOOT SW 2端子

準備

電池を入れる

Note: 電池は付属していません。別途お買い求めください。

- ⚠ 電池を交換するときは、必ず電源をオフにした状態で行ってください。
- ⚠ 使えなくなった電池は本機から取り出してください。
- ⚠ 本機を長期間ご使用にならない場合は、電池を本機から取り出してください。
- ⚠ 電池の寿命が近づくと、ディスプレイに **BPE** の文字が点滅します。このときは電池を交換してください。

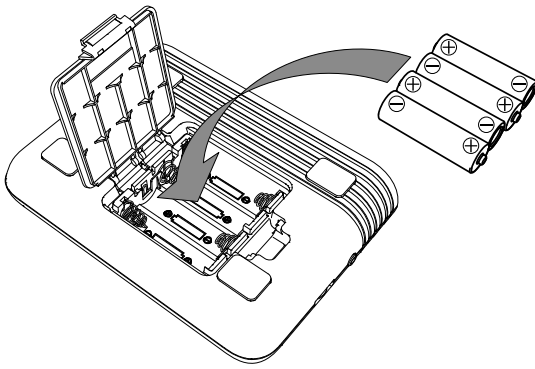

- 1 本体底面の電池カバーを開けます。
- 2 電池の極性+、-に注意して、単3形アルカリ乾電池を4本入れます。
- 3 電池カバーを閉じます。

接続する

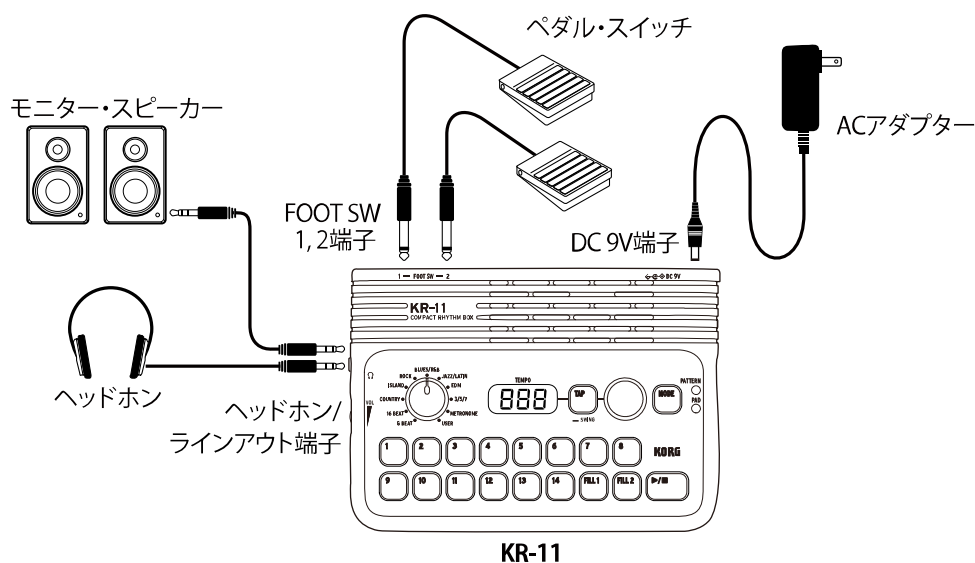

ACアダプター（別売）を接続する

- 1 コルグの専用ACアダプター（KA350）をDC9V端子に接続します。

▲ ACアダプターは、必ず指定のものをご使用ください。指定以外のACアダプターを使用した場合、故障の原因となります。

ヘッドホンやモニター・スピーカーを接続する

ヘッドホンやモニター・スピーカーから音を出すことができます。

▲ ヘッドホン/ラインアウト端子には、必ずステレオ・ミニフォン・プラグを接続してください。

- 1 本機のボリューム・ダイヤルを下げ、音量を最小にします。
- 2 ヘッドホン/ラインアウト端子にヘッドホンなどの機器を3.5mmステレオ・ミニフォン・プラグで接続します。
- 3 本機の電源をオンにします。
- 4 本機とモニター・スピーカーの音量を徐々に上げ、音量を調整します。

▲ 4極のステレオ・ミニフォン・プラグは誤動作を起こすので使用しないでください。

▲ モニター・スピーカーは必ず電源をオフにした状態で本機に接続してください。

Note: ヘッドホン/ラインアウト端子にプラグを接続すると内蔵スピーカーからは音が出ません。

ペダル・スイッチ（別売）を接続する

別売のペダル・スイッチ（コルグPS-1またはPS-3）で、パターンの再生/停止やフィルインの挿入、テンポのコントロールやパッドの音を鳴らします。

- 1 FOOT SW 1,2端子に別売のペダル・スイッチを接続します。
ペダル・スイッチにパネル上のボタンの機能を割り当てて本機を操作します。
最大で2個のペダルスイッチを接続できます。

→[ペダル・スイッチを使用する](#)

電源のオン/オフ

電源をオン/オフする

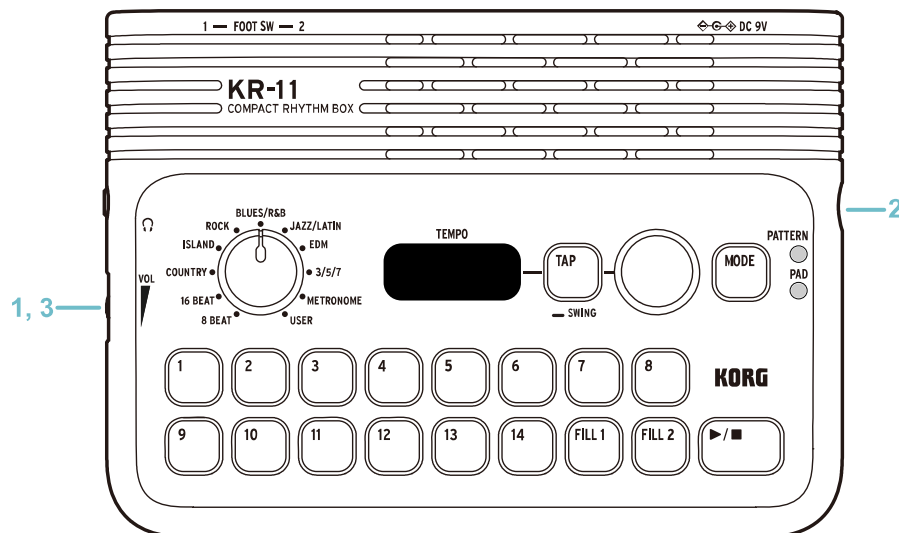

電源オン

- 1 ボリューム・ダイヤルを下げ、音量を最小にします。
- 2 電源ボタンを長押しして電源をオンにします。
- 3 ボリューム・ダイヤルを上げて適切な音量にします。

- ⚠ モニター・スピーカーなどを接続している場合は、それらの機器の電源をオフにしてから、本機の電源をオンにしてください。
- ⚠ ペダル・スイッチを接続している場合は、ペダル・スイッチを踏まずに、電源をオンにします。

電源オフ

- 1 電源ボタンをディスプレイが消灯するまで長押しします。
ディスプレイに **OFF** が表示された後に電源がオフになります。

- ⚠ 作成したパターンや初期化などのデータの書き込み中は、絶対に本機の電源をオフにしないでください。

オート・パワー・オフ

ボタンやノブを操作しない状態が所定の時間まで続くと、自動的に電源がオフになります（オート・パワー・オフ機能）。工場出荷時は1時間に設定されています。

オート・パワー・オフ機能は無効、またはオフにする時間を設定できます。

[→オート・パワー・オフを設定する](#)

リズム・パターンを再生する

パターンを選び、再生する

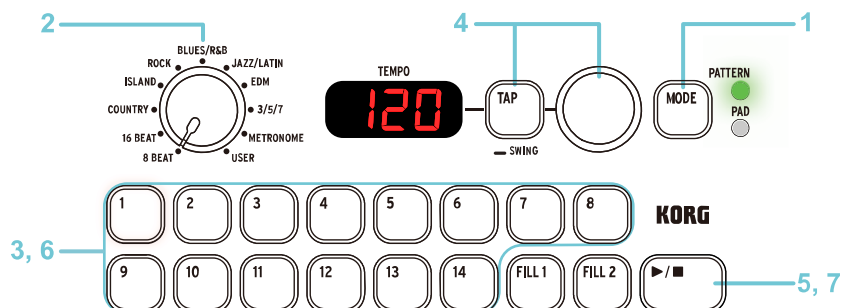

- 1 MODEボタンを押してパターン・プレイ・モードを選びます (PATTERN LED点灯)。
MODEボタンを押すたびにパターン・プレイ・モードとパッド・プレイ・モードが切り替わります。
- 2 ジャンル・セレクターを回してパターンのジャンルを選びます。
プリセット (8 BEAT~3/5/7) から選んでください。
- 3 1~14ボタンを押してパターンを選びます (ボタン点灯)。
- 4 テンポ・ノブを回す、またはTAPボタンを数回タップして、テンポを設定します。
ディスプレイにBPM (Beats Per Minute) 値が表示されます。→[テンポを設定する](#)
拍に合わせてTAPボタンが点滅します。
- 5 ▶/■ ボタンでパターンを再生します (▶/■ ボタン緑点灯)。
- 6 他のボタン (1~14) を押してパターンを切り替えます。
他のジャンルのパターンに切り替えるには、ジャンル・セレクターでジャンルを選び、1~14ボタンのいずれかを押します。
- 7 ▶/■ ボタンで停止します (▶/■ ボタン消灯)。
停止後、パターンの先頭に戻ります。

テンポを設定する

以下の2種類の方法でテンポが設定できます。

いずれの設定方法でもディスプレイにテンポ (BPM値) が表示されます。

- ・ テンポ・ノブを回します。
- ・ 設定する1拍ごとのタイミングで、TAPボタンを数回タップします。

再生中にパターンやジャンルを切り換える

- ・ 1~14ボタンのいずれかを押して、パターンを切り替えます。
押されたボタンは、パターンが切り替わる前は点滅し、切り替わった後は点灯します。
- ・ ジャンル・セレクターを回してジャンルを切り替えます。
小節の区切りでジャンルが切り替わります。

フィルインを入れる

フィルインとは、リズムや小節の区切りなどに入れる装飾的なフレーズです。

- 再生中にFILL 1またはFILL 2ボタンを押すと、適切なタイミングでフィルインが演奏されます。押されたボタンは、フィルインの演奏前は点滅、演奏中は点灯、演奏後は消灯します。

プリカウント(演奏開始前のカウント)を入れる

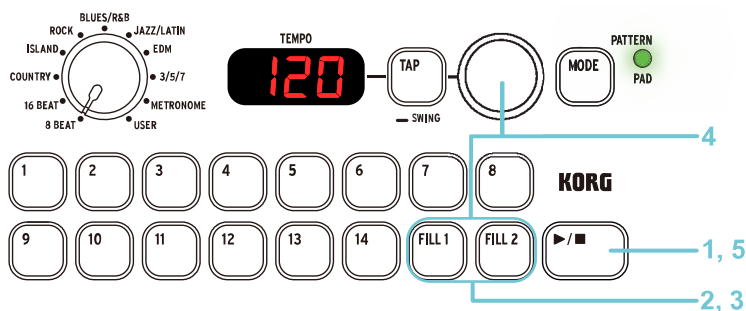



プリカウントとは、パターンの再生を開始させる前に入れるカウントのことです。

- パターン・プレイ・モードで再生を停止します。
- プリカウントの音色を、FILL 1またはFILL 2ボタンを押して選びます(ボタン点滅)。
FILL 1: サイド・スティック音色
FILL 2: クローズド・ハイハット音色
- FILL 1またはFILL 2ボタンを長押しして、プリカウントの拍数をディスプレイに表示させます。
- 選んだ音色のボタンを押しながらテンポ・ノブを回してプリカウントの拍数を設定します。設定できるプリカウントの拍数は2~8です。
- ▶/■を押して再生します。
拍数に応じた回数のプリカウント後に、パターン再生を開始します。
プリカウントが終了すると、FILL 1またはFILL 2ボタンは消灯します。

パターンをスウィングさせる

スウィングは、リズムに揺れを生じさせ、躍動感を出すなど、リズムのニュアンスを変化させます。

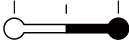
- 1 TAPボタンを長押しして、スウィングの設定値をディスプレイに表示させます。
- 2 TAPボタンを押しながらテンポ・ノブを回して、スウィングの深さを調節します。設定の範囲は、S-0～S-6です。スウィングの深さは下の表の通りです。

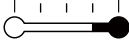
値	%	イメージ
S-0	50.0% (スウィングなし)	
S-1	54.2%	
S-2	58.3%	⋮
S-3	62.5%	
S-4	66.7%	
S-5	70.8%	⋮
S-6	75.0%	

メトロノームを使用する

メトロノームを鳴らす

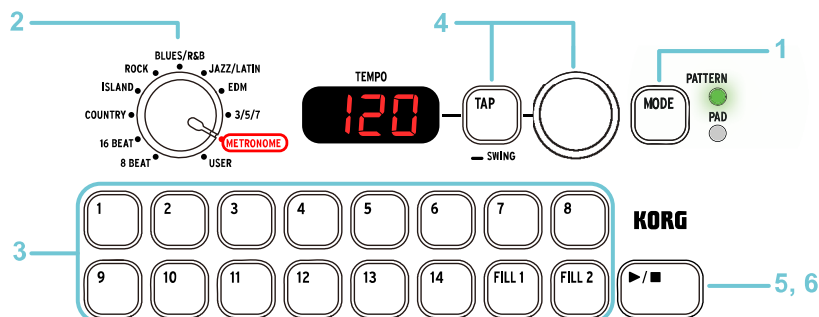

- 1 MODEボタンでパターン・プレイ・モードを選びます (PATTERN LED点灯)。
- 2 ジャンル・セレクターでMETRONOMEを選びます。
- 3 1～14ボタン、FILL 1ボタン、FILL 2ボタンで拍子とリズム、音色を選びます。
1～8で拍子、9～14でリズム、FILL 1またはFILL 2で音色を選びます。

拍子なし	2拍子	3拍子	4拍子	5拍子	6拍子	7拍子	8拍子
1	2	3	4	5	6	7	8
9	10	11	12	13	14	FILL 1	FILL 2
4分音符	8分音符	3連符	中抜き 3連符	16分音符	中抜き 16分音符	機械式 メトロノーム	電子式 メトロノーム

- 4 テンポ・ノブまたはTAPボタンでテンポを設定します。→[テンポを設定する](#)
拍に合わせてTAPボタンが点滅します。
- 5 ▶/■ ボタンを押して、メトロノームを鳴らします。
- 6 ▶/■ ボタンを押して、停止します。

ボタン(パッド)で演奏をする

1～14ボタン、FILL 1ボタン、FILL 2ボタンをパッドとしてフィンガー・ドラムを演奏できます。16の各ボタンにはドラム音などの打楽器の音色が登録されています。

ドラムキットを選び、演奏する(パッド・プレイ・モード)

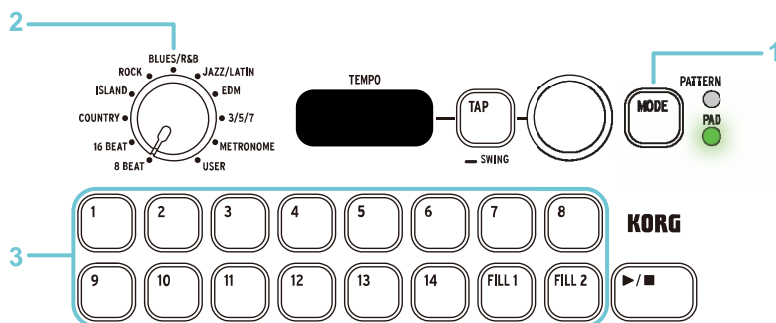

- 1 MODEボタンを押してパッド・モードを選びます(PAD LED点灯)。
MODEボタンを押すたびにPATTERNモードとPADモードが切り替わります。
- 2 ジャンル・セレクターを回してドラムキットを選びます。
ジャンルに適したドラムキットが選ばれます。
- 3 1～14ボタン、FILL 1ボタン、FILL 2ボタンを指でタップして、リアルタイム演奏します。

Tip: ペダル・スイッチでも各楽器の音を鳴らすことができます。

→ [ペダル・スイッチ \(別売\) を接続する](#)

ドラムキット・リスト

ジャンル・セクターに対応するドラムキットは以下のとおりです。

Pad	1	2	3	4	5	6	7	8
Drumkit	9	10	11	12	13	14	FILL 1	FILL 2
8 Beat (default)	Conga-Slap	Conga-Open	Crash	Ride	Ride-Cup	HH-Open	HH-Foot	HH-Closed
	BD-Basic	SD-Basic	Side Stick	Clap	Tambourine	Tom-Hi	Tom-Mid	Tom-Lo
16 Beat	Conga-Slap	Conga-Open	Cowbell	Crash	Ride	Ride-Cup	HH-Open	HH-Closed
	BD-Basic	SD-Basic	SD-Ringing	SD-Brush Slap	Side Stick	Shaker	Tom-Mid	Tom-Lo
Country	Side Stick	Tambourine	Shaker	Crash	Ride	HH-Open	HH-Half Open	HH-Closed
	BD-Basic	SD-Basic	SD-Elec	SD-Brush Tap	SD-Brush Slap	SD-Ringing	Tom-Mid	Tom-Lo
Island	Conga-Slap	Conga-Open	Agogo	Timbales-Paila	Timbales-Open	Shaker	HH-Open	HH-Closed
	BD-Basic	SD-Basic	SD-Brush Slap	Clap	Cajon-Basstone	Cajon-Slap	Tom-Mid	Tom-Lo
Rock	SD-Funk	SD-Ringing	Clap	Crash	Ride	HH-Open	HH-Half Open	HH-Closed
	BD-Basic	BD-Elec 1	SD-Basic	SD-Hi Pitch	SD-Elec	Tom-Hi	Tom-Mid	Tom-Lo
Blues/ R&B	Side Stick	Tambourine	Crash	Ride	Ride-Cup	HH-Open	HH-Half Open	HH-Closed
	BD-Basic	SD-Basic	SD-Brush Tap	SD-Elec	SD-Brush Slap	SD-Ringing	Tom-Mid	Tom-Lo
Jazz / Latin	Conga-Slap	Conga-Open	Shaker	Crash	Ride	Ride-Cup	HH-Open	HH-Closed
	BD-Basic	SD-Basic	SD-Brush Slap	Side Stick	Cowbell	Tom-Brush	Tom-Hi	Tom-Lo
EDM	SD-Elec	SD-Native	SD-R&B	SD-Dubstep	SD-Analog	Ride	HH-Open	HH-Closed
	BD-Soul	BD-Elec 2	Side Stick	Clap	Tambourine	Maracas-Elec	Cowbell	HH-Elec
3/5/7	Side Stick	Shaker	Cowbell	Claves	Crash	Ride	HH-Open	HH-Closed
	BD-Basic	SD-Basic	SD-Brush Slap	SD-Ringing	Tom-Brush	Tom-Hi	Tom-Mid	Tom-Lo

Note: 8 BEAT がデフォルトです。ドラムキットによって一部の音色が異なります。

Tip: METRONOME では基準音（正弦波）が鳴ります。

基準音を鳴らす

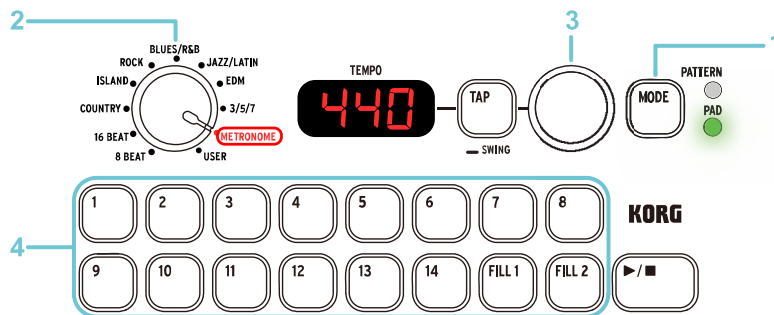

- 1 MODEボタンでパッド・プレイ・モードを選びます (PAD LED点灯)。
- 2 ジャンル・セレクターでMETRONOMEを選びます。
ディスプレイに基準ピッチの周波数が表示されます。
- 3 テンポ・ノブで基準ピッチを設定します。
設定範囲はA4=430 ~ 450Hzです。
- 4 1~14ボタン、FILL 1ボタン、FILL 2ボタンを押して発音させます (ボタン点灯)。
C4~C5の正弦波を発音します。再度押すと発音が停止します。

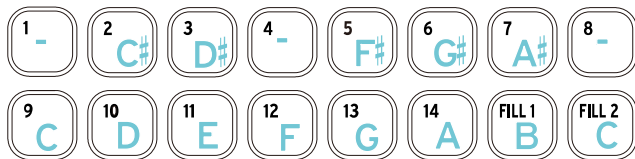

リズム・パターンを作成する

既存のパターンやフィルインを元にしたリズム・パターンの作成や、何も録音されていない状態からリズム・パターンを作成できます。

以下のようなことができます。

- ・ 既存のリズム・パターンにパーカッションを足したい
- ・ 既存のリズム・パターンのスネアだけ入れ替えたい
- ・ 新規にリズム・パターンを作成したい

既存のリズム・パターンを元に作成する

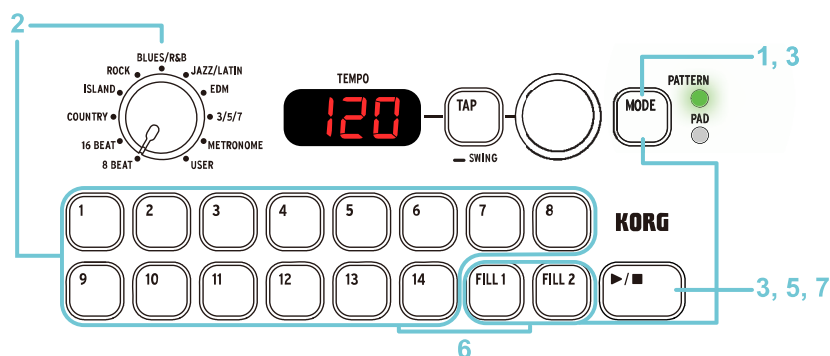

録音する

- 1 MODEボタンでパターン・プレイ・モードを選びます (PATTERN LED点灯)。
- 2 ジャンル・セレクターを回してジャンルを選び、1～14ボタンを押して元にするパターンを選びます。
- 3 パターンを録音するときには、MODEボタンを押しながら ▶/■ ボタンを押します。
フィルインを録音するときには、MODEボタンを押しながら FILL 1または FILL 2 ボタンを押します。
パターン・エディット・モードになり、録音待機 (Rec Pause) になります (▶/■ ボタン赤点滅)。

Tip: 録音待機になると、パッド・プレイ・モードのように演奏できる状態になります。録音前に各ボタン (パッド) に割り当てた音色を確認したり、録音するパターンを練習したりできます。

- 4 必要に応じて、テンポ、クオンタイズ、スウィングなど録音のための設定をします。
→[録音のための各設定を行う](#)
- 5 ▶/■ ボタンを押して、録音を開始します (▶/■ ボタン赤点灯)。
プリカウント (拍がマイナスで表示) 後に、録音が始まります。
- 6 1～14ボタン、FILL 1ボタン、FILL 2ボタンをタップして、演奏を録音してください。
パターンは繰り返し再生され、演奏が重ねて録音されていきます。

Note: 同時発音数が多い、またはテンポが速すぎると、一部の音が発音されない場合があります。

Note: パターンは約 64 音、フィルインは約 32 音を記録できます。録音ノート数が 80% を超えると、その割合がディスプレイに表示されます。録音可能なノート数が 0 になると **FULL** と表示され追加録音ができなくなります。部分的に消去の操作を行い、記録されているノート数が減ると、**FULL** が消えて再度録音できるようになります。

- 7 ▶/■ ボタンを押して録音待機状態にします (▶/■ ボタン赤点滅)。
停止後、パターンの先頭に戻ります。

Note: 録音したデータを保存せずに他のパターンを選んだり、他のモードに移動したりすると、録音したパターンは削除されます。

録音中にノート（音）を消去する

- 8 録音中に、MODEボタンを押しながら、消去したい音色のボタン(1~14、FILL 1、FILL 2)を押します。押し続けている間に再生された音色のノート・データが消去されます。

Tip: 既存パターンの特定の音色を削除し、異なる音色で録音しなおすことで、例えばバスドラムをスネアに入れ替えるというような編集をすることができます。

パターンを保存する

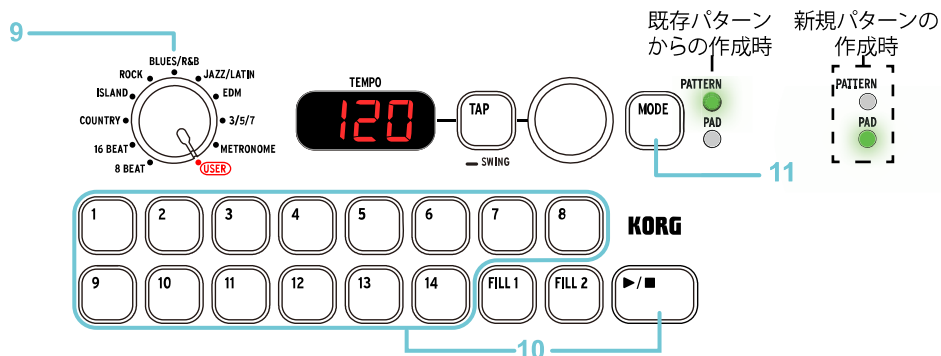

Note: ボタンとLEDが以下の状態になっていることを確認してください。

- ▶/■ ボタン赤点滅
- 既存パターンからの作成時:PATTERN LED点灯
- 新規パターンの作成時:PAD LED点灯

- 9 ジャンル・セレクターを回してUSERを選びます。
- 10 保存先にする1~14ボタンを押しながら▶/■ボタンを押します。保存先のボタンが点滅後、消灯し、保存が完了します。

Note: 各パターンはFILL 1、FILL 2とセットで扱われます。パターンを保存すると付随するフィルインも一緒に保存されます（フィルインを編集した場合も同様）。

- 11 パターン・エディット・モードを終了するときは、MODEボタンを押します。パターン・プレイ・モードへ戻り、PATTERN LEDが点灯します。

新規にパターンを作成する

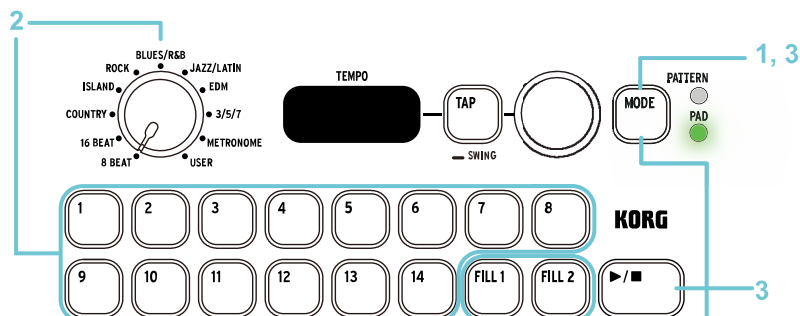

- MODEボタンを押してパッド・プレイ・モードを選びます(PAD LED点灯)。
- ジャンル・セレクターを回して使用するドラムキットを選びます。
- パターンを録音するときは、MODEボタンを押しながら▶/■ボタンを押します。パターン・エディット・モードになり、録音待機になります(▶/■ボタン赤点滅)。
- 以降の操作は、「既存のリズム・パターンを元に作成する」の手順4からを参照してください。

録音のための各設定を行う

パターン・エディット・モードの録音待機時（「既存のリズム・パターンを元に作成する」の手順3）に、録音のためのテンポ、拍数、クオンタイズを設定します。

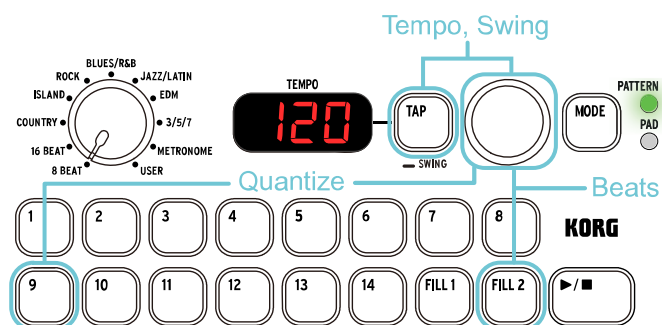

テンポ

- 1 テンポ・ノブを回すか、TAPボタンを数回タップしてテンポを設定します。

Tip: 演奏、録音しやすいテンポに調整することができます。

Note: パターン・データにテンポは保存されません。

拍数の指定とパターン・データの削除

- 1 FILL 2ボタンを押しながらテンポ・ノブを回して拍数を1~8に設定します（ボタン点灯）。編集するパターンが消去され、指定した拍数が設定されます。

Note: パターンの拍数は FILL の拍数未満の拍数には設定できません。

Note: FILL の拍数はパターンの拍数を超える拍数には設定できません。

クオンタイズ





演奏のタイミングのばらつきを整えられます。

- 1 9ボタンを押しながらテンポ・ノブを回してクオンタイズを設定します。
設定できる値は1、2、3、4、6、8、12、16、96となります。
1拍を1～96に分割して、発音をそのタイミングに補正します。2に設定すると8分音符で整えることができます。

スウィング

パターンのスウィングの深さを設定します。

- 1 TAPボタンを押しながらテンポ・ノブを回してスウィングの深さを設定します。
8分音符または16分音符の0～6から選びます。

値	%	音符	効果
8-0	50.0%		8分音符でスウィングなし
8-1	54.2%	-	
8-2	58.3%	-	
8-3	62.5%	-	
8-4	66.7%		8分音符で一般的な最大スウィング
8-5	70.8%	-	
8-6	75.0%		
16-0	50.0%		16分音符でスウィングなし
16-1	54.2%	-	
16-2	58.3%	-	
16-3	62.5%	-	
16-4	66.7%		16分音符で一般的な最大スウィング
16-5	70.8%	-	
16-6	75.0%		

デモ演奏を聴く

デモ演奏を再生する

各ジャンルのリズム・パターンが順次再生されます。

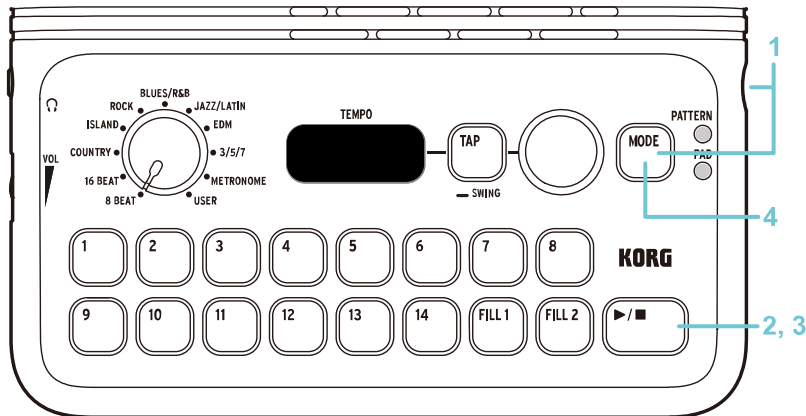

- 1 MODEボタンを押しながら電源ボタンを押してデモ・モードに入ります。
ディスプレイに **DEMO** の文字がスクロールしてから ▶/■ ボタンが緑色で点滅します。
- 2 ▶/■ ボタンを押して、デモ演奏を再生します (▶/■ ボタン緑点灯)。
Note: METRONOME はデモ演奏は再生されません。
- 3 ▶/■ ボタンを押して、デモ演奏を停止します (▶/■ ボタン緑点滅)。
- 4 MODEボタンを押してデモ・モードを終了します。
パターン・プレイ・モードへ戻り、PATTERN LED が点灯します。

環境設定

環境設定では、パッドのベロシティ感度、録音中のメトロノーム音量、オート・パワー・オフ時間を設定します。

環境設定の操作概要

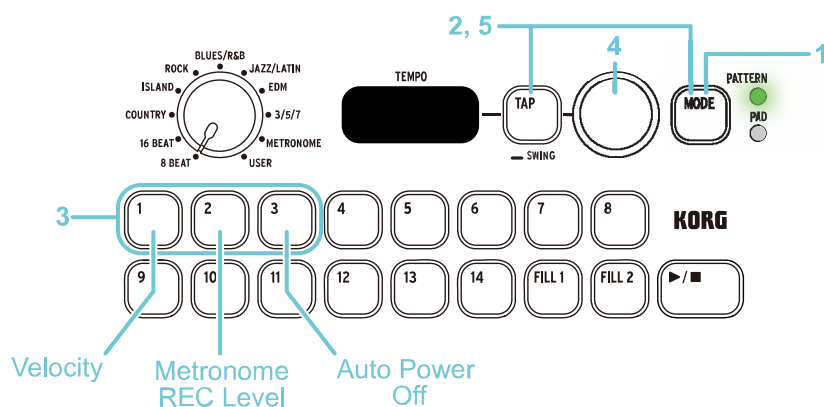

- 1 MODEボタンでパターン・プレイ・モードを選びます (PATTERN LED点灯)。
- 2 TAPボタンとMODEボタンを長押しします。
1～3ボタンが点滅し、環境設定モードになります。
- 3 変更したい設定項目を1～3ボタン(パッド)で選びます。
押したボタンが点灯して、ディスプレイに設定値が表示されます。
1ボタン パッドのベロシティ感度→[パッドのベロシティ感度を調節する](#)
2ボタン 録音中のメトロノーム音量→[録音中のメトロノーム音量を調節する](#)
3ボタン オート・パワー・オフ時間→[オート・パワー・オフを設定する](#)
- 4 テンポ・ノブで値を設定します。
- 5 TAPボタンとMODEボタンを長押しして、3つの設定をまとめて保存します。
パターン・プレイ・モードに戻ります。

▲ 保存操作を行わずに電源をオフにすると、設定内容は保存されません。

パッドのベロシティ感度を調節する

パッド・プレイ・モードとパターン・エディット・モードでは、1～14ボタン、FILL 1またはFILL 2ボタンをタップする強さによる音量の変化を調節できます。

- ・ 0ではタップする強弱に関係なく最大の音量で鳴ります。
- ・ 1～15では弱くタップすると小さな音で、強くタップすると大きな音量で鳴ります。値が大きくなるほど繊細に音量に反映されます。
工場出荷時:0(ベロシティ機能無効)

| 録音中のメトロノーム音量を調節する

録音中の電子メトロノームの音量を0~15で設定します。

録音中のメトロノームは、拍子なし、電子メトロノーム音でのみ再生します。

- 0で無音、15で最大音量になります。
工場出荷時:15

| オート・パワー・オフを設定する

オート・パワー・オフになる時間を設定します。

- offではオート・パワー・オフは無効、1 H~4 Hで各時間を設定します。
工場出荷時:1時間

ペダル・スイッチを使用する

FOOT SW 1、2端子に接続したペダル・スイッチ（別売）で、パターンの再生/停止やフィルインの挿入、または楽器の音を鳴らします。

ペダル・スイッチを使って操作する

- 1 電源をオフにしてFOOT SW 1、2端子に別売のペダル・スイッチを接続します。
- 2 電源をオンにします。
- 3 MODEボタンを押して、ペダル・スイッチでコントロールするモード(パターン・プレイまたはパッド・プレイ)を選びます。
選択したモード(PATTERNまたはPAD)のLEDが点灯します。
- 4 ジャンル・セレクターを回してジャンルを選びます。
- 5 ペダル・スイッチを押すと、ペダル・スイッチに登録されたボタンの動作をします。
初期設定は以下のとおりです。

パターン・プレイ・モード

	FOOT SW 1	FOOT SW 2
8 BEAT	▶/■	FILL 1
16 BEAT		
COUNTRY		
ISLAND		
ROCK		
BLUES/R&B		
JAZZ/LATIN		
EDM		
3/5/7		
METRONOME		
USER		FILL 1

パッド・プレイ・モード

	FOOT SW 1	FOOT SW 2	
8 BEAT	Pad 8 (C. HH)	Pad 9 (B.D.)	
16 BEAT			
COUNTRY			
ISLAND			
ROCK			
BLUES/R&B			
JAZZ/LATIN			
EDM			Pad 10 (B.D.)
3/5/7			Pad 9 (B.D.)
METRONOME			Pad 14 (A4)
USER	Pad 8 (C. HH)	Pad 9 (B.D.)	

ペダル・スイッチに機能を割り当てる

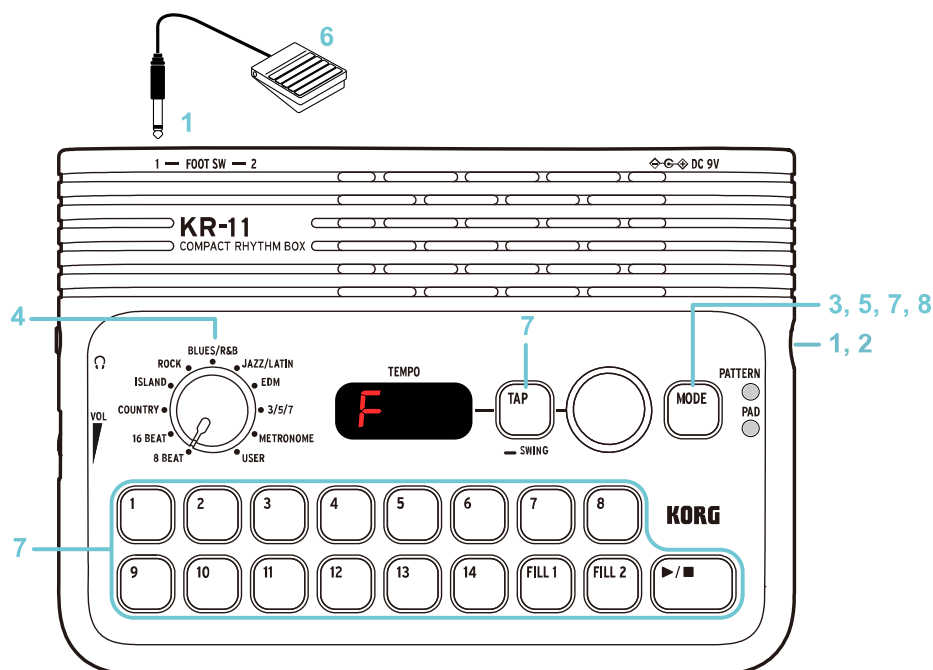

- 1 電源をオフにしてFOOT SW 1,2端子に別売のペダル・スイッチを接続します。
→[ペダル・スイッチ\(別売\)を接続する](#)
- 2 電源をオンにします。
- 3 MODEボタンを押して、ペダル・スイッチに機能を割り当てるモード(パターン・プレイまたはパッド・プレイ)を選びます。
選択したモード(PATTERNまたはPAD)のLEDが点灯します。
- 4 ジャンル・セレクターを回してペダル・スイッチでコントロールしたいジャンルを選びます。
ジャンルごとに異なる設定を割り当てることができます。
- 5 MODEボタンを長押しします。
ディスプレイに **F** が点滅します。
(このモードから抜ける場合は、MODEボタンを長押ししてください。現状の設定までが保存され、モードから抜けます)
- 6 設定したいペダル・スイッチ(1または2)を踏みます。
ディスプレイに **F1** または **F2** が点滅します。また、現在割り当てられているボタンが点滅します(MODEボタンが割り当てられている場合は、PATTERN LEDとPAD LEDが点滅)。
- 7 割り当てたいボタンを押します(ボタン点滅)。
MODEボタンが選択された場合、次のパターンに切り替える機能が割り当てられます。ジャンルがメトロノームの場合は次のリズムに切り替える機能が割り当てられます。

Note: ジャンルごとに1つのモードのみ登録できます。
- 8 MODEボタンを長押しして、設定を保存します。
元のモードに戻ります。

工場出荷時の状態に戻す

ユーザー・パターンの消去、ペダル・スイッチや環境設定など、すべての設定を工場出荷時の状態に戻します。

⚠ 初期化中は、絶対に電源をオフにしないでください。

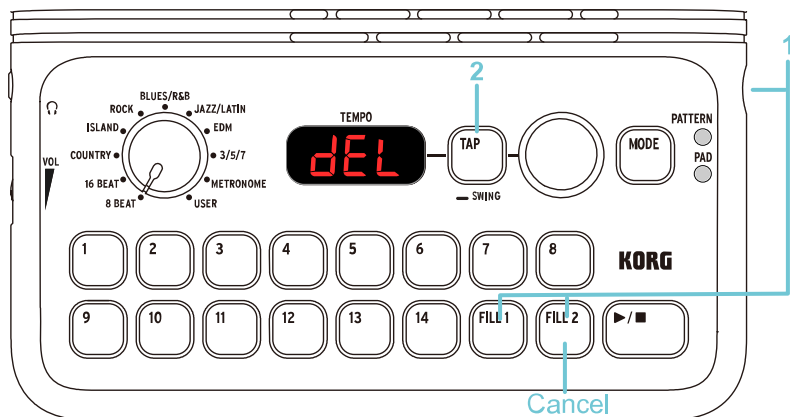

- 1 FILL 1ボタンとFILL 2ボタンを押しながら、電源ボタンを押して電源をオンにします。
ディスプレイに **DEL** と **ALL** が交互に表示されたあとに、ディスプレイに **YES** と **no** が交互に表示されます。
- 2 TAPボタンを押して、初期化を実行します。
1～8ボタンが点灯後、初期化が完了し、パターン・プレイ・モードで起動します。
初期化をキャンセルするときは、FILL 2ボタンを押します。パターン・プレイ・モードで起動します。

故障かな?と思ったら

電源がオンにならない

- 電池の極性は正しいですか？
- 指定の電池または指定のACアダプターが接続されていますか？

音が出ない

- ボリューム・ダイヤルが最小になっていませんか？
- ヘッドホン / ラインアウト端子に機器が接続されていませんか？この端子に接続されているときは、本体スピーカーから音は出ません。
- ヘッドホン / ラインアウト端子に4極端子のプラグが接続されている場合、誤動作する場合があります。3極端子のステレオ・プラグをご使用ください。

ノイズが出る

- 電池残量が少なくなると、十分な音量が出なくなったり、音が歪んだりすることがあります。新しい電池に交換してください。

MODEボタンが反応しない（モードが切り替わらない）

- パターンを再生または録音しているときは、▶/■ ボタンを押して停止してからモードを切り替えます。

接続したペダル・スイッチが反応しない

- ペダル・スイッチを押したまま起動してしまうと、ペダル・スイッチが正しく動作しないことがあります。一度電源をオフにしてから、再度電源をオンにしてください。

仕様

パターン

プリセット：126パターン(9ジャンルx14)

ユーザー：14パターン

フィルイン

各パターン2種ずつ

メトロノーム

拍子：0、2～8拍子

リズム：4分音符、8分音符/3連/3連中抜き、16分音符/中抜き

テンポ

30～252 bpm

接続端子

ヘッドホン/ラインアウト端子、FOOT SW 1端子、FOOT SW 2端子、DC 9V 端子

電源

単3形アルカリ乾電池×4本（別売）またはACアダプター（DC9V、）（別売）

電池寿命

約18時間（使用電池、使用状況により変動します）

消費電流

1300mA（瞬間最大値）

スピーカー

3W x 1

外形寸法（W×D×H）

160 × 115 × 44mm

質量

279 g（電池含まず）

付属品

クイック・スタート・ガイド

アクセサリ（別売）

ACアダプター KA-350（DC 9V、）、ペダル・スイッチPS-1、PS-3

*仕様および外観は、改良のため予告なく変更することがあります。

株式会社コルグ

本社：〒206-0812 東京都稲城市矢野口 4015-2

©2024 KORG INC.

www.korg.com

Published 3/2024