

KR-11

COMPACT RHYTHM BOX

Manuel d'utilisation

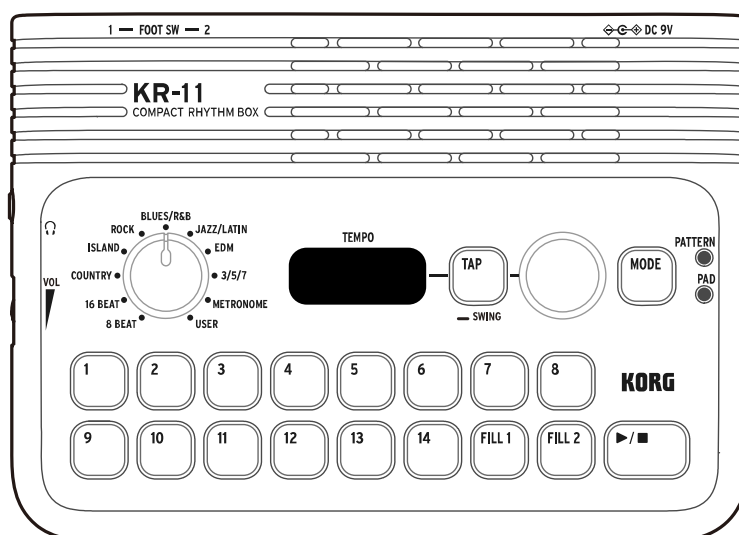

* Avant d'utiliser le KR-11, veuillez lire attentivement les Précautions (fichier PDF) pour assurer une utilisation correcte et sûre de l'instrument.

Documents complémentaires

PDF [Guide de prise en main \(Précautions\), Manuel d'utilisation](#)

HELP [Questions fréquemment posées](#)

Prod. [Site internet du produit](#)

Sommaire

Introduction	4
Commandes de l'instrument	5
Préparatifs	6
Mise en place des piles	6
Connexions.....	7
Mise sous/hors tension	8
Mise sous/hors tension	8
Jeu d'un motif rythmique	9
Sélection et jeu d'un motif.....	9
Réglage du tempo.....	9
Changement de motif et de style durant le jeu	9
Ajout d'un fill	10
Jeu d'un décompte (avant le jeu d'un rythme).....	10
Ajout de swing au motif joué.....	11
Utilisation du métronome	12
Activation du métronome	12
Jeu avec les boutons (pads)	13
Sélection et jeu des kits de batterie (mode de jeu de pad).....	13
Liste des kits de batterie	14
Jeu d'un son de référence	15
Création d'un motif rythmique	16
Création d'un nouveau motif rythmique basé sur un motif existant	16
Création d'un nouveau motif.....	18
Configuration des paramètres pour l'enregistrement	18

Écoute des démonstrations	20
Jeu des démonstrations.....	20
Réglages 'Global'	21
Paramètres Global : aperçu des opérations	21
Réglage de la sensibilité au toucher des pads.....	21
Réglage du volume du métronome pour l'enregistrement	22
Réglage de la fonction de coupure automatique d'alimentation	22
Utilisation de pédales commutateurs.....	23
Contrôle de l'instrument avec des pédales commutateurs	23
Assignation de fonctions aux pédales commutateurs	24
Initialisation des réglages d'usine.....	25
Guide de dépannage	26
Caractéristiques techniques	27

Introduction

Merci d'avoir choisi la boîte à rythmes Compact Rhythm Box KR-11 de Korg.

Pour garantir des années d'utilisation sans problème, lisez attentivement ce Manuel d'utilisation avant d'utiliser l'instrument.

Conventions utilisées dans ce manuel

- Les caractéristiques et l'apparence de ce produit sont sujettes à modifications sans préavis.
- Les détails de l'instrument ainsi que les écrans dans ce manuel pourraient présenter des différences avec votre produit.
- Les valeurs des paramètres figurant dans les illustrations de ce manuel sont uniquement fournies à titre d'exemple ; elles ne correspondent pas nécessairement aux réglages apparaissant sur les affichages de votre instrument.
- Symboles utilisés dans ce manuel :



Identifie des consignes à suivre pour assurer une utilisation correcte des fonctions de cet instrument et en garantir des performances optimales.

Remarque Attire votre attention sur des informations complémentaires.

Astuce Identifie des informations complémentaires utiles.

Commandes de l'instrument

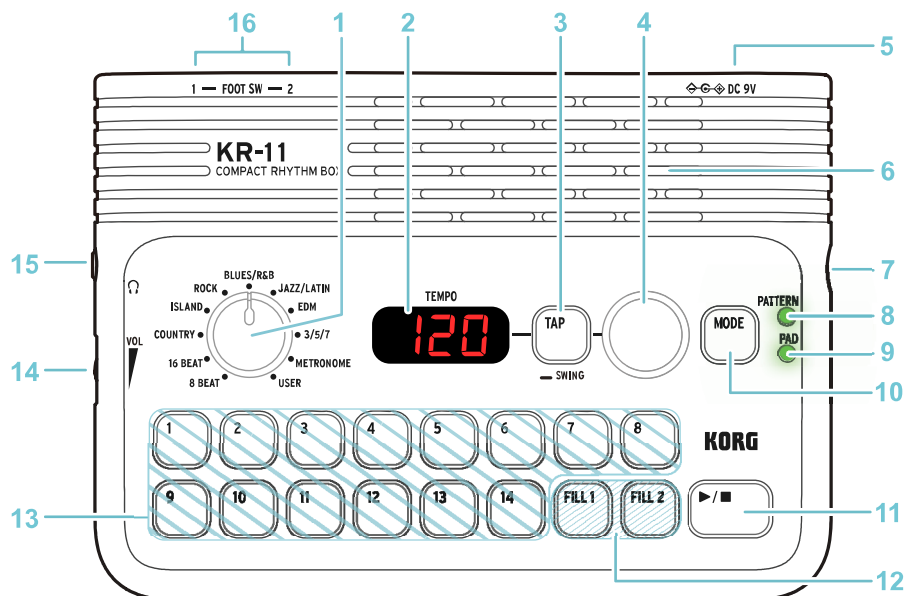

- 1 Sélecteur de style musical
- 2 Affichage
- 3 Bouton TAP
- 4 Commande de tempo
- 5 Prise DC 9V
- 6 Haut-parleur
- 7 Bouton d'alimentation
- 8 Diode PATTERN
- 9 Diode PAD
- 10 Bouton MODE
- 11 Bouton ►/■ (lecture et arrêt)
- 12 Bouton FILL 1, bouton FILL 2 (pads)
- 13 Boutons 1~14 (pads)
- 14 Molette de volume
- 15 Prise casque/de sortie ligne
- 16 Prises FOOT SW 1, FOOT SW 2

Préparatifs

Mise en place des piles

Remarque : Les piles ne sont pas fournies et doivent donc être achetées séparément.

- ⚠ Veillez à ce que l'unité soit hors tension avant de remplacer les piles.
- ⚠ Retirez immédiatement des piles plates de l'unité.
- ⚠ Retirez également les piles si vous pensez laisser le KR-11 inutilisé de façon prolongée.
- ⚠ Quand les piles sont presque plates, **LR** clignote sur l'affichage. Remplacez alors les piles aussi vite que possible.

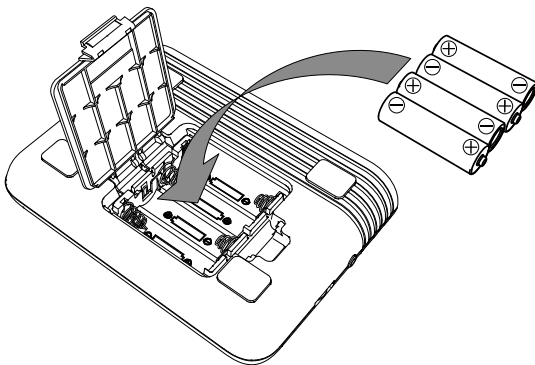

- 1 Ouvrez le couvercle du compartiment à piles situé sur le dessous de l'instrument.
- 2 Mettez quatre piles alcalines de type AA en place, en veillant à respecter les indications de polarité (+, -).
- 3 Refermez le couvercle du compartiment à piles.

Connexions

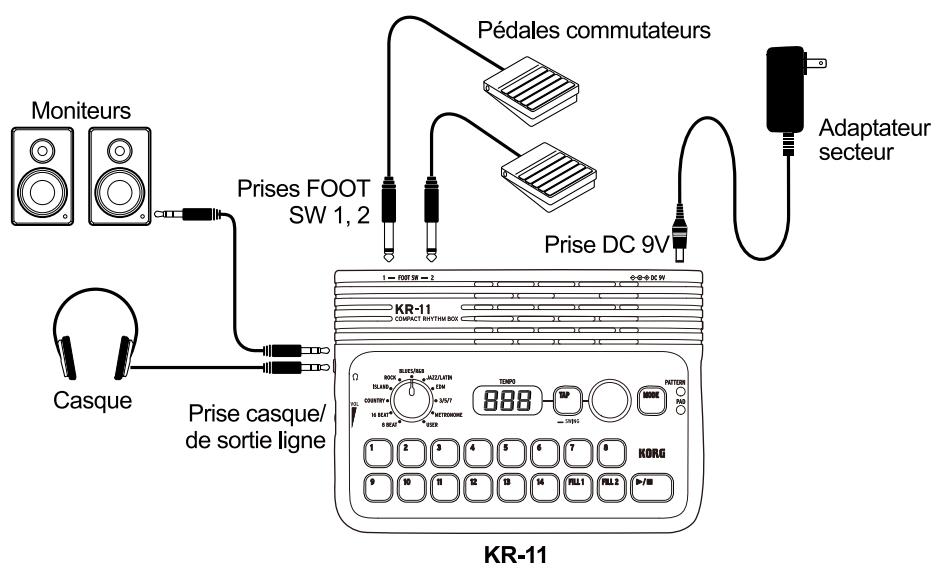

Connexion de l'adaptateur secteur (vendu séparément)

- 1 Branchez l'adaptateur secteur dédié de Korg (vendu séparément) à la prise DC 9V.

⚠ Veillez à utiliser uniquement l'adaptateur secteur spécifié. Si vous utilisez un adaptateur secteur autre que le modèle spécifié, cela risque de provoquer des dysfonctionnements.

Connexion d'un casque ou de moniteurs

Vous pouvez écouter le signal de l'unité avec un casque ou des moniteurs.

⚠ Veillez à brancher une fiche mini-jack stéréo à la prise pour casque/de sortie ligne.

- 1 Placez la molette de volume du KR-11 en position minimum.
- 2 Branchez la fiche mini-jack stéréo de 3,5 mm de votre casque ou d'un dispositif d'écoute similaire à la prise casque/de sortie ligne.
- 3 Mettez le KR-11 sous tension.
- 4 Réglez les niveaux en augmentant progressivement le volume du KR-11 et des moniteurs.

⚠ N'utilisez pas de dispositif d'écoute équipé d'une fiche mini-jack stéréo à quatre conducteurs (TRRS), car cela pourrait causer un dysfonctionnement.

⚠ Veillez à ce que les moniteurs soient hors tension avant de les brancher au KR-11.

Remarque : Le haut-parleur intégré ne produit aucun son quand une fiche est branchée à la prise casque/de sortie ligne.

Connexion de pédales commutateurs (vendues séparément)

Vous pouvez brancher une pédale commutateur (Korg PS-1 ou PS-3, vendues séparément) à cette unité pour jouer et arrêter les motifs, insérer un fill, contrôler le tempo ou déclencher un son de pad.

- 1 Branchez les pédales commutateurs (vendues séparément) aux prises FOOT SW 1 et 2. Assignez la fonction d'un des boutons en face avant à une pédale commutateur pour contrôler le KR-11 au pied.

Vous pouvez brancher jusqu'à deux pédales commutateurs.

→ [Utilisation de pédales commutateurs](#)

Mise sous/hors tension

Mise sous/hors tension

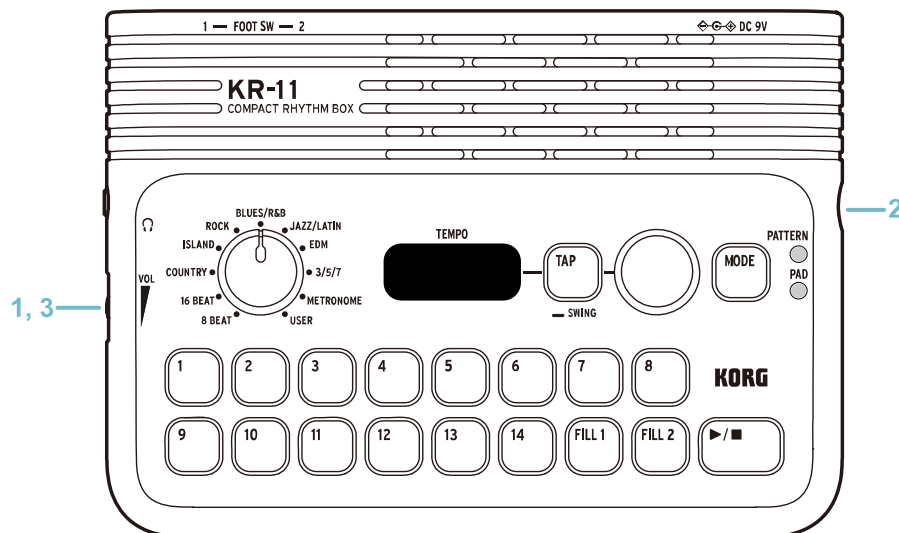

Mise sous tension

- 1 Réglez le volume sur le minimum en tournant la molette de volume à fond à gauche.
- 2 Appliquez une longue pression sur le bouton d'alimentation pour mettre l'instrument sous tension.
- 3 Réglez le volume sur un niveau approprié en tournant la molette de volume à droite.

- ⚠ Si vous avez branché un équipement tel que des moniteurs, mettez-le hors tension avant de mettre le KR-11 sous tension.
- ⚠ Si vous avez branché une pédale commutateur, ne l'enfoncez pas durant la mise sous tension de l'instrument.

Mise hors tension

- 1 Maintenez le bouton d'alimentation enfoncé jusqu'à ce que l'affichage s'éteigne. **OFF** apparaît sur l'affichage et l'instrument est mis hors tension.

- ⚠ Ne mettez jamais le KR-11 hors tension quand des données sont en cours d'écriture, comme par exemple durant la sauvegarde de vos motifs ou l'initialisation de l'instrument.

Fonction de coupure automatique d'alimentation

L'alimentation de cet instrument est automatiquement coupée après l'écoulement d'un délai déterminé suivant la dernière manipulation des boutons et commandes de l'instrument (ce que nous appelons la "fonction de coupure automatique d'alimentation"). Cette fonction est réglée sur 20 minutes à la sortie d'usine.

Vous pouvez désactiver la fonction de coupure automatique de l'alimentation ou changer le délai de coupure de l'alimentation.

→[Réglage de la fonction de coupure automatique d'alimentation](#)

Jeu d'un motif rythmique

Sélection et jeu d'un motif

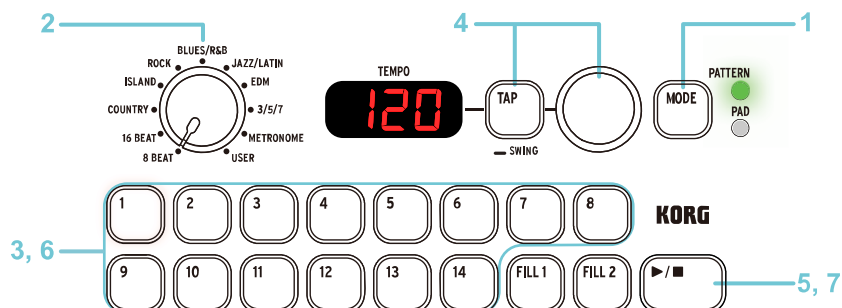

- 1 Appuyez sur le bouton MODE pour sélectionner le mode de jeu de motif (la diode PATTERN s'allume).
Alternez entre le mode de jeu de motif et le mode de jeu de pad en appuyant sur le bouton MODE.
- 2 Sélectionnez le style musical voulu pour le motif avec le sélecteur de style musical. Sélectionnez un des styles d'usine (8 BEAT~3/5/7).
- 3 Appuyez sur un bouton 1~14 pour choisir le motif voulu (le bouton en question s'allume).
- 4 Réglez le tempo en tournant la commande de tempo ou en appliquant plusieurs pressions successives sur le bouton TAP.
La valeur de battements par minute (BPM) apparaît sur l'affichage. → [Réglage du tempo](#)
Le bouton TAP clignote sur le tempo en vigueur.
- 5 Appuyez sur le bouton ▶/■ pour jouer le motif (le bouton ▶/■ s'allume en vert).
- 6 Enfoncez un autre bouton (1~14) pour changer de motif.
Pour jouer des motifs d'autres styles, sélectionnez un style différent avec le sélecteur de style puis appuyez sur un bouton 1~14 .
- 7 Appuyez sur le bouton ▶/■ pour arrêter le motif (le bouton ▶/■ s'éteint).
Le motif retourne à son début après l'arrêt de jeu.

Réglage du tempo

Vous disposez des deux méthodes décrites ci-dessous pour régler le tempo.

Dans les deux cas, la valeur de tempo (BPM) apparaît sur l'affichage.

- En tournant la commande de tempo
- En appuyant à plusieurs reprises sur le bouton TAP (à des intervalles correspondant au tempo visé).

Changement de motif et de style durant le jeu

- Enfoncez un bouton 1~14 pour changer de motif.
Le bouton enfoncé clignote avant le changement de motif et reste allumé une fois que le motif a changé.
- Sélectionnez un style musical différent avec le sélecteur de style musical.
Le changement de style musical s'opère au début de la mesure suivante.

Ajout d'un fill

Un 'fill' est une phrase utilisée pour marquer les variations rythmiques, le début d'une mesure, etc.

- 1 Quand vous appuyez sur le bouton FILL 1 ou FILL 2 durant le jeu, l'instrument insère un fill au moment approprié du point de vue du rythme.
Le bouton enfoncé clignote avant le jeu du fill, s'allume durant le jeu du fill et s'éteint une fois que le jeu du fill est terminé.

Jeu d'un décompte (avant le jeu d'un rythme)

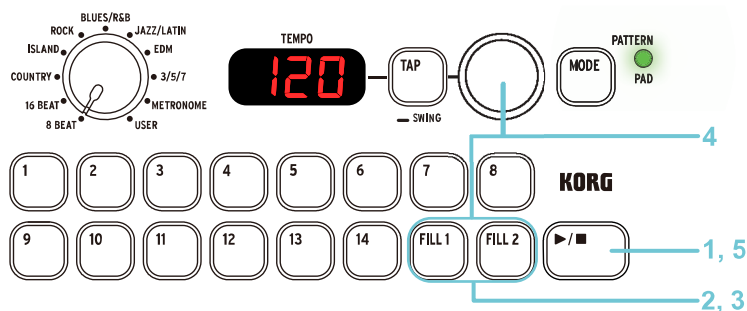

L'instrument déclenche un décompte avant le jeu du motif.



- 1 En mode de jeu de motif, arrêtez le jeu du motif.
- 2 Choisissez le son de décompte voulu avec les boutons FILL 1 et FILL 2 (le bouton enfoncé clignote).
FILL 1 : son de side-stick
FILL 2 : son de Charleston fermé
- 3 Appliquez une longue pression sur le bouton FILL 1 ou le bouton FILL 2 pour afficher le nombre de battements de décompte.
- 4 Tournez la commande de tempo en maintenant enfoncé le bouton du son de décompte choisi pour sélectionner le nombre de temps du décompte.
Vous pouvez régler la durée du décompte entre 2 et 8 temps.
- 5 Appuyez sur le bouton ►/■ pour lancer le jeu.
Le jeu du motif choisi démarre après le dernier temps du décompte spécifié.
Les boutons FILL 1 et FILL 2 s'éteignent après le jeu du décompte.

Ajout de swing au motif joué

Vous pouvez changer la nuance rythmique du motif et obtenir un jeu syncopé et dynamique en ajoutant du swing au motif.

- 1 Appliquez une longue pression sur le bouton TAP pour indiquer la valeur de swing sur l'affichage.
- 2 Tournez la commande de tempo en maintenant enfoncé le bouton TAP pour régler l'intensité de swing.

La plage de réglage s'étend de S-0 à S-6. Le tableau ci-dessous reprend les valeurs d'intensité de swing affichées.

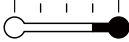
Valeur	%	Représentation
S-0	50,0% (aucun swing)	
S-1	54,2%	
S-2	58,3%	:
S-3	62,5%	
S-4	66,7%	
S-5	70,8%	:
S-6	75,0%	

Utilisation du métronome

Activation du métronome

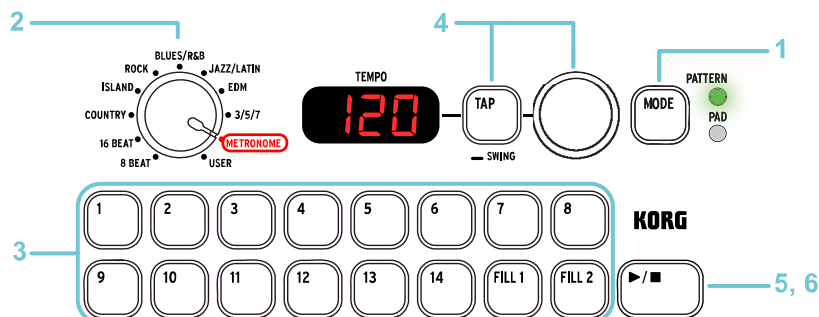

- 1 Appuyez sur le bouton MODE pour sélectionner le mode de jeu de motif (la diode PATTERN s'allume).
- 2 Sélectionnez METRONOME avec le sélecteur de style musical.
- 3 Sélectionnez le nombre de battements, le rythme et le son du métronome avec les boutons 1~14 et les boutons FILL 1/2.
Les boutons 1~8 servent au choix du nombre de battements, les boutons 9~14 au choix du rythme et les boutons FILL 1 et FILL 2 au choix du son du métronome.

Pas de mesure (métrique)	2 temps	3 temps	4 temps	5 temps	6 temps	7 temps	8 temps
1	2	3	4	5	6	7	8
9	10	11	12	13	14	FILL 1	FILL 2
Noire	Croche	Triolet	Shuffle de triolet	Double croche	Shuffle de double croche	Métronome mécanique	Métronome électronique

- 4 Réglez le tempo en tournant la commande de tempo ou en appliquant plusieurs pressions successives sur le bouton TAP. → [Réglage du tempo](#)
Le bouton TAP clignote sur le tempo en vigueur.
- 5 Appuyez sur le bouton ▶/■ pour lancer le métronome.
- 6 Appuyez sur le bouton ▶/■ pour arrêter le métronome.

Jeu avec les boutons (pads)

Vous pouvez utiliser les boutons 1~14 et les boutons FILL 1/2 comme pads en les tapotant. Des sons de percussion comprenant des sons de batterie sont assignés d'usine à ces 16 boutons.

Sélection et jeu des kits de batterie (mode de jeu de pad)

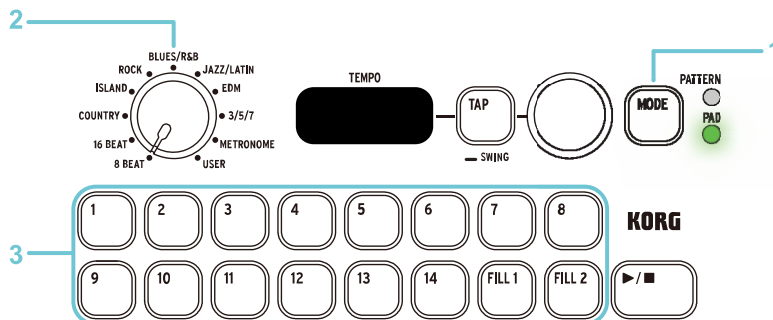

- 1 Appuyez sur le bouton MODE pour sélectionner le mode de pad (la diode PAD s'allume).
Altermes entre le mode PATTERN et le mode PAD en appuyant sur le bouton MODE.
- 2 Sélectionnez un kit de batterie avec le sélecteur de style musical.
Choisissez un kit de batterie approprié pour le style musical visé.
- 3 Jouez en temps réel en tapotant des doigts les boutons 1~14 et les boutons FILL 1/2.

Astuce : Vous pouvez aussi déclencher le son de chaque instrument du kit avec une pédale commutateur spéciale.

→ [Connexion de pédales commutateurs \(vendues séparément\)](#)

Liste des kits de batterie

Le tableau ci-dessous montre le contenu des kits de batterie (correspondant chacun à une position du sélecteur de style musical).

Pad	1	2	3	4	5	6	7	8
Drumkit	9	10	11	12	13	14	FILL 1	FILL 2
8 Beat (default)	Conga-Slap	Conga-Open	Crash	Ride	Ride-Cup	HH-Open	HH-Foot	HH-Closed
	BD-Basic	SD-Basic	Side Stick	Clap	Tambourine	Tom-Hi	Tom-Mid	Tom-Lo
16 Beat	Conga-Slap	Conga-Open	Cowbell	Crash	Ride	Ride-Cup	HH-Open	HH-Closed
	BD-Basic	SD-Basic	SD-Ringing	SD-Brush Slap	Side Stick	Shaker	Tom-Mid	Tom-Lo
Country	Side Stick	Tambourine	Shaker	Crash	Ride	HH-Open	HH-Half Open	HH-Closed
	BD-Basic	SD-Basic	SD-Elec	SD-Brush Tap	SD-Brush Slap	SD-Ringing	Tom-Mid	Tom-Lo
Island	Conga-Slap	Conga-Open	Agogo	Timbales-Paila	Timbales-Open	Shaker	HH-Open	HH-Closed
	BD-Basic	SD-Basic	SD-Brush Slap	Clap	Cajon-Basstone	Cajon-Slap	Tom-Mid	Tom-Lo
Rock	SD-Funk	SD-Ringing	Clap	Crash	Ride	HH-Open	HH-Half Open	HH-Closed
	BD-Basic	BD-Elec 1	SD-Basic	SD-Hi Pitch	SD-Elec	Tom-Hi	Tom-Mid	Tom-Lo
Blues/ R&B	Side Stick	Tambourine	Crash	Ride	Ride-Cup	HH-Open	HH-Half Open	HH-Closed
	BD-Basic	SD-Basic	SD-Brush Tap	SD-Elec	SD-Brush Slap	SD-Ringing	Tom-Mid	Tom-Lo
Jazz / Latin	Conga-Slap	Conga-Open	Shaker	Crash	Ride	Ride-Cup	HH-Open	HH-Closed
	BD-Basic	SD-Basic	SD-Brush Slap	Side Stick	Cowbell	Tom-Brush	Tom-Hi	Tom-Lo
EDM	SD-Elec	SD-Native	SD-R&B	SD-Dubstep	SD-Analog	Ride	HH-Open	HH-Closed
	BD-Soul	BD-Elec 2	Side Stick	Clap	Tambourine	Maracas-Elec	Cowbell	HH-Elec
3/5/7	Side Stick	Shaker	Cowbell	Claves	Crash	Ride	HH-Open	HH-Closed
	BD-Basic	SD-Basic	SD-Brush Slap	SD-Ringing	Tom-Brush	Tom-Hi	Tom-Mid	Tom-Lo

Remarque : Le kit de batterie "8 BEAT" est activé par défaut. Certains sons varient en fonction du kit de batterie actif.

Astuce : Le son de référence (signal sinusoïdal) est utilisé pour le métronome.

Jeu d'un son de référence

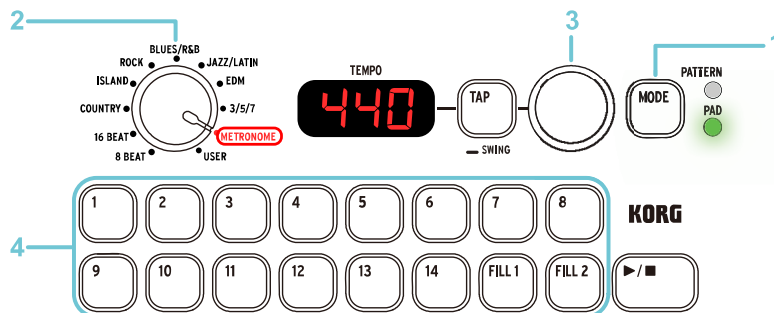

- 1** Appuyez sur le bouton MODE pour sélectionner le mode de jeu de pad (la diode PAD s'allume).
- 2** Sélectionnez METRONOME avec le sélecteur de style musical.
La fréquence de la hauteur de référence apparaît sur l'affichage.
- 3** Réglez la hauteur de référence avec la commande de tempo.
La plage de réglage pour la note A4 s'étend de 430~450 Hz.
- 4** Appuyez sur les boutons 1~14 et les boutons FILL 1/2 pour jouer les hauteurs de référence (le bouton en question s'allume).
Les hauteurs de référence jouées sont des ondes sinusoïdales qui s'étendent sur la plage de notes C4~C5. Le jeu des hauteurs de référence s'arrête quand vous appuyez à nouveau sur le pad.

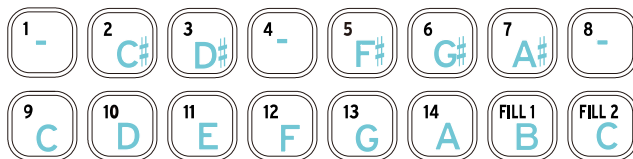

Création d'un motif rythmique

Vous pouvez créer vos propres motifs rythmiques basés sur des motifs et fills existants, mais vous pouvez aussi créer un motif rythmique de A à Z.

Voici certaines des possibilités offertes.

- Ajouter des percussions à un motif rythmique existant
- Remplacer uniquement la caisse claire d'un motif rythmique existant
- Créer un nouveau motif rythmique

Création d'un nouveau motif rythmique basé sur un motif existant

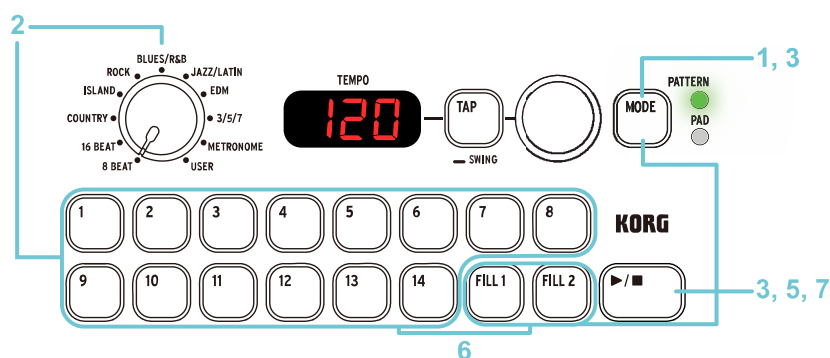

Enregistrement

- 1 Appuyez sur le bouton MODE pour sélectionner le mode de jeu de motif (la diode PATTERN s'allume).
- 2 Sélectionnez le style musical avec le sélecteur de style musical, puis appuyez sur un bouton 1~14 pour sélectionner le motif servant de base à votre nouveau motif.
- 3 Pour enregistrer le motif, appuyez sur le bouton ►/■ en maintenant enfoncé le bouton MODE. Pour enregistrer un fill, appuyez sur le bouton FILL 1 ou FILL 2 en maintenant enfoncé le bouton MODE.

L'instrument active son mode d'édition de motif et le statut d'enregistrement passe à "Rec Pause" (le bouton ►/■ clignote en rouge).

Astuce : En mode de pause d'enregistrement (Rec Pause), vous pouvez utiliser les pads comme en mode de jeu de pad. Cela vous permet de vérifier le son assigné à chaque bouton (pad) et de vous entraîner à jouer le motif avant son enregistrement.

- 4 Réglez le tempo, la quantification, le swing et tout autre paramètre d'enregistrement voulu. → [Configuration des paramètres pour l'enregistrement](#)
- 5 Appuyez sur le bouton ►/■ pour démarrer l'enregistrement (le bouton ►/■ s'allume en rouge). L'enregistrement démarre après le décompte (durant lequel le battement est représenté par une valeur négative).
- 6 Enregistrez votre jeu en tapotant des doigts les boutons 1~14 et les boutons FILL 1/2. Le motif est joué en boucle et votre jeu sur les pads est superposé ('overdub') durant l'enregistrement.

Remarque : Si vous déclenchez trop de sons simultanés ou si le tempo est trop rapide, il se pourrait que certains sons ne soient pas joués.

Remarque : Vous pouvez enregistrer environ 64 notes par motif et 32 notes par fill.

Quand le nombre de notes enregistrées dépasse 80%, le ratio apparaît sur l'affichage.

Quand le nombre limite de notes enregistrables est atteint, **FULL** apparaît sur l'affichage et vous

ne pouvez plus ajouter de notes.

Effacez des notes de sorte à diminuer le nombre de notes enregistrées. **FILL** disparaît alors de l'affichage et vous pouvez poursuivre l'enregistrement.

- 7** Appuyez sur le bouton ►/■ pour activer le mode paré à enregistrer de l'unité (le bouton ►/■ clignote en rouge).

Le motif retourne à son début après l'arrêt de l'enregistrement.

Remarque : Le motif enregistré est supprimé si vous sélectionnez un autre motif ou changez de mode sans sauvegarder au préalable vos données d'enregistrement.

Suppression de notes durant l'enregistrement

- 8** Pendant l'enregistrement, maintenez enfoncé le bouton MODE et appuyez sur le bouton (1~14, FILL 1/2) correspondant au son des notes à supprimer. Les données de note des sons joués quand vous maintenez leurs boutons enfoncés sont supprimées.

Astuce : En supprimant les notes de certains sons d'un motif existant et en les enregistrant à nouveau avec des sons différents, vous pouvez effectuer des tâches d'édition comme le remplacement de la grosse caisse par la caisse claire, etc.

Sauvegarde d'un motif

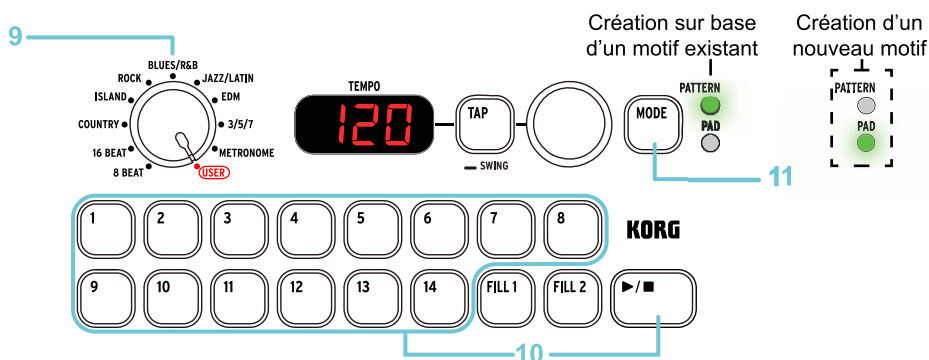

Remarque : Vérifiez que le bouton et les diodes s'allument comme suit.

- Le bouton ►/■ clignote en rouge
- Quand vous produisez un motif basé sur un motif existant : la diode PATTERN s'allume
- Quand vous produisez un nouveau motif : la diode PAD s'allume

- 9** Sélectionnez USER avec le sélecteur de style musical.

- 10** Appuyez sur le bouton ►/■ en maintenant enfoncé le bouton 1~14 correspondant à la destination de sauvegarde voulue. Le bouton de destination de sauvegarde clignote puis s'éteint quand la sauvegarde est terminée.

Remarque : Chaque motif est traité comme un ensemble comprenant les fills FILL 1 et FILL 2. Quand vous sauvegardez un motif, les fills inclus avec ce dernier sont aussi sauvegardés (c'est aussi vrai lorsque les fills ont été édités).

- 11** Appuyez sur le bouton MODE pour quitter le mode d'édition de motif. L'instrument retourne en mode de jeu de motif et la diode PATTERN s'allume.

Création d'un nouveau motif

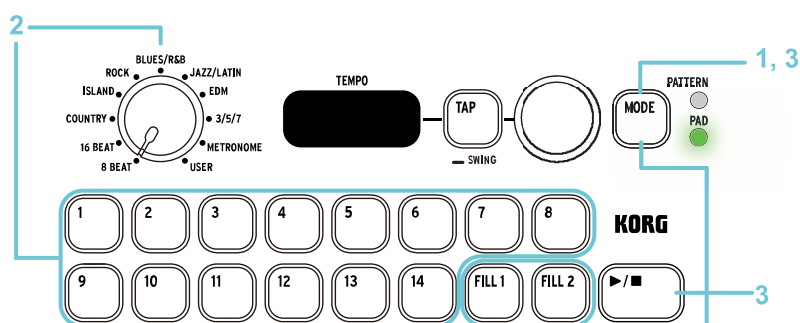

- 1 Appuyez sur le bouton MODE pour sélectionner le mode de jeu de pad (la diode PAD s'allume).
- 2 Sélectionnez le kit de batterie voulu avec le sélecteur de style musical.
- 3 Pour enregistrer le motif, appuyez sur le bouton ►/■ en maintenant enfoncé le bouton MODE. L'instrument active son mode d'édition de motif et le statut d'enregistrement passe à "Rec Pause" (le bouton ►/■ clignote en rouge).
- 4 Pour la suite des opérations, voyez l'étape 4 sous "[Création d'un nouveau motif rythmique basé sur un motif existant](#)".

Configuration des paramètres pour l'enregistrement

Vous pouvez régler le tempo, le nombre de battements et le paramètre de quantification en vue de l'enregistrement quand l'instrument se trouve en mode de pause d'enregistrement et en mode d'édition de motif (étape 3 sous "[Création d'un nouveau motif rythmique basé sur un motif existant](#)").

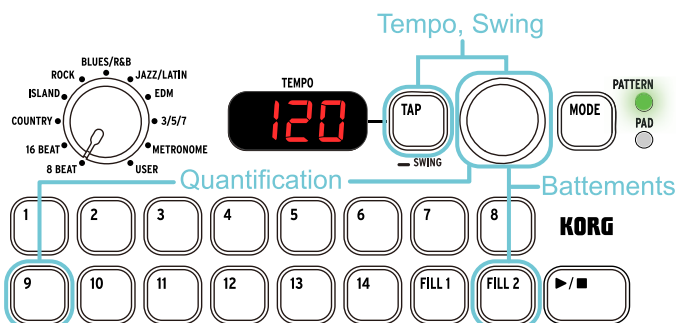

Tempo

- 1 Réglez le tempo en tournant la commande de tempo ou en appliquant plusieurs pressions successives sur le bouton TAP.

Astuce : Vous pouvez ajuster le tempo pour faciliter le jeu et l'enregistrement.

Remarque : Le réglage de tempo n'est pas sauvegardé dans les données de motif.

Réglage du nombre de battements

- 1 Tournez la commande de tempo en maintenant enfoncé le bouton FILL 2 pour régler le nombre de battements entre 1 et 8 (le bouton s'allume).

Remarque : Vous ne pouvez pas régler le nombre de battements d'un motif sur une valeur inférieure au nombre de battements d'un fill.

Remarque : Vous ne pouvez pas régler le nombre de battements d'un fill sur une valeur supérieure au nombre de battements d'un motif.

Quantification





Cette fonction permet de corriger les imprécisions temporelles de votre jeu.

- 1 Tournez la molette de tempo en maintenant enfoncé le bouton 9 pour régler la quantification. Vous disposez des valeurs de quantification suivantes : 1, 2, 3, 4, 6, 8, 12, 16 et 96. Chaque battement est sous-divisé en 1~96 pas et les notes sont alignées conformément au timing de ces pas. Par exemple, avec la valeur de quantification "2", les notes sont alignées sur une division (on parle parfois de 'grille') en croches.

Swing

Règle le degré (l'intensité) de swing du motif.

- 1 Tournez la commande de tempo en maintenant enfoncé le bouton TAP pour régler l'intensité de swing. Les valeurs 0~6 sont disponibles pour les croches et les doubles croches.

Valeur	%	Note	Intensité
8-0	50,0%		Croches, pas de swing
8-1	54,2%	-	
8-2	58,3%	-	
8-3	62,5%	-	
8-4	66,7%		Croches, réglage max. typique de swing
8-5	70,8%	-	
8-6	75,0%		
6-0	50,0%		Doubles croches, pas de swing
6-1	54,2%	-	
6-2	58,3%	-	
6-3	62,5%	-	
6-4	66,7%		Doubles croches, réglage max. typique de swing
6-5	70,8%	-	
6-6	75,0%		

Écoute des démonstrations

Jeu des démonstrations

Les motifs rythmiques de chaque style sont joués l'un après l'autre.

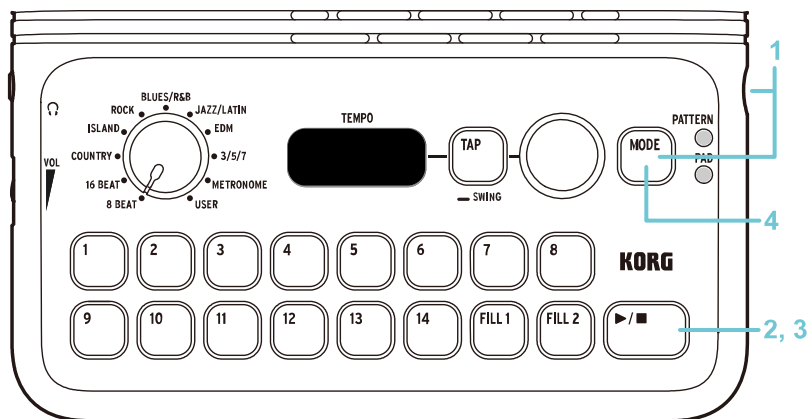

- 1 Appuyez sur le bouton d'alimentation en maintenant enfoncé le bouton MODE pour activer le mode de démonstration.
demo défile sur l'affichage et le bouton ►/■ clignote en vert.
- 2 Appuyez sur le bouton ►/■ pour jouer la démonstration (le bouton ►/■ s'allume en vert).
Remarque : Le métronome n'est pas actif durant le jeu des démonstrations.
- 3 Appuyez sur le bouton ►/■ pour arrêter la démonstration (le bouton ►/■ clignote en vert).
- 4 Appuyez sur le bouton MODE pour quitter le mode de démonstration.
 L'instrument retourne en mode de jeu de motif et la diode PATTERN s'allume.

Réglages 'Global'

Les réglages Global permettent de configurer la sensibilité au toucher des pads, le volume du métronome durant l'enregistrement et le délai avant la coupure automatique de l'alimentation.

Paramètres Global : aperçu des opérations

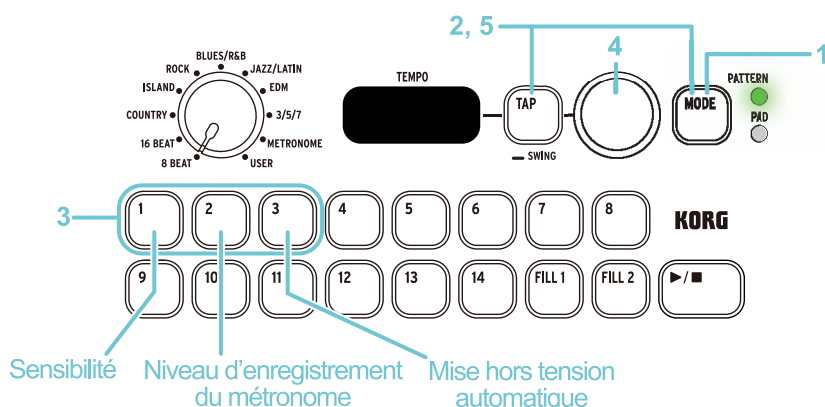

- 1 Appuyez sur le bouton MODE pour sélectionner le mode de jeu de motif (la diode PATTERN s'allume).
 - 2 Appliquez une longue pression sur le bouton TAP et le bouton MODE. Les boutons 1~3 clignotent et l'instrument active le mode des réglages globaux.
 - 3 Sélectionnez les paramètres à modifier avec les boutons (pads) 1~3. Le bouton enfoncé s'allume et la valeur du paramètre apparaît sur l'affichage.
 - Bouton 1 : sensibilité au toucher des pads → [Réglage de la sensibilité au toucher des pads](#)
 - Bouton 2 : volume du métronome pour l'enregistrement → [Réglage du volume du métronome pour l'enregistrement](#)
 - Bouton 3 : délai de coupure de l'alimentation → [Réglage de la fonction de coupure automatique d'alimentation](#)
 - 4 Réglez la valeur du paramètre avec la commande de tempo.
 - 5 Appliquez une longue pression sur le bouton TAP et le bouton MODE pour sauvegarder simultanément les trois paramètres. L'instrument retourne en mode de jeu de motif.
- ⚠** Si vous mettez l'instrument hors tension sans sauvegarder au préalable vos réglages, ceux-ci sont perdus.

Réglage de la sensibilité au toucher des pads

Vous pouvez régler l'intensité du changement de volume produit en réponse à votre toucher sur les boutons 1~14 et les boutons FILL 1, 2 en mode de jeu de pad et en mode d'édition de motif.

- La valeur 0 produit un volume maximum des pads, indépendamment de votre toucher sur les boutons.
- Les valeurs dans la plage 1~15 réduisent le volume des pads en réponse à un toucher plus léger et augmentent le volume quand vous les frappez avec plus de force. Des valeurs plus élevées produisent des changements de volume plus complexes. Valeur définie à l'usine : 0 (sensibilité désactivée)

Réglage du volume du métronome pour l'enregistrement

Ce paramètre règle le volume de jeu du métronome numérique durant l'enregistrement sur la plage 0~15.

Durant l'enregistrement, seul le métronome numérique joue, sans suivre de nombre particulier de battements par mesure.

- La valeur 0 coupe le son, tandis que la valeur 15 joue le son au volume maximum.
Valeur définie à l'usine : 15

Réglage de la fonction de coupure automatique d'alimentation

Ce paramètre détermine le délai avant l'activation de la fonction de coupure automatique d'alimentation.

- La fonction de coupure automatique d'alimentation est désactivée quand ce paramètre est réglé sur "off", tandis que le réglage "20"~"240" correspond au nombre de minutes.
Valeur définie à l'usine : 20 minutes

Utilisation de pédales commutateurs

Vous pouvez brancher une pédale commutateur (vendue séparément) aux prises FOOT SW 1 et 2 pour jouer et arrêter les motifs, insérer un fill ou déclencher un son d'instrument.

Contrôle de l'instrument avec des pédales commutateurs

- 1 Mettez l'instrument hors tension et branchez une pédale commutateur (vendue séparément) à la prise FOOT SW 1 ou 2, ou encore aux deux prises.
- 2 Mettez l'instrument sous tension.
- 3 Appuyez sur le bouton MODE pour sélectionner le mode (de jeu de motif ou de jeu de pad) contrôlé via la pédale commutateur.
La diode du mode sélectionné (PATTERN ou PAD) s'allume.
- 4 Sélectionnez le style musical voulu avec le sélecteur de style musical.
- 5 Quand vous enfoncez une pédale commutateur, la fonction de bouton affectée à cette pédale est exécutée. Les réglages par défaut sont indiqués ci-dessous.

Mode de jeu de motif

	FOOT SW 1	FOOT SW 2
8 BEAT	▶/■	FILL 1
16 BEAT		
COUNTRY		
ISLAND		
ROCK		
BLUES/R&B		
JAZZ/LATIN		
EDM		
3/5/7		
METRONOME		
USER		FILL 1

Mode de jeu de pad

	FOOT SW 1	FOOT SW 2
8 BEAT	Pad 8 (C. HH)	Pad 9 (B.D.)
16 BEAT		
COUNTRY		
ISLAND		
ROCK		
BLUES/R&B		
JAZZ/LATIN		
EDM		Pad 10 (B.D.)
3/5/7		Pad 9 (B.D.)
METRONOME		Pad 14 (A4)
USER	Pad 8 (C. HH)	Pad 9 (B.D)

Assignation de fonctions aux pédales commutateurs

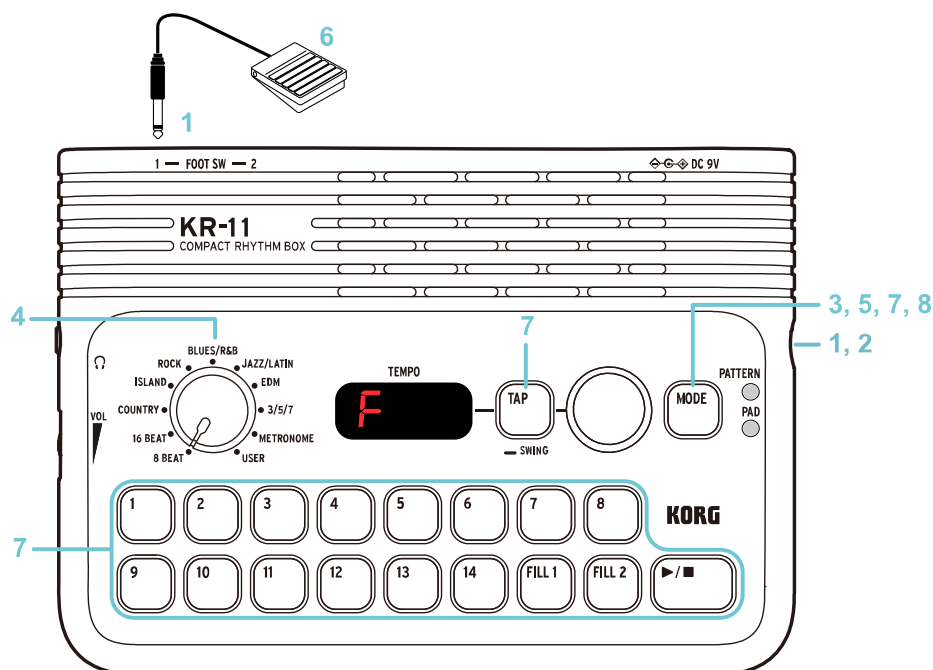

- 1 Mettez l'instrument hors tension et branchez une pédale commutateur (vendue séparément) à la prise FOOT SW 1 ou 2, ou encore aux deux prises.
→ [Connexion de pédales commutateurs \(vendues séparément\)](#)
- 2 Mettez l'instrument sous tension.
- 3 Appuyez sur le bouton MODE pour sélectionner le mode (de jeu de motif ou de jeu de pad) assigné à la pédale commutateur.
La diode du mode sélectionné (PATTERN ou PAD) s'allume.
- 4 Sélectionnez avec le sélecteur de style musical le style musical que vous voulez contrôler via la pédale commutateur.
Vous pouvez sauvegarder des réglages différents pour chaque style musical.
- 5 Appliquez une longue pression sur le bouton MODE.
F clignote sur l'affichage.
(Pour quitter le mode, appliquez une longue pression sur le bouton MODE. Les réglages existants sont sauvegardés et l'instrument quitte le mode.)
- 6 Appuyez sur la pédale commutateur (1 ou 2) que vous voulez calibrer.
F1 ou F2 clignote sur l'affichage. Le bouton couramment assigné clignote également. (Si le bouton MODE a été assigné, la diode PATTERN et la diode PAD clignotent.)
- 7 Appuyez sur le bouton que vous souhaitez assigner (le bouton en question clignote).
Si vous avez sélectionné le bouton MODE, la fonction de sélection du motif suivant est assignée.
Si le métronome a été défini comme style musical, la fonction de sélection du rythme suivant est assignée.
Remarque : Un seul mode peut être mémorisé par style musical.
- 8 Appliquez une longue pression sur le bouton MODE pour sauvegarder les réglages.
L'instrument retourne au mode activé précédemment.

Initialisation des réglages d'usine

Cette opération rétablit tous les réglages d'usine du KR-11 ; elle supprime les motifs utilisateur, rétablit les paramètres de pédale commutateur, les paramètres globaux, etc.

⚠ Ne mettez jamais l'instrument hors tension durant l'initialisation des réglages d'usine.

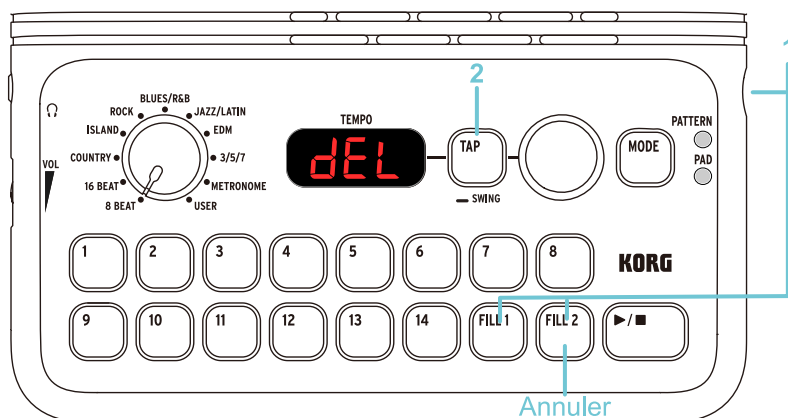

- 1 Appuyez sur le bouton d'alimentation en enfonçant les boutons FILL 1 et FILL 2 pour mettre l'instrument sous tension.
Après que **DEL** et **ALL** apparaissent alternativement sur l'affichage, **YES** et **no** s'affichent alternativement.
- 2 Appuyez sur le bouton TAP pour initialiser les réglages.
Les boutons 1~8 s'allument quand l'initialisation est terminée, puis l'instrument démarre en mode de jeu de motif.
Pour annuler l'initialisation, appuyez sur le bouton FILL 2. L'instrument démarre en mode de jeu de motif.

Guide de dépannage

L'instrument ne s'allume pas.

- Les piles sont-elles installées conformément aux indications de polarité ?
- Avez-vous inséré des piles du type spécifié/utilisez-vous le type d'adaptateur secteur spécifié ?

Pas de son

- La molette de volume est peut-être en position minimum.
- Avez-vous branché un dispositif à la prise casque/de sortie ligne ? Si un dispositif est connecté à cette prise, le haut-parleur interne de l'instrument ne produit aucun son.
- L'instrument pourrait présenter un dysfonctionnement si vous avez branché un dispositif à la prise casque/de sortie ligne avec une fiche à quatre conducteurs (TRRS). Utilisez donc un câble avec fiche stéréo à trois conducteurs (TRS).

Le signal comporte du bruit

- Quand les piles sont presque plates, le volume pourrait devenir insuffisant ou le son pourrait comporter de la distorsion. Dans ce cas, remplacez sans tarder les piles par des neuves.

Le bouton MODE ne répond pas (impossible de changer de mode)

- Durant le jeu ou l'enregistrement, appuyez sur le bouton ►/■ pour arrêter l'opération en cours, puis changez de mode.

La pédale commutateur branchée ne répond pas

- Le fonctionnement des pédales commutateurs pourrait être incorrect si une pédale commutateur est enfoncée durant la mise sous tension de l'instrument. Mettez l'instrument hors tension puis remettez-le sous tension.

Caractéristiques techniques

Patterns

Motifs d'usine : 126 (9 genres × 14)

Motifs utilisateur : 14

Fills

2 types de fill par motif

Métronome

Battements : 0, 2~8

Rythme : noires, croches/triolets/triolets avec swing, doubles croches/doubles croches avec swing

Tempo

30~252 bpm

Prises

Prise casque/de sortie ligne, Prises FOOT SW 1, FOOT SW 2, Prises DC 9V

Alimentation

Via quatre piles alcalines de type AA (non fournies) ou adaptateur secteur (DC 9 V, , vendu séparément)

Autonomie des piles

Environ 18 heures (l'autonomie varie selon le type de piles utilisées et les conditions d'utilisation)

Consommation de courant

1300 mA (en pointe)

Haut-parleur

3 W × 1

Dimensions (L × P × H)

160 × 115 × 44 mm

Poids

279 g (sans les piles)

Accessoires fournis

Guide de prise en main

Accessoires (vendus séparément)

Adaptateur secteur (DC 9 V, , pédale commutateur (PS-1, PS-3)

* Les caractéristiques et l'aspect du produit sont susceptibles d'être modifiés sans préavis en vue d'une amélioration.

KORG INC.

4015-2 Yanokuchi, Inagi-City, Tokyo 206-0812 JAPAN

© 2024 KORG INC.

www.korg.com

Published 6/2024