

# prologue

POLYPHONIC ANALOGUE SYNTHESIZER

## Manuel d'utilisation

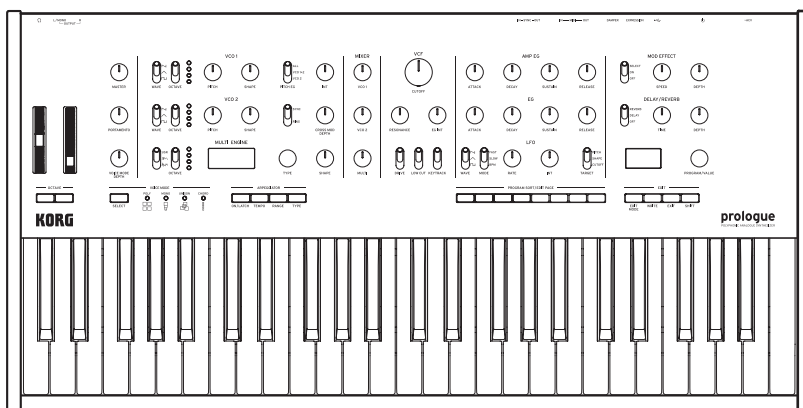
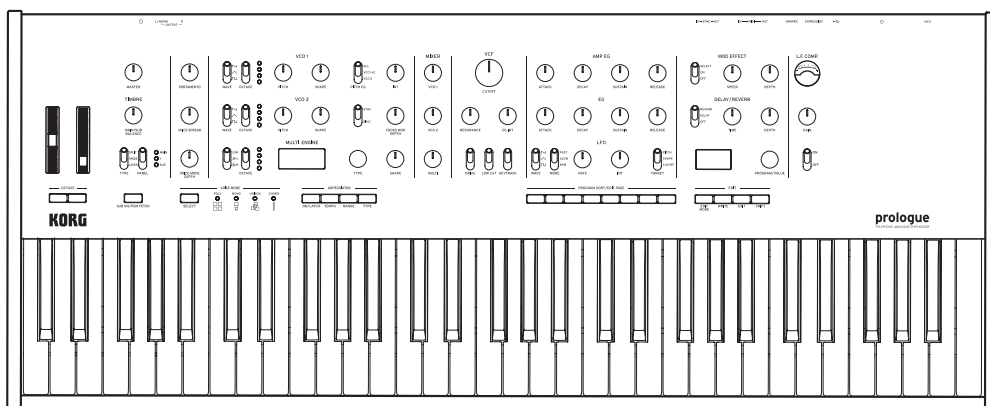

# Sommaire

<b>Avant-propos.....</b>	<b>3</b>
À propos du manuel d'utilisation.....	3
Caractéristiques principales du prologue .....	3
Schéma logique .....	4
<b>Commandes et connexions .....</b>	<b>5</b>
Commandes en face avant .....	5
Connexions en face arrière.....	7
Mise sous tension et hors tension du prologue .....	9
<b>Jeu d'un programme .....</b>	<b>11</b>
Sélection et jeu d'un programme.....	11
Utilisation de la fonction de tri des programmes .....	12
Utilisation de la liste Live Set .....	13
Utilisation de l'arpégiateur .....	15
<b>Programmes.....</b>	<b>17</b>
Structure des programmes .....	17
Création de sons.....	18
Sauvegarde d'un programme.....	19
<b>Édition des paramètres de base .....</b>	<b>20</b>
Commandes MASTER.....	20
Section TIMBRE .....	22
Section VCO 1/VCO 2/MULTI ENGINE.....	23
Section MIXER .....	29
Section FILTER.....	30
Section EG/LFO.....	32
Section EFFECT .....	35
Section L.F. COMP. (prologue-16 uniquement).....	37
Au sujet des timbres .....	38
<b>Mode Edit.....</b>	<b>42</b>
Activation du mode Edit .....	42
Mode PROGRAM EDIT .....	44
Mode FUNCTION .....	53
Mode GLOBAL EDIT .....	55
Mode MICROTUNING .....	62
<b>Autres fonctions .....</b>	<b>64</b>
Accordage .....	64
Initialisation des réglages.....	66
Raccourcis disponibles avec le bouton SHIFT .....	67
<b>Utilisation avec d'autres dispositifs .....</b>	<b>68</b>
Synchronisation avec des instruments via les prises SYNC IN/ OUT .....	68
Utilisation avec d'autres dispositifs MIDI.....	69
<b>Liste des données.....</b>	<b>74</b>
<b>Spécifications .....</b>	<b>82</b>
<b>MIDI Implementation Chart.....</b>	<b>84</b>

## À propos du manuel d'utilisation

Le prologue se décline en deux versions: le prologue-16 avec clavier de 61 touches et le prologue-8 avec clavier de 49 touches.

La documentation pour ce produit comprend les manuels suivants:

- Guide de prise en main (fourni)
- Manuel d'utilisation (ce que vous lisez)

## Caractéristiques principales du prologue

- Le prologue est un synthétiseur analogique conçu pour les claviéristes et intégrant le summum de l'expertise légendaire de Korg.
- Circuits analogiques remodelés et affinés. Le prologue-16 et le prologue-8 sont dotés respectivement de 16 et 8 voix analogiques.
- Chaque voix intègre un MULTI ENGINE proposant un générateur de bruit, un oscillateur VPM et la possibilité de charger des oscillateurs programmés par l'utilisateur.
- Effets numériques de haute qualité (MODULATION, REVERB, DELAY).
- Possibilité d'utiliser l'instrument comme synthétiseur à deux timbres avec les configurations de partage, fondu et superposition.
- Un nouvel effet analogique (L.F. COMP.) permet d'accentuer et de compresser le grave afin de produire un son bourré de punch. (uniquement sur le prologue-16)
- 500 mémoires de programme (dont 250 contenant les programmes chargés à l'usine) peuvent être rappelées instantanément et utilisées pour sauvegarder des programmes.
- Multiples fonctions de tri et de recherche pour les programmes.
- Oscilloscope en temps réel offrant un contrôle visuel des changements de paramètres.
- Prises Sync In et Sync Out fournissant davantage d'options de configuration.

# Schéma logique

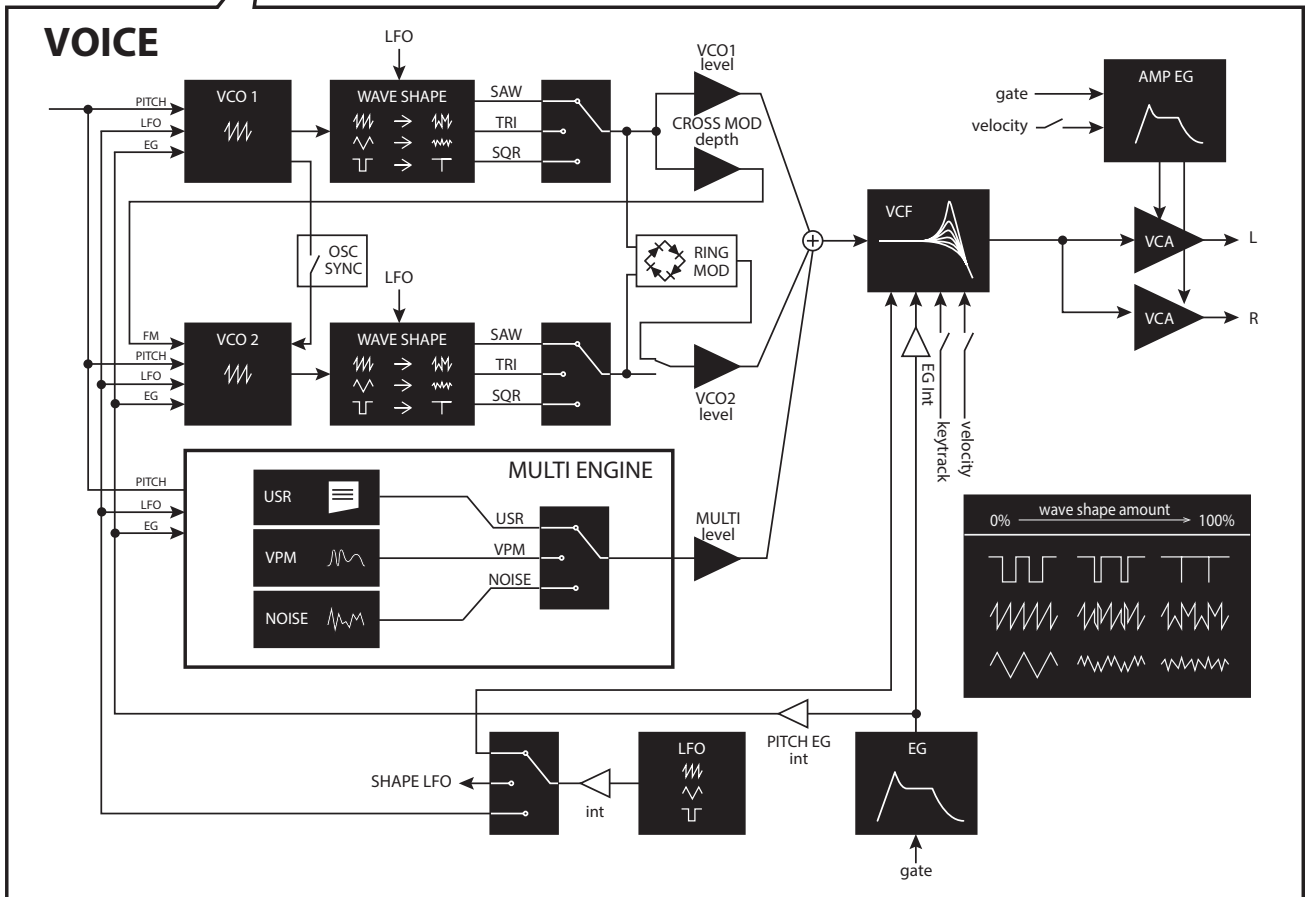
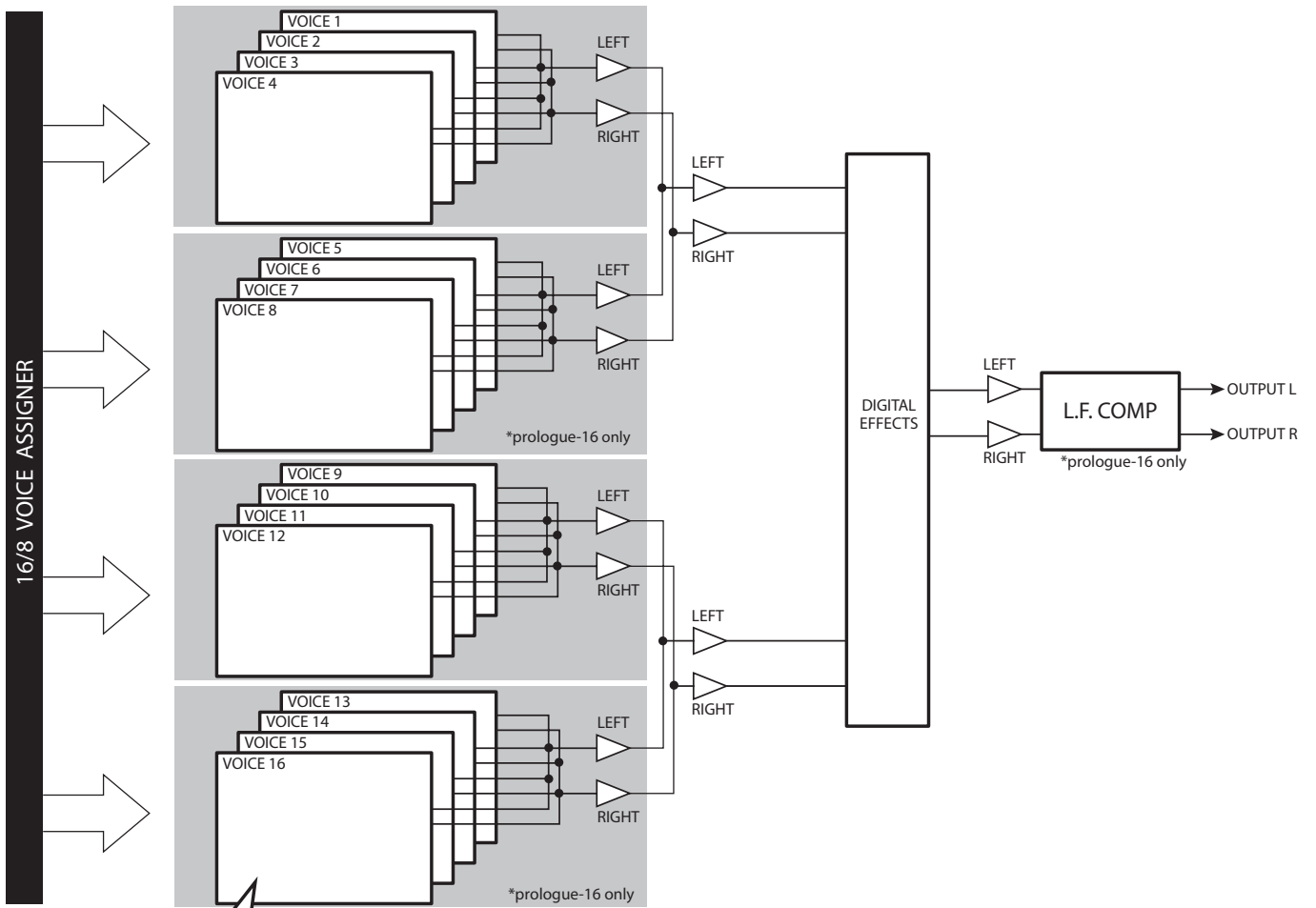

# Commandes et connexions

## Commandes en face avant

Cette illustration montre l'emplacement des commandes, sélecteurs et boutons du panneau avant de l'instrument.

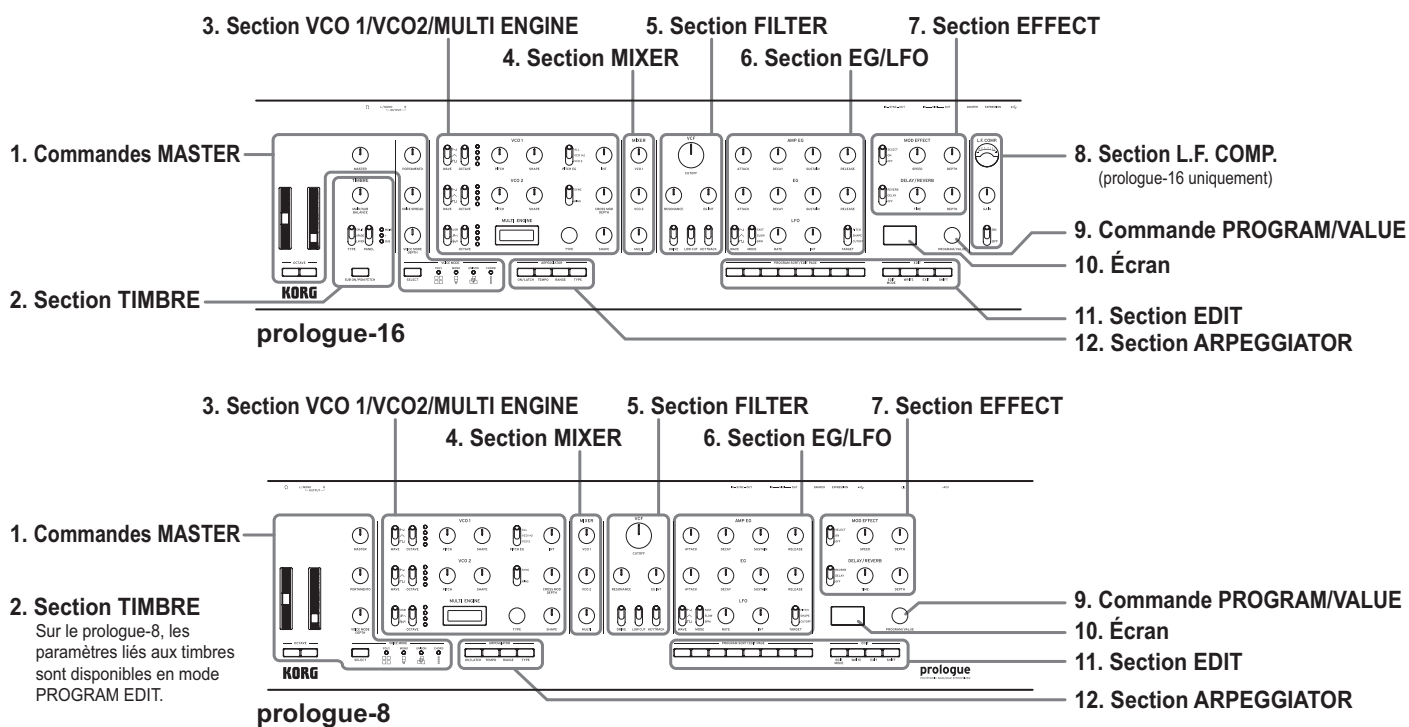

### 1. Commandes MASTER

- Molette de Pitch Bend
- Molette de modulation
- Boutons OCTAVE
- Commande MASTER
- Commande PORTAMENTO
- Commande VOICE SPREAD (prologue-16 uniquement)
- VOICE MODE**
- Bouton VOICE MODE SELECT
- Commande VOICE MODE DEPTH

### 2. Section TIMBRE

- Bouton SUB ON/PGM FETCH (prologue-16 uniquement)
- Commande MAIN/SUB BALANCE
- Sélecteur TYPE
- Sélecteur PANEL

### 3. Section VCO 1/VCO 2/MULTI ENGINE

#### VCO 1

- Sélecteur WAVE
- Sélecteur OCTAVE
- Commande PITCH
- Commande SHAPE

#### VCO 2

- Sélecteur WAVE
- Sélecteur OCTAVE
- Commande PITCH
- Commande SHAPE

#### MODULATION

- Sélecteur PITCH EG
- Commande INT
- Sélecteur SYNC/RING
- Commande CROSS MOD DEPTH

## **MULTI ENGINE**

Sélecteur NOISE/VPM/USR

Sélecteur OCTAVE

Écran

Commande TYPE

Commande SHAPE

### **4. Section MIXER**

Commande VCO 1

Commande VCO 2

Commande MULTI

### **5. Section FILTER**

VCF

Commande CUTOFF

Commande RESONANCE

Commande EG INT

Sélecteur DRIVE

Sélecteur LOW CUT

Sélecteur KEYTRACK

### **6. Section EG/LFO**

**AMP EG**

Commande ATTACK

Commande DECAY

Commande SUSTAIN

Commande RELEASE

**EG**

Commande ATTACK

Commande DECAY

Commande SUSTAIN

Commande RELEASE

**LFO**

Sélecteur WAVE

Sélecteur MODE

Commande RATE

Commande INT

Sélecteur TARGET

### **7. Section EFFECT**

**MOD EFFECT**

Sélecteur OFF/ON/SELECT

Commande SPEED

Commande DEPTH

**DELAY/REVERB**

Sélecteur OFF/DELAY/REVERB

Commande TIME

Commande DEPTH

### **8. Section L.F. COMP. (prologue-16 uni- quement)**

VU-mètre

Commande GAIN

Sélecteur OFF/ON

### **9. Commande PROGRAM/VALUE**

### **10. Écran**

### **11. Section EDIT**

**PROGRAM SORT/EDIT PAGE**

Boutons 1~8

**EDIT**

Bouton EDIT MODE

Bouton WRITE

Bouton EXIT

Bouton SHIFT

### **12. Section ARPEGGIATOR**

Bouton ON/LATCH

Bouton TEMPO

Bouton RANGE

Bouton TYPE

# Connexions en face arrière

L'illustration ci-dessous montre un exemple typique de connexion du prologue avec d'autres dispositifs. Choisissez le type de connexion adapté à l'équipement au sein de votre système.

-  Veuillez toujours à ce que le prologue soit hors tension avant d'effectuer toute connexion. Le non-respect de cette consigne pourrait provoquer un dysfonctionnement ou un endommagement de vos enceintes.

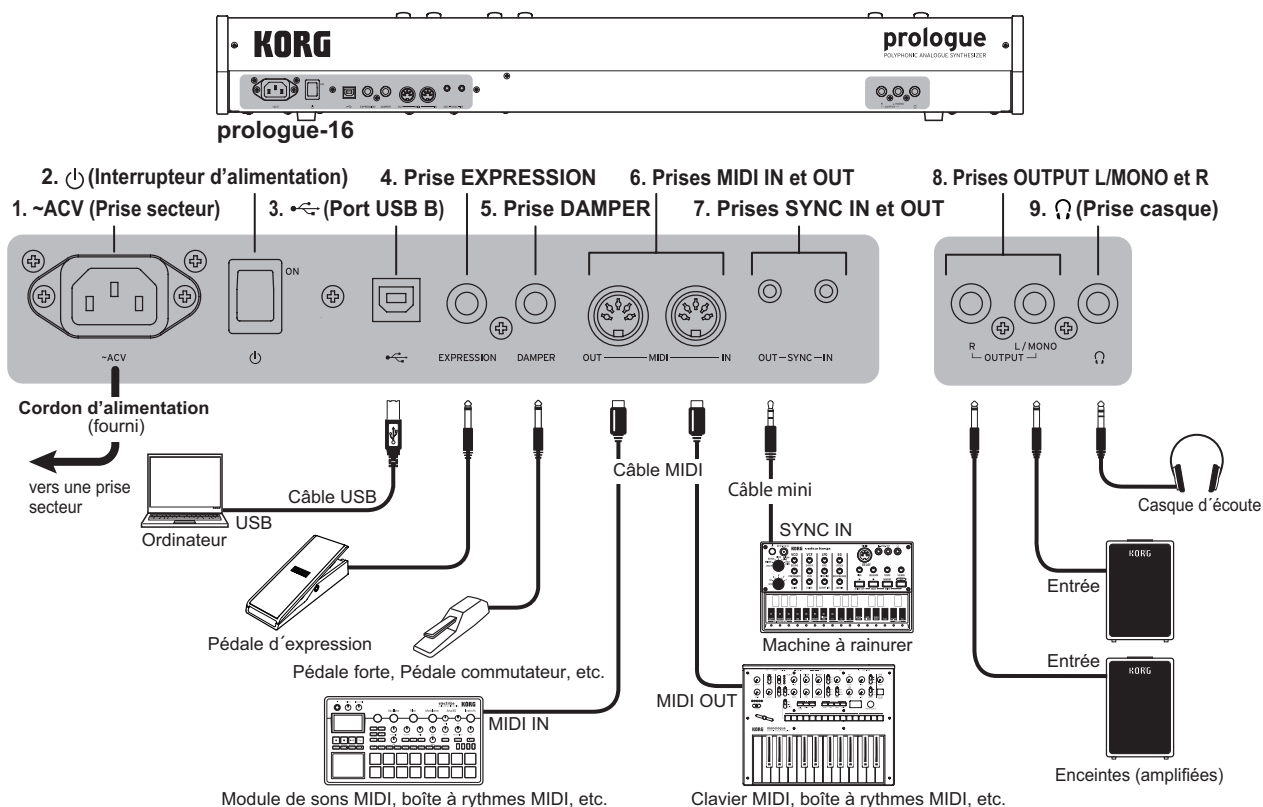

## 1. ~ACV (prise secteur)

Branchez le cordon d'alimentation (fourni) à cette prise.

## 2. (interrupteur d'alimentation)

Permet de mettre l'instrument sous tension et hors tension.

## 3. (port USB B)

Ce port permet au prologue d'échanger des messages MIDI avec un ordinateur.

## 4. Prise EXPRESSION

Branchez une pédale de volume/d'expression XVP-20 (disponible en option) ou une pédale d'expression XVP-10 (disponible en option) à cette prise pour contrôler les paramètres assignés.

## 5. Prise DAMPER

Branchez une pédale forte DS-1H (disponible en option) ou une pédale interrupteur PS-1/PS-3 (disponible en option) pour contrôler l'effet de pédale forte.

-  Cet instrument ne dispose pas de la fonction 'half-damper' (effet demi-pédale).

## 6. Prises MIDI IN et OUT

Ces prises permettent d'échanger des messages MIDI entre le prologue et un dispositif MIDI externe. Pour plus de détails, voyez "Utilisation avec d'autres dispositifs MIDI" (p.69).

## 7. Prises SYNC IN et OUT

Branchez le prologue aux instruments de la série volca et d'autres instruments de Korg avec un câble minijack stéréo. Ces prises servent à synchroniser les pas du prologue avec les pulsations émises depuis la sortie audio de dispositifs connectés, d'une station de travail audio numérique (DAW), etc. Pour des détails, voyez "Synchronisation avec des instruments via les prises SYNC IN/OUT" (p.68).

## 8. Prises OUTPUT L/MONO et R)

Il s'agit des prises de sortie stéréo. Branchez ces prises à une paire de moniteurs actifs ou à un mélangeur. La commande MASTER règle le niveau de volume. Dans le cas d'une connexion mono, utilisez la prise OUTPUT L/MONO.

## 9. (prise casque)

Cette prise produit le même signal que la prise OUTPUT. Branchez la fiche de votre casque d'écoute à cette prise.

### Connexion à des dispositifs audio

- Branchez vos enceintes actives, console ou autres composants à la prise OUTPUT (sortie mono) du prologue. Réglez le niveau de volume avec la commande MASTER.
- Branchez votre casque à la prise casque. Cette prise produit le même signal que la prise OUTPUT.

### Connexion à des dispositifs MIDI ou à un ordinateur

- Pour échanger des messages MIDI avec un dispositif MIDI externe, reliez ce dernier aux prises MIDI IN/OUT du prologue.
- Pour échanger des messages MIDI avec un ordinateur, reliez ce dernier à la port USB B du prologue.

**ASTUCE** Pour des détails, voyez "Utilisation avec d'autres dispositifs MIDI" (p.69).

### Connexion aux prises SYNC IN et OUT

- Les prises SYNC IN et OUT permettent de synchroniser le synthétiseur avec les pulsations et pas relayés via les prises de sortie audio de sources telles que les instruments de la série volca de Korg (Prises SYNC IN/OUT) ou une station DAW. Effectuez cette connexion avec un câble minijack stéréo.
- La prise SYNC OUT transmet une pulsation de 5V durant 15ms au début de chaque pas.



**ASTUCE** Pour des détails, voyez "Synchronisation avec des instruments via les prises SYNC IN/OUT" (p.68).

# Mise sous tension et hors tension du prologue

## Connexion du cordon d'alimentation fourni avec le clavier

Assurez-vous que le prologue est hors tension.

### 1. Branchez le cordon d'alimentation fourni à la prise secteur.

-  Vérifiez que la tension en vigueur dans votre région correspond à la tension requise pour alimenter l'instrument.
-  Utilisez exclusivement le cordon d'alimentation secteur fourni. L'utilisation de tout autre cordon d'alimentation secteur peut endommager l'ampli ou causer d'autres problèmes.

### 2. Veillez à ce que tous les dispositifs externes d'amplification tels que des enceintes actives soient hors tension avant de les brancher au prologue.

**ASTUCE** Si vous avez l'intention de brancher un dispositif MIDI ou un ordinateur aux prises MIDI ou au port USB B du prologue pour piloter un générateur de sons MIDI externe avec les commandes et le clavier du prologue, ou encore pour piloter les sons internes du prologue avec un autre clavier MIDI ou un séquenceur, sachez que vous devrez configurer les paramètres MIDI. Pour des détails, voyez "Utilisation avec d'autres dispositifs" (p.68).

## Mise sous tension du prologue

### 1. Veillez avant tout à ce que le prologue et tout dispositif externe d'amplification tel que des enceintes actives soient hors tension et à ce que toutes les commandes de volume soient sur le minimum.

### 2. Mettez le prologue sous tension en appuyant sur son interrupteur d'alimentation en face arrière.

"Tuning..." s'affiche à l'écran et l'instrument active le mode d'accordage de son circuit de synthé analogique, cela pendant environ 15 secondes. Le prologue active ensuite son mode de jeu.

### 3. Mettez sous tension tout dispositif d'amplification externe tel que des enceintes actives.

### 4. Réglez le volume de votre dispositif d'amplification externe et ajustez si nécessaire le volume de sortie du prologue avec sa commande MASTER.

## Mise hors tension du prologue

La mise hors tension du prologue entraîne la perte de toutes les données de programme non sauvegardées. Veillez donc avant de mettre l'instrument hors tension à sauvegarder toutes les données de programme et autres réglages importants que vous avez effectués (p.19, "Sauvegarde d'un programme").

1. Diminuez au minimum le volume de vos enceintes actives ou de tout autre système d'amplification externe, puis mettez-le(s) hors tension.
2. Mettez hors tension sous tension en appuyant sur son interrupteur d'alimentation en face arrière.
  - ⚡ Si vous voulez redémarrer le prologue immédiatement après sa mise hors tension, attendez au moins 10 secondes avant de le remettre sous tension.

## Fonction de coupure automatique de l'alimentation

La fonction de coupure automatique de l'alimentation du prologue permet de mettre automatiquement l'instrument hors tension quand 4 heures se sont écoulées sans aucune manipulation des commandes, sélecteurs, boutons et touches de clavier du prologue. La fonction de coupure automatique de l'alimentation est activée à la sortie d'usine. Vous pouvez désactiver cette fonction en effectuant les étapes ci-dessous.

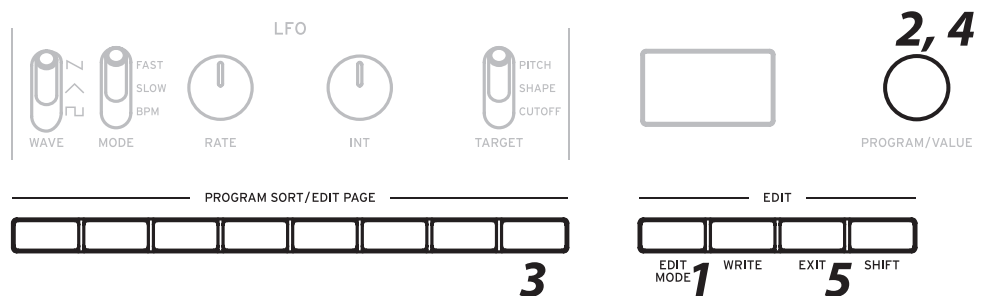

### 1. Appuyez sur le bouton EDIT MODE.

Le prologue active son mode d'édition (Edit). Le contenu de l'écran est alors similaire à l'illustration ci-dessous.



### 2. Sélectionnez GLOBAL EDIT avec la commande PROGRAM/VALUE.

**ASTUCE** Vous pouvez aussi choisir GLOBAL EDIT en appuyant sur le bouton EDIT MODE.

### 3. Appuyez deux fois sur le bouton 8.

"Auto Power Off" s'affiche sur l'écran.

### 4. Sélectionnez "Off" avec la commande PROGRAM/VALUE.

### 5. Appuyez sur le bouton EXIT.

Le prologue active son mode de jeu, et l'écran affiche le programme actuellement sélectionné.

**ASTUCE** Les réglages GLOBAL EDIT sont sauvegardés automatiquement.

# Jeu d'un programme

## Sélection et jeu d'un programme

Le prologue dispose de 500 mémoires de programme, dont 250 contiennent des presets chargés à l'usine. Les programmes d'usine sont assignés aux 250 premières mémoires et sont groupés par catégories de son pour faciliter leur choix. Les autres mémoires contiennent un programme d'initialisation pouvant servir de base à la création de programmes utilisateur.

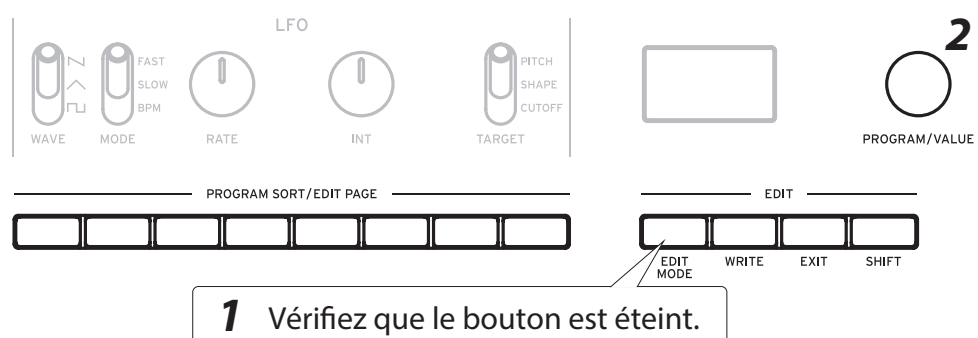

### 1. Activez le mode de jeu.

Quand vous mettez le prologue sous tension, il active automatiquement son mode de jeu.

En mode de jeu, vérifiez que le bouton EDIT MODE sur la face avant sont éteints.

### 2. Sélectionnez un programme avec la commande PROGRAM/VALUE.

L'écran affiche le nom et numéro du programme choisi. Pour des détails, voyez "Liste des programmes" (p.76).



**ASTUCE** Outre son rôle d'affichage du nom et du numéro de programme, l'écran peut aussi faire office d'**oscilloscope**. Il permet alors de visualiser les signaux électriques générés par la forme d'onde du son.

### 3. Jouez sur le clavier et utilisez les commandes en face avant, comme par exemple les boutons OCTAVE ou la molette.

Le boutons OCTAVE du côté gauche permet de transposer le clavier sur une plage de -2 à +2 octaves.

Poussez la molette de Pitch Bend vers le haut ou vers le bas pour augmenter ou diminuer respectivement la hauteur, et actionnez la molette de modulation pour modifier les paramètres assignés.



En mode de jeu, les diodes à droite du bouton VOICE MODE SELECT indiquent les réglages de mode de voix du programme sélectionné. Appuyez sur le bouton VOICE MODE SELECT pour choisir et jouer avec d'autres modes de voix. Pour des détails, voyez "Modes de voix (Voice Mode)" (p.20).

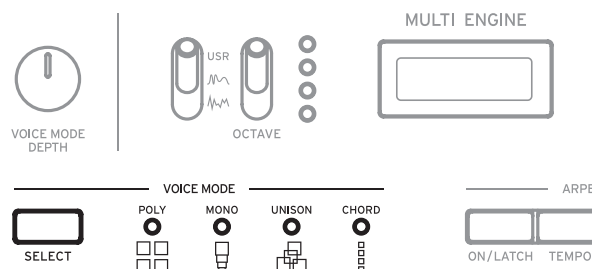

## Utilisation de la fonction de tri des programmes

### Tri et choix des programmes

Le prologue de Korg est doté d'une fonction de tri des programmes qui permet de rechercher les programmes de diverses manières. Choisissez la méthode qui vous convient le mieux pour mettre rapidement la main sur vos programmes favoris du vaste catalogue de l'instrument.

- 1. En mode de jeu, appuyez sur un des boutons PROGRAM SORT/EDIT PAGE 1 à 8.** Les programmes avant et après le programme actuel sont alors retriés via la méthode de tri choisie. Appuyez à nouveau sur le même bouton pour passer au bloc suivant (catégorie suivante, lettre suivante de l'alphabet, etc.) en conservant les programmes dans le même ordre.

### Liste des fonctions de tri des programmes

Bouton	Type	Description
1	PROG NUM	Trie les programmes selon leur numéro.
2	CATEGORY	Trie les programmes selon leur catégorie. Maintenez enfoncé le bouton 2 pour afficher la page "category" du mode PROGRAM EDIT (p.49, "Sort Category") et changer la catégorie de programme. Appuyez sur le bouton WRITE afin de sauvegarder le programme et de conserver vos changements éventuels (p.19, "Sauvegarde d'un programme").
3	ALPHABETICAL	Trie les programmes par ordre alphabétique. Maintenez enfoncé le bouton 3 pour afficher la page "nom de programme" du mode PROGRAM EDIT (p.44, "PROGRAM NAME") et changer le nom du programme. Appuyez sur le bouton WRITE afin de sauvegarder le programme et de conserver vos changements éventuels (p.19, "Sauvegarde d'un programme").

Bouton	Type	Description
4	LIKE	Trie les programmes selon vos préférences (tag "J'aime"). Maintenez enfoncé le bouton 4 pour ajouter un tag "J'aime" à un programme. Quand vous ajoutez le tag "J'aime" à un programme, un astérisque (*) s'affiche à droite du numéro du programme en question. Pour supprimer le tag "J'aime" d'un programme, sélectionnez le programme en question puis maintenez à nouveau enfoncé le bouton 4.
5	FREQUENT	Trie les programmes selon leur fréquence d'utilisation.
6	ENVELOPE	Trie les programmes en fonction de la longueur de l'enveloppe du timbre principal.
7	RANDOM	Trie les programmes selon un ordre aléatoire.
8	LIVE SET	Trie les programmes mémorisés dans la liste Live Set. Pour plus de détails sur la liste Live Set, voyez (p.13, "Utilisation de la liste Live Set").

**2. Sélectionnez un programme avec la commande PROGRAM/VALUE.**

## Utilisation de la liste Live Set

La fonction Live Set du prologue vous permet d'assigner les programmes voulus aux boutons PROGRAM SORT/EDIT PAGE 1 à 8 et de les rappeler rapidement avec la fonction de tri. La mémoire Live Set comprend quatre banques (A à D).

### Enregistrement de programmes dans une liste Live Set

Enregistrez sous forme de liste les programmes que vous utilisez le plus souvent sur scène avec la fonction Live Set.

- 1. En mode de jeu, sélectionnez un programme à inclure à votre liste Live Set.**
- 2. Maintenez enfoncé le bouton PROGRAM SORT/EDIT PAGE 8.**  
"REGISTER" s'affiche à l'écran.

**3. Choisissez la banque (A~D) voulue pour le programme avec la commande PROGRAM/VALUE.**

Les boutons PROGRAM SORT/EDIT PAGE (1 à 8) clignotent pour les programmes enregistrés dans la liste Live Set. Si aucun programme n'a été assigné à un bouton, ce bouton s'allume.

**ASTUCE** Appuyez sur le bouton EXIT pour annuler.

**4. Appuyez sur un bouton PROGRAM SORT/EDIT PAGE 1~8 pour enregistrer le programme voulu.**

Le programme existant est enregistré dans la liste Live Set et le message "Complete" s'affiche à l'écran.

**5. Pour enregistrer un autre programme, sélectionnez le programme après avoir enfoncé tout bouton PROGRAM SORT/EDIT PAGE autre que le bouton 8, puis effectuez l'enregistrement en suivant la procédure depuis l'étape 2.**

### **Suppression d'un programme de la liste Live Set**

Vous pouvez supprimer les programmes enregistrés dans la liste Live Set.

Maintenez enfoncé le bouton PROGRAM SORT/EDIT PAGE 1~8 (ce bouton sera allumé) du programme enregistré que vous voulez supprimer (voyez l'étape 4 sous "Enregistrement de programmes dans une liste Live Set" (p.13)).

Le programme mémorisé via ce bouton est alors supprimé et le message "Cleared" s'affiche à l'écran.

### **Rappel d'un programme de la liste Live Set**

**1. En mode de jeu, appuyez sur le bouton PROGRAM SORT/EDIT PAGE 8.**  
"LIVE SET" s'affiche à l'écran.

**2. Tournez la commande PROGRAM/VALUE pour sélectionner la banque (A~D).**  
Si un programme a été enregistré dans une liste Live Set via un des boutons PROGRAM SORT/EDIT PAGE 1~8, le bouton en question clignote.

**3. Appuyez sur le bouton PROGRAM SORT/EDIT PAGE 1~8 voulu pour rappeler le programme.**

Le programme assigné au bouton enfoncé est alors rappelé et le nom du programme s'affiche à l'écran.

**ASTUCE** Une fois que vous avez rappelé un programme avec une liste Live Set, vous pouvez sélectionner d'autres programmes de la même banque avec la commande PROGRAM/VALUE. Pour sélectionner des programmes d'une autre banque, suivez la procédure depuis l'étape 1.

# Utilisation de l'arpégiateur

Le prologue de Korg comprend une fonction arpégiateur qui joue automatiquement les programmes sous forme de motifs arpégés en se basant sur les touches que vous enfoncez.

## Jeu avec l'arpégiateur

1. **En mode de jeu, appuyez sur le bouton ARPEGGIATOR ON/LATCH.**

L'arpégiateur est activé et le bouton ON/LATCH s'allume.

2. **Jouez sur le clavier.**

L'arpégiateur joue des arpèges en utilisant la touche que vous enfoncez comme note de base.

**ASTUCE** Maintenez enfoncé le bouton ON/LATCH pour activer la fonction LATCH. Le témoin ON/LATCH clignote alors. Quand la fonction LATCH est active, l'arpégiateur continue de jouer l'arpège même après que vous ayez relâché les touches du clavier. Une nouvelle pression sur le bouton ON/LATCH permet de désactiver la fonction LATCH.

## Changements des réglages de l'arpégiateur

### Réglage du tempo

Ce réglage détermine le tempo de jeu des arpèges.

1. **Tournez la commande PROGRAM/VALUE tout en appuyant sur le bouton ARPEGGIATOR TEMPO.**

Vous pouvez régler le tempo sur une plage de 30.0 à 600.0.

Vous pouvez aussi 'taper' le tempo en appuyant à plusieurs reprises sur le bouton TEMPO au tempo voulu.

### Réglage de la plage de hauteur

1. **Appuyez sur le bouton ARPEGGIATOR RANGE pour changer la plage de hauteur.**

Chaque pression sur le bouton RANGE décale la plage de hauteur de 1~4 octaves.

**ASTUCE** Appuyez sur le bouton RANGE tout en maintenant enfoncé le bouton SHIFT pour régler la longueur d'un pas de l'arpégiateur. Pour des détails, voyez "Arp. Rate" (p.49).

## Réglage du mode d'arpégiateur

Ce réglage détermine la manière dont les arpèges sont joués.

1. Appuyez sur le bouton **ARPEGGIATOR TYPE** pour choisir un des modes d'arpégiateur suivants.

Type	Fonction
Manual	Ce mode manuel joue les arpèges dans l'ordre selon lequel vous enfoncez les touches.
Rise	L'arpégiateur joue le motif de la note la plus grave à la note la plus aiguë.
Fall	L'arpégiateur joue le motif de la note la plus aiguë à la note la plus grave.
Rise Fall	L'arpégiateur joue le motif de la note la plus grave à la note la plus aiguë, puis de la note la plus aiguë à la plus grave.
Random	L'arpégiateur joue une note de hauteur aléatoire pour chaque touche que vous enfoncez.
Poly Random	L'arpégiateur joue deux notes de hauteur aléatoire pour chaque touche que vous enfoncez. Ce mode est uniquement disponible quand le paramètre VOICE MODE est sur "POLY".

**ASTUCE** Appuyez sur le bouton TYPE tout en maintenant enfoncé le bouton SHIFT pour régler la durée de gate de l'arpégiateur. Pour des détails, voyez "Arp. Gate Time" (p.49).

# Programmes

## Structure des programmes

Un programme se compose des réglages des sons, effets, timbres, du mode de voix et de l'arpégiateur. (Les réglages de la commande MASTER, de la molette Pitch Bend, des boutons OCTAVE, de la section L.F. COMP. et de la fonction LATCH de l'arpégiateur ne sont pas inclus dans le programme.)

Expérimentez à souhait en changeant les paramètres pour voir leur impact sur les sons du prologue.

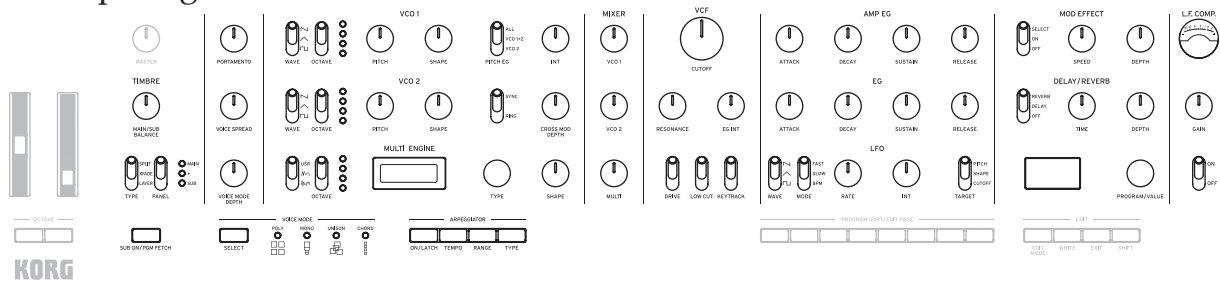

prologue-16

### Paramètres de base

#### VCO 1

WAVE  
OCTAVE  
PITCH  
SHAPE

VCO 2  
WAVE  
OCTAVE  
PITCH  
SHAPE

#### MODULATION

PITCH EG  
PITCH EG INT  
SYNC/RING  
CROSS MOD DEPTH

#### MULTI ENGINE

NOISE/VPM/USR  
OCTAVE  
TYPE  
SHAPE

#### MIXER

VCO1  
VCO2  
MULTI

#### VCF

CUTOFF  
RESONANCE  
EG INT  
DRIVE  
LOW CUT  
KEYTRACK

#### AMP EG

ATTACK  
DECAY  
SUSTAIN  
RELEASE

#### EG

ATTACK  
DECAY  
SUSTAIN  
RELEASE

#### LFO

WAVE  
MODE  
RATE  
INT  
TARGET

#### MOD EFFECT

OFF/ON/SELECT\*  
Sub Type\* (SHIFT + SELECT)  
SPEED\*  
DEPTH\*

#### DELAY/REVERB

OFF/DELAY/REVERB\*  
TIME\*  
DEPTH\*  
Dry/Wet\* (SHIFT + DEPTH)

#### ARPEGIATOR

ON/LATCH\*  
TEMPO\*  
RANGE\*  
TYPE\*

### Paramètres pointus

#### PROGRAM NAME\*

#### PITCH SETTINGS

Microtuning  
Scale Key  
Program Tuning  
Transpose

#### TIMBRE

Sub Timbre\*  
Edit Timbre\*  
Timbre Type\*  
Main/Sub Balance\*  
Main/Sub Position\*  
Split Point\*

#### PEDAL & WHEEL

M.Wheel Assign  
M.Wheel Range  
E.Pedal Assign  
Bend Range +  
Bend Range -

#### MODULATION

LFO Key Sync  
LFO Voice Sync  
EG Velocity  
Amp Velocity\*  
MIDI Aftertouch

#### OTHER SETTINGS

Sort Category\*  
Multi Routing  
Arpeggiator\*  
Arp. Rate  
Arp. Gate Time  
Voice Spread  
Pan Width  
Portamento Mode\*  
Program Level\*

#### MULTI ENGINE

Param 1-6

#### EFFECTS

Chorus Type\*  
Ensemble Type\*  
Flanger Type\*  
Phaser Type\*  
User Effects Type\*  
Delay Type\*  
Reverb Type\*  
Mod Effect Sub Type\*  
Reverb/Delay Sub Type\*  
Mod Effect Assign\*  
Reverb/Delay Assign\*

\*: Quand le timbre secondaire est activé, les changements effectués sur ces paramètres n'ont aucun effet sur les timbres réglés avec "EDIT TIMBRE" en mode PROGRAM EDIT.

# Création de sons

Éditer un programme signifie changer les valeurs de ses paramètres afin de modifier le son.

Il y a deux façons de créer des sons sur le prologue.

- Vous pouvez sélectionner un programme existant proche du son visé et modifier les paramètres de ce programme pour obtenir le son perso voulu.
- Vous pouvez aussi initialiser tous les paramètres de programme ou utiliser la fonction Panel Load pour créer vos propres sons sans vous servir de base.

## Édition d'un programme existant

1. En mode Program, choisissez le programme que vous voulez utiliser comme base pour votre son.
2. Façonnez votre son avec les commandes et sélecteurs de l'instrument. Réfléchissez un instant aux modifications que vous devez effectuer sur le son du programme actuel pour arriver au son voulu. Faites les modifications voulues avec les commandes en face avant.

**ASTUCE** Pour des détails sur la manière de changer la hauteur, le timbre et le volume avec les commandes et sélecteurs de l'instrument, voyez (p.20, "Édition des paramètres de base")

 Nous vous conseillons de sauvegarder votre programme sur le prologue une fois que vous avez le son voulu. Tout changement non sauvegardé est perdu si vous mettez l'instrument hors tension ou choisissez un autre programme. Pour des détails, voyez (p.19, "Sauvegarde d'un programme").

## Création d'un programme de A à Z

Pour créer un son sans aucune base, nous vous conseillons d'utiliser la **fonction Panel Load**. Cette fonction charge les réglages actuels de chacune des commandes en face avant et offre un bon point de départ pour vos créations sonores.

L'exploration des commandes en face avant vous permettra de découvrir comment chaque paramètre transforme le son et de comprendre plus facilement la manière dont chaque section du prologue fonctionne ainsi que l'interaction entre les paramètres de l'instrument.

### Fonction Panel Load

Quand vous enfoncez le bouton WRITE tout en pressant le bouton SHIFT, la fonction Panel Load est activée. Le son de l'instrument change alors en fonction des réglages des commandes en face avant, et "Load Panel" s'affiche sur l'écran.

# Sauvegarde d'un programme

Nous vous conseillons de sauvegarder votre programme sur le prologue une fois que vous avez le son voulu.

- ⚠ Tout changement du programme actuel non sauvegardé est perdu si vous mettez l'instrument hors tension ou choisissez un autre programme sans effectuer de sauvegarde préalable.

**1. Modifiez le programme en mode de jeu.**

Pour des détails, voyez refer to "Édition des paramètres de base" (p.20).

**2. Appuyez sur le bouton WRITE. Le prologue active son mode prêt à sauvegarder et son bouton WRITE clignote.**

Le message "Where to write?" s'affiche sur l'écran.

**3. Choisissez le numéro de programme (mémoire) voulu pour la sauvegarde de votre nouveau son avec la commande PROGRAM/VALUE.**

**ASTUCE** Appuyez sur le bouton EXIT pour annuler l'opération.

**4. Appuyez à nouveau sur le bouton WRITE pour confirmer la sauvegarde.**

Votre programme tout neuf est sauvegardé dans la mémoire interne choisie et le message "Complete" s'affiche à l'écran.

- ⚠ Ne mettez jamais le prologue hors tension pendant la sauvegarde de programme. Cela risquerait d'endommager irrémédiablement les données internes de l'instrument.

# Édition des paramètres de base

Cette section décrit les paramètres de base constituant chaque programme. Ces paramètres de base sont assignés aux commandes et aux sélecteurs en face avant.

## Commandes MASTER

Pour des détails sur la molette de modulation, la molette de Pitch Bend, les boutons OCTAVE et la commande MASTER, voyez "Sélection et jeu d'un programme" (p.11). Pour des détails sur le bouton SUB ON/PGM FETCH, voyez "Activation du timbre secondaire" (p.38).

### Commande PORTAMENTO [OFF, 0...127]

Définit la longueur de portamento.

Plus vous tournez la commande à droite, plus le temps de portamento s'allonge.

### Commande VOICE SPREAD (prologue-16 uniquement) [0...127]

Ce paramètre règle l'écart entre les voix afin de produire un effet stéréo. Plus vous tournez la commande à droite, plus l'écart entre les voix est marqué.

Sur le prologue-8, ce réglage s'effectue avec le paramètre "Voice Spread" (p.50) du mode PROGRAM EDIT.

## Modes de voix (Voice Mode)

Le prologue-16 est un synthétiseur analogique à 16 voix et le prologue-8 un synthétiseur analogique à 8 voix. La fonction Voice Mode permet de combiner ces voix de différentes manières pendant le jeu.

Vous disposez de 4 modes de voix différents. Sélectionnez le mode de voix voulu avec le bouton SELECT.

La commande VOICE MODE DEPTH permet le contrôle d'un large éventail d'effets pour chaque mode de voix.

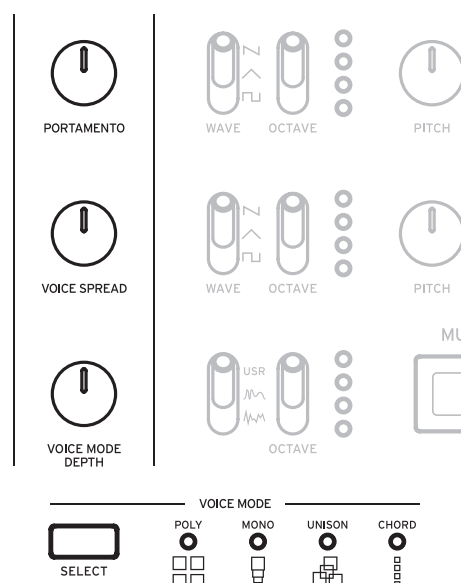

## Liste des modes de voix

Mode de voix	Description	Effet de la commande VOICE MODE DEPTH
POLY	Ce mode à 16 voix (sur le prologue-16) et à 8 voix (sur le prologue-8) permet de jouer l'instrument comme un synthé polyphonique.	[POLY, DUO 0...1023] Tournez la commande à droite pour passer en mode DUO et obtenir deux voix superposées quand vous enfoncez une touche. Quand la commande est tournée à droite, le niveau de la voix empilée augmente, produisant un désaccordage plus marqué.
MONO	Les 4 voix fonctionnent comme sur un synthé mono avec sous-oscillateur.	[Sub 0...1023] Tournez la commande à droite pour assigner les voix 2 et 3 sous forme de sous-oscillateur une octave plus grave. Tournez à nouveau la commande à droite pour assigner la voix 4 sous forme de sous-oscillateur deux octaves plus graves.
UNISON	Toutes les voix (16 sur le prologue-16 et 8 sur le prologue-8) sont jouées à l'unisson (simultanément), comme sur un synthé mono.	[Detune 0C...50C] Tournez la commande à droite pour accentuer l'effet de désaccordage (Detune).
CHORD	Joue sous forme d'accord.	[5th, sus2, m, Maj, sus4, m7, 7, 7sus4, Maj7, aug, dim, m7♭5, mMaj7, Maj7♭5] Permet de choisir l'accord joué.

## Section TIMBRE

La section TIMBRE du prologue-16 règle le timbre de l'instrument.

Sur le prologue-8, vous pouvez éditer le timbre avec le mode PROGRAM EDIT (p.46, "Bouton 3 (TIMBRE)").

Les méthodes d'activation des timbres secondaires et d'utilisation de chaque paramètre diffèrent entre le prologue-16 et le prologue-8. Pour des détails sur chaque instrument, voyez "Au sujet des timbres" (p.38).

### SUB ON/PGM FETCH bouton (prologue-16 uniquement)

Ce bouton active le timbre secondaire et vous permet d'utiliser la fonction Program Fetch. Pour des détails sur cette fonction, voyez "Fonction Program Fetch" (p.40).

**Appuyez** sur ce bouton pour activer le timbre secondaire de sorte que le prologue joue deux timbres (8 voix + 8 voix). Le bouton SUB ON/PGM FETCH s'allume alors.

**Maintenez** le bouton enfoncé pour activer la fonction Program Fetch en mode FUNCTION. Le bouton SUB ON/PGM FETCH clignote alors.

Pour activer le timbre secondaire sur le prologue-8, utilisez le paramètre "Sub Timbre" (p.46) en mode PROGRAM EDIT. Pour utiliser la fonction Program Fetch, effectuez le réglage avec le "Bouton 2 (PROGRAM FETCH)" (p.53) en mode FUNCTION.

### Commande MAIN/SUB BALANCE (prologue-16 uniquement) [0...127]

Règle l'équilibre de volume entre le timbre principal et le timbre secondaire.

**64:** Le volume du timbre principal et le volume du timbre secondaire sont identiques.

En tournant la commande à gauche, vous augmentez le volume du timbre principal.

En la tournant à droite, vous augmentez le volume du timbre secondaire.

Sur le prologue-8, ce réglage s'effectue avec le paramètre "Main/Sub Balance" (p.46) du mode PROGRAM EDIT.

### Sélecteur TYPE (prologue-16 uniquement)

[LAYER, XFADE, SPLIT]

Définit la manière dont le timbre principal et le timbre secondaire sont joués.

**LAYER:** Le timbre principal et le timbre secondaire sont superposés durant le jeu.

**XFADE:** À mesure que vous progressez dans la partie supérieure du clavier, l'instrument effectue un fondu entre le timbre secondaire et le timbre principal.

**SPLIT:** Le timbre principal et le timbre secondaire sont partagés entre des zones différentes du clavier.

Sur le prologue-8, ce réglage s'effectue avec le paramètre "Timbre Type" (p.46) du mode PROGRAM EDIT.

**ASTUCE** Les réglages de position et de point de partage des timbres s'effectuent respectivement avec les paramètres "Main/Sub Position" (p.46) et "Split Point" (p.46), en mode PROGRAM EDIT.

Permet de choisir le timbre à éditer.

**SUB:** L'édition porte sur le timbre secondaire.

**+ (MAIN+SUB):** L'édition porte à la fois sur le timbre principal et le timbre secondaire.

**MAIN:** L'édition porte sur le timbre principal.

Sur le prologue-8, ce réglage s'effectue avec le paramètre "Edit Timbre" (p.46) du mode PROGRAM EDIT.

**ASTUCE** L'édition de timbre désigne l'utilisation des paramètres élémentaires disponibles en face avant et des paramètres plus poussés via le mode PROGRAM EDIT.

## Section VCO 1/VCO 2/MULTI ENGINE

### VCO 1, VCO 2

VCO: Voltage Controlled Oscillator (oscillateur commandé en tension)

Le prologue comporte deux oscillateurs. Les paramètres d'oscillateur comprennent les réglages de hauteur du son (OCTAVE, PITCH) et de forme d'onde (WAVE, SHAPE).

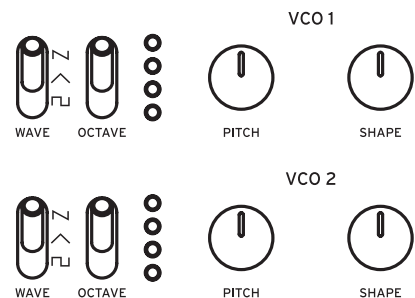

#### Sélecteur WAVE

[□, ▲, ~]

Permet de sélectionner la forme d'onde pour les oscillateurs 1 et 2.

**Square wave:** Cette forme d'onde produit un son permettant de créer des timbres de type instrument à vent et des sons électroniques, et de simuler le son des jeux vidéo classiques.

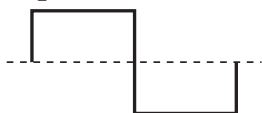

**Triangle wave:** Cette forme d'onde présente moins de contenu harmonique dans la plage de l'aigu en comparaison à une onde en dents de scie ou une onde carrée, et produit donc un son plus rond et moins mordant.

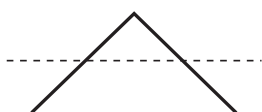

**Sawtooth wave:** Cette forme d'onde est la plus commune sur les synthétiseurs analogiques et permet de recréer toute sonorité depuis les sons de synthé standard aux basses, cuivres et cordes.

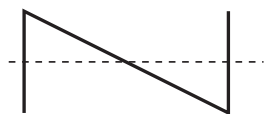

Sélecteur OCTAVE [2', 4', 8', 16']

Permet de modifier la hauteur des oscillateurs 1 et 2 par pas d'une octave.

Commande PITCH [-1200...+1200]

Règle la hauteur –ou l'accord– des oscillateurs par pas d'un cent.

Commande SHAPE [0...1023]

Définit la forme finale, la complexité ou le rapport cyclique (onde carrée) de la forme d'onde sélectionnée.

0 —————> 1023



## MODULATION

L'instrument offre de puissantes fonctions de synchronisation d'oscillateurs, de modulation croisée et de modulation en anneau.



Sélecteur PITCH EG [VCO 2, VCO 1+2, ALL]

Permet de choisir l'oscillateur et de moduler sa hauteur avec l'enveloppe.

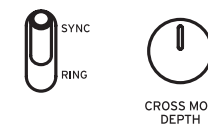

**VCO 2:** Module la hauteur de l'oscillateur 2 avec l'enveloppe.

**VCO 1+2:** Module la hauteur des opérateurs 1 et 2 avec l'enveloppe.

**ALL:** Module la hauteur des opérateurs 1 et 2 ainsi que le moteur sonore MULTI ENGINE avec l'enveloppe.

Commande INT [-4800...+4800]

Règle l'intensité de modulation de hauteur (le degré de variation de hauteur) pour l'enveloppe de hauteur PITCH EG.

Tournez la commande à droite pour augmenter le changement de hauteur de l'enveloppe. Pour une description des paramètres d'enveloppe, voyez "EG" (p.33).

## Sélecteur SYNC/RING

[RING, off, SYNC]

Permet d'appliquer l'effet de synchronisation d'oscillateurs ou de modulation en anneau au son.

**RING:** Produit un effet de modulation en anneau.

L'oscillateur 1 produit une modulation en anneau du signal de l'oscillateur 2. La commande PITCH de l'oscillateur 2 vous permet de produire des sons métalliques et atonaux.

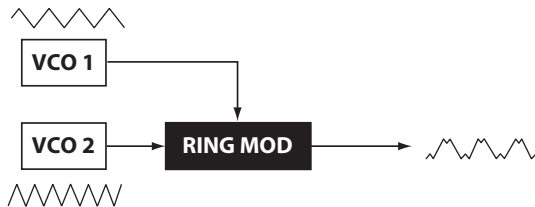

**off** (sélecteur au centre): Désactive les fonctions de synchronisation d'oscillateurs et de modulation en anneau.

**SYNC:** Ce type de modulation synchronise de force la phase de la forme d'onde de l'oscillateur 2 sur celle de l'oscillateur 1.

Cela ajoute des harmoniques à la fréquence de l'oscillateur 2 et produit une forme d'onde complexe.

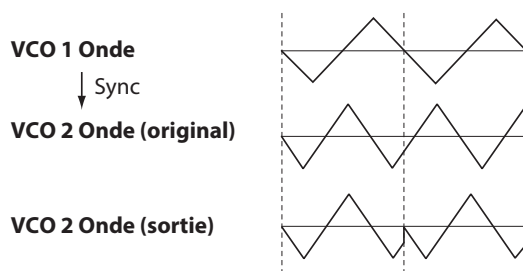

## Commande CROSS MOD DEPTH [0...1023]

La modulation croisée (Cross Mod) permet à l'oscillateur 1 de moduler la hauteur de l'oscillateur 2.

Tournez la commande à droite pour produire une modulation plus forte.

## MULTI ENGINE

Le "MULTI ENGINE" est un moteur de génération sonore numérique conçu spécialement pour cet instrument.

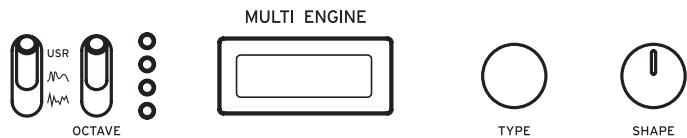

Ce moteur joue le rôle d'un générateur de bruit, d'un oscillateur VPM ou d'un oscillateur utilisateur et permet de produire un large éventail de sons hors de portée des oscillateurs analogiques. Vous pouvez charger vos propres programmes d'oscillateur dans l'oscillateur utilisateur pour créer des sons.

### Sélecteur NOISE/VPM/USR [Noise, VPM, USR]

Détermine le moteur sonore utilisé: générateur de bruit, oscillateur VPM ou oscillateur utilisateur.

**Noise** (NOISE): Le MULTI ENGINE est utilisé comme générateur de bruit.

**VPM** (VPM): Le MULTI ENGINE est utilisé comme oscillateur VPM.

**USR**: Le MULTI ENGINE est utilisé comme oscillateur utilisateur.

Le sélecteur OCTAVE et les commandes TYPE et SHAPE fonctionnent différemment selon le réglage du sélecteur NOISE/VPM/USER. Les réglages sont décrits ci-dessous.

## BRUIT ('NOISE')

Le générateur de bruit permet de créer des sons d'instruments de percussion ou des effets sonores comme le bruit des vagues. Sélectionnez un des quatre générateurs de bruit avec la commande TYPE.

Utilisez la commande SHAPE pour produire des changements sur le son.

### Sélecteur OCTAVE [2', 4', 8', 16']

L'effet de pondération du clavier (Key Tracking) peut être réglé individuellement pour chaque octave uniquement lorsque "Peak" est sélectionné avec la commande TYPE.

### Commande TYPE [High/Low/Peak/Decim]

Permet de sélectionner le générateur de bruit utilisé.

Le nom du générateur de bruit s'affiche sur l'écran MULTI ENGINE.

**High**: Un filtre passe-haut est appliqué.

**Low**: Un filtre passe-bas est appliqué.

**Peak**: Un filtre écreteur (filtre passe-bande) est appliqué..

**Decim**: Un décimateur est appliqué.

### Commande SHAPE

Règle le paramètre de générateur de bruit traitant le son.

Ce paramètre varie selon le type de générateur de bruit sélectionné avec la commande TYPE, et agit comme suit sur le son.

### Effet de la commande SHAPE

Type	Paramètre	Effet de la commande SHAPE
High	Cutoff	[10.0Hz...21.0kHz] Règle la fréquence de coupure du filtre passe-haut.
Low	Cutoff	[10.0Hz...21.0kHz] Règle la fréquence de coupure du filtre passe-bas.
Peak	Bandwidth	[110Hz...880Hz] Règle la largeur de bande typique d'écèlement.
Decim	Sample Rate	[240Hz...48.0kHz] Règle la fréquence d'échantillonnage.

### VPM

Ce moteur est un oscillateur VPM (Variable Phase Modulation) conçu spécialement pour cet instrument. Le moteur présente une structure simple comprenant un porteur et un modulateur, mais permet de créer un large éventail de sons.

Seize types d'oscillateurs sont disponibles pour cet oscillateur VPM.

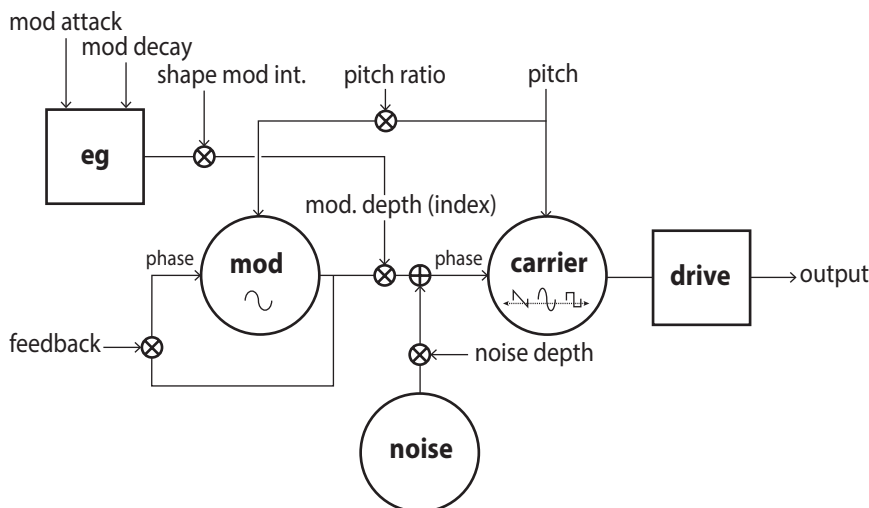

Sélecteur OCTAVE [2', 4', 8', 16']

La hauteur de l'oscillateur VPM peut être réglée par octave.

Commande TYPE [Sin1...Throat]

Sélectionne le type d'oscillateur utilisé.

Le nom du type d'oscillateur s'affiche sur l'écran MULTI ENGINE.

**Sin1:** Type élémentaire de porteur d'onde sinusoïdale modulée.  
**Sin2:** Porteur d'onde sinusoïdale et modulateur avec auto réinjection.  
**Sin3:** Porteur d'onde sinusoïdale avec modulateur 3 harmoniques plus haut.  
**Sin4:** Porteur d'onde sinusoïdale avec modulateur 5 harmoniques plus haut.  
**Saw1:** Type élémentaire de porteur d'onde en dents de scie modulée.  
**Saw2:** Type pseudo onde en dents de scie basé sur porteur sinusoïdal.  
**Squ1:** Type élémentaire de porteur d'onde carrée modulée.  
**Squ2:** Type pseudo onde carrée basé sur porteur sinusoïdal.  
**Fat1:** Second modulateur de sous-harmoniques avec auto réinjection et sortie de porteur saturée.  
**Fat2:** Demi modulateur de sous-harmoniques avec auto réinjection et sortie de porteur saturée.  
**Air1:** Porteur d'onde sinusoïdale modulé par bruit.  
**Air2:** Porteur d'onde sinusoïdale modulé à la fois par bruit et par onde sinusoïdale.  
**Decay1:** Type avec intensité de modulation de chute.  
**ASTUCE** Le mode PROGRAM EDIT "Bouton 7 (MULTI ENGINE)" (p.50) permet d'ajouter des décalages relatifs par rapport au temps de chute de l'enveloppe interne (voyez le schéma logique). Dans le cas des 4 derniers types, régler le paramètre Shape Mod Int sur -100% supprime complètement l'effet de l'enveloppe.  
**Decay2:** Type avec niveau élevé de modulation de chute.  
**Creep, Throat:** Type expérimental aux modulations complexes et évoluant.

### Commande SHAPE

L'action de la commande SHAPE seule règle l'intensité du modulateur ("Modulator Depth"), tandis que tourner la commande SHAPE en maintenant enfoncé le bouton SHIFT règle le taux du modulateur ("Modulator Pitch Ratio").

Ces paramètres sont communs à tous les types d'oscillateurs et produisent les effets suivants.

### **Effet de la commande SHAPE**

Type	Paramètre	Effet de la commande SHAPE
Common	Modulator Depth (commande SHAPE)	[1.00...15.00] Règle l'index et l'intensité du modulateur.
	Modulator Pitch Ratio (bouton SHIFT+commande SHAPE)	[1:4, 1:2, 1:1, 2:1...](le taux varie selon le TYPE) Règle le taux du modulateur et ajoute des harmoniques.

**ASTUCE** Outre la commande SHAPE, six paramètres du mode PROGRAM EDIT permettent d'éditer dans le détail les paramètres de l'oscillateur. Pour des détails, voyez "Quand l'oscillateur VPM est sélectionné" (p.50).

## USR

Vous pouvez charger vos propres programmes d'oscillateur afin de créer des sons avec un oscillateur 'perso' sur le prologue.

Vous pouvez mémoriser jusqu'à 16 oscillateurs utilisateur sur cet instrument. À la sortie d'usine, le prologue contient un oscillateur utilisateur inclus à des fins de démonstration.

Pour des détails, voyez le "prologue SDK" ([www.korg.com](http://www.korg.com)).

Sélecteur OCTAVE [2', 4', 8', 16']

La hauteur de l'oscillateur utilisateur peut être réglée par octave.

Commande TYPE

Sélectionnez un des oscillateurs utilisateur mémorisés.

Le nom de l'oscillateur utilisateur s'affiche sur l'écran MULTI ENGINE.

Commande SHAPE [0...1023]

Produit l'effet programmé pour l'opérateur utilisateur.

## Section MIXER

Utilisez cette section pour régler et équilibrer les niveaux de sortie des oscillateurs 1, 2 et du MULTI ENGINE.

Commande VCO 1 [0...1023]

Commande VCO 2 [0...1023]

Commande MULTI [0...1023]

Règlent respectivement le niveau de sortie de l'oscillateur 1, de l'oscillateur 2 et du MULTI ENGINE.

MIXER



VCO 1



VCO 2



MULTI

# Section FILTER

## VCF

VCF: Voltage Controlled Filter (filtre commandé en tension)

Le filtre passe-bas façonne le timbre en opérant un filtrage sélectif de certaines portions du spectre harmonique du son généré par les oscillateurs et le générateur de bruit.



### Commande CUTOFF [0...1023]

Cette commande règle la fréquence de coupure. Le contenu harmonique au-dessus de la fréquence de coupure définie est éliminé par le filtre.



Tournez la commande à gauche pour abaisser la fréquence de coupure et tournez-la à droite pour augmenter la fréquence de coupure.



- ⚠ Si la valeur choisie avec la commande CUTOFF est trop basse, il se pourrait que le volume soit très faible.

### Commande RESONANCE [0...1023]

Parfois aussi appelée 'Peak' ou 'Q', la commande RESONANCE sert à accentuer les harmoniques aux alentours de la fréquence de coupure choisie avec CUTOFF, donnant au son un timbre caractéristique.

Tournez la commande à droite pour augmenter l'effet de résonance.

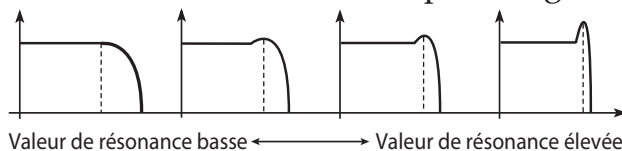

- ASTUCE** Les harmoniques accentuées changent selon la fréquence de coupure sélectionnée. Il est donc judicieux d'ajuster la commande CUTOFF pendant le réglage de la commande RESONANCE.

- ⚠ Selon la fréquence de coupure et le signal audio envisagés, il se pourrait que la commande RESONANCE produise de la distorsion quand vous accentuez les harmoniques.

## Commande EG INT [-100%...0...+100%]

Le générateur d'enveloppe ('Envelope Generator' ou 'EG') permet de contrôler dans le temps le paramètre CUTOFF (ou fréquence du filtre) avec la commande EG INT (intensité). Pour des détails sur les paramètres d'enveloppe, (p.33, "EG").

En position centrale (0%), aucune enveloppe ne modifie le filtre.

**En tournant la commande à gauche**, vous augmentez l'intensité de l'enveloppe mais dans ce cas en inversant la polarité de l'enveloppe.

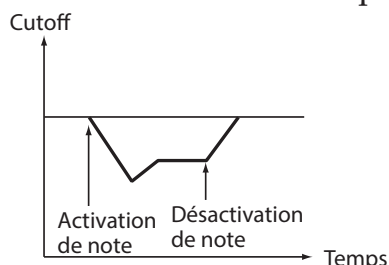

**Tournez la commande à droite** pour augmenter l'effet de l'intensité d'enveloppe.

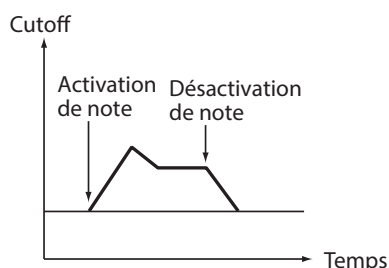

## Sélecteur DRIVE [0%, 50%, 100%]

Règle l'intensité de l'effet de distorsion produit par le circuit DRIVE sur trois niveaux.

**0%** (sélecteur en position inférieure): aucun effet de distorsion.

**50%** (sélecteur en position centrale): niveau de distorsion intermédiaire (50%).

**100%** (sélecteur en position supérieure): niveau de distorsion maximum.

## Sélecteur LOW CUT [OFF, ON]

Atténue la plage du grave via un filtre passe-haut.

**OFF** (sélecteur en position inférieure): aucune atténuation du grave.

**ON** (sélecteur en position supérieure): le grave est atténué.

## Sélecteur KEYTRACK [0%, 50%, 100%]

Cette fonction de pondération du clavier définit la manière dont la fréquence de coupure du filtre change sur l'étendue du clavier. Utilisez cette fonction pour obtenir davantage d'harmoniques supérieures (et donc un son plus brillant) dans la plage supérieure du clavier.

**0%** (sélecteur en bas): Aucune pondération du clavier n'est appliquée.

**50%** (sélecteur au centre): L'impact sur la fréquence de coupure correspond à la moitié de l'intensité/de la pente de la hauteur du clavier.

**100%** (sélecteur en haut): L'impact sur la fréquence de coupure est calqué sur l'intensité/la pente de la hauteur du clavier.

# Section EG/LFO

## AMP EG

VCA: Voltage Controlled Amplifier / EG: Envelope Generator

L'enveloppe de l'amplificateur (AMP EG) génère un signal de contrôle variant dans le temps et modifiant le niveau du VCA.

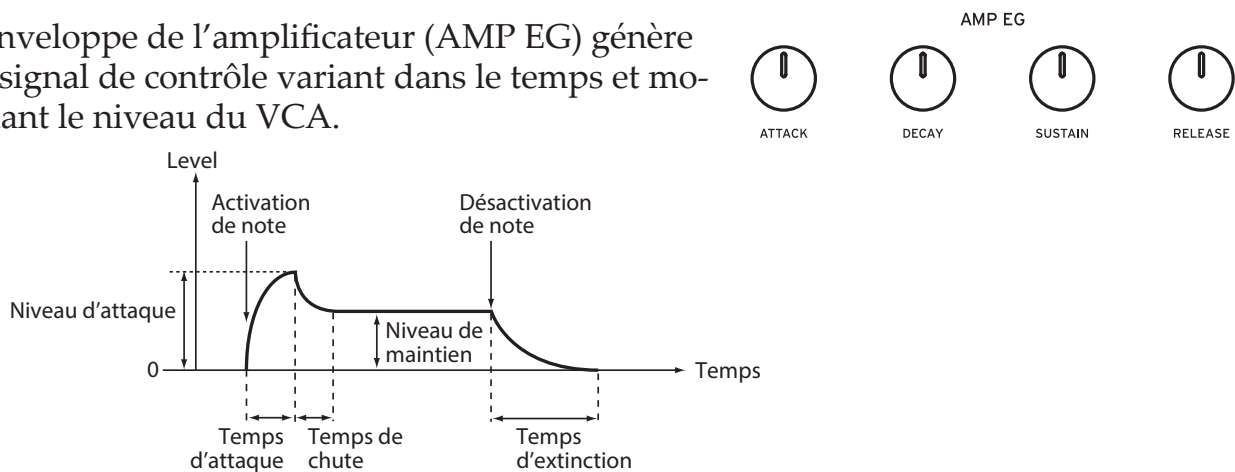

### Commande ATTACK [0...1023]

Le paramètre ATTACK définit le temps nécessaire pour que l'enveloppe atteigne son niveau maximum quand une nouvelle note est jouée.

### Commande DECAY [0...1023]

Le paramètre DECAY définit le temps de chute, à savoir le temps nécessaire pour que l'enveloppe retombe au niveau de maintien (Sustain) préprogrammé une fois que sa portion d'attaque est passée.

### Commande SUSTAIN [0...1023]

Le paramètre SUSTAIN définit le niveau maintenu quand vous gardez une touche enfoncée (ou en présence d'un signal de déclenchement).

### Commande RELEASE [0...1023]

Le paramètre RELEASE détermine le temps nécessaire pour que l'enveloppe atteigne son niveau minimum (0) quand la touche est relâchée ou le déclenchement interrompu.

# EG

EG: Envelope Generator

L'enveloppe contrôle la fréquence de coupure du filtre et les changements opérés dans le temps sur d'autres paramètres.

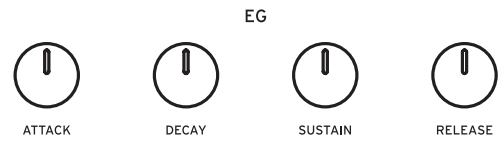

La modulation est appliquée aux oscillateurs 1 et 2, au VCF et au LFO. L'intensité de l'effet et d'autres paramètres sont réglés respectivement avec la commande PITCH EG INT (MODULATION), la commande EG INT (FILTER), la commande RATE (LFO) et la commande INT (LFO).

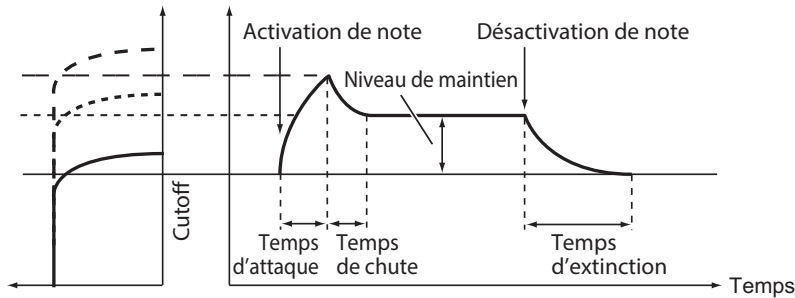

## Commande ATTACK [0...1023]

Le paramètre ATTACK définit le temps nécessaire pour que l'enveloppe atteigne son niveau maximum quand vous enfoncez une touche.

## Commande DECAY [0...1023]

Le paramètre DECAY définit le temps de chute, à savoir le temps nécessaire pour que l'enveloppe retombe au niveau de maintien (Sustain) préprogrammé une fois que sa portion d'attaque est passée.

## Commande SUSTAIN [0...1023]

Le paramètre SUSTAIN définit le niveau maintenu quand vous gardez une touche enfoncée (ou en présence d'un signal de déclenchement).

## Commande RELEASE [0...1023]

Le paramètre RELEASE détermine le temps nécessaire pour que l'enveloppe atteigne son niveau minimum (0) quand la touche est relâchée ou le déclenchement interrompu.

# LFO

LFO: Low Frequency Oscillator (oscillateur basse fréquence)

L'oscillateur basse fréquence (LFO) produit un signal cyclique répété en boucle. Vous avez le choix entre 3 formes d'ondes pour le LFO.

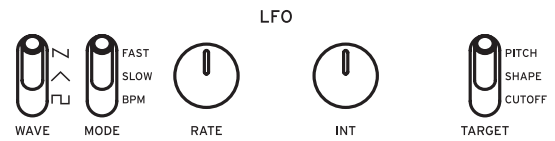

Selon la cible envisagée, le LFO peut produire un vibrato (PITCH), des changements de timbre sur les oscillateurs (SHAPE) ou des effets Wah-Wah (CUTOFF).

## Sélecteur WAVE [□, △, ▽]

Vous pouvez régler le LFO sur une onde carrée (□), ou une onde triangulaire (△), ou une onde en dents de scie (▽).

## Sélecteur MODE [BPM, SLOW, FAST]

Détermine la portée du changement et l'action pour la fréquence du LFO.

**BPM:** La fréquence du LFO est synchronisée sur le tempo de l'arpégiateur.

**SLOW:** La plage de variation pour la fréquence du LFO s'étend de 0,05 Hz à 28 Hz.

**FAST:** La plage de variation pour la fréquence du LFO s'étend de 0,5 Hz à 2,8 Hz.

## Commande RATE [0...1023 / 4, 2, 1, 0, 3/4...1/64]

La commande RATE règle la vitesse du LFO.

Tournez cette commande à droite pour augmenter la vitesse du LFO.

## Commande INT [0...511]

La commande INT gère l'intensité du LFO.

Tournez cette commande à droite pour augmenter l'intensité du LFO.

**ASTUCE** Quand vous tournez la commande INT en maintenant enfoncé le bouton SHIFT, la forme d'onde du LFO est inversée. La plage de réglage va de 0 à ~511.

## Sélecteur TARGET [CUTOFF, SHAPE, PITCH]

Sélectionne la cible de modulation du LFO.

**CUTOFF:** La modulation est appliquée selon le réglage de la commande VCF CUTOFF.

**SHAPE:** La modulation est appliquée selon le réglage de la commande SHAPE pour l'oscillateur défini avec le paramètre "LFO Target OSC" (p.48) en mode PROGRAM EDIT.

**PITCH:** La modulation est appliquée selon le réglage de la commande PITCH pour l'oscillateur défini avec le paramètre "LFO Target OSC" (p.48) en mode PROGRAM EDIT.

## Section EFFECT

Le prologue propose des effets numériques haute définition. Sélectionnez un effet de modulation et un effet spatial (retard, réverbération). Vous pouvez combiner les effets.

Le prologue-16, quand le bouton SUB ON/PGM FETCH est enfoncé (il s'allume) et que le timbre secondaire est activé, l'effet de modulation ainsi que le retard et la réverbération peuvent être activés/coups séparément pour le timbre principal et le timbre secondaire ("Bouton 8 (EFFECTS)" (p.51)).

### MOD EFFECT

Sélecteur OFF/ON/SELECT [OFF, ON, SELECT]

Règle l'effet de modulation.

**OFF:** Coupe l'effet de modulation.

**ON:** Active l'effet de modulation.

**SELECT:** FGlissez le sélecteur vers le bas pour sélectionner tour à tour les effets de modulation dans l'ordre suivant (CHORUS → ENSEMBLE → PHASER → FLANGER → USER → CHORUS → ...).

**ASTUCE** Le mode PROGRAM EDIT permet de choisir la sous-catégorie d'effet et d'accéder ainsi à un large complément d'effets ("Bouton 8 (EFFECTS)" (p.51)). Actionnez le sélecteur OFF/ON/SELECT tout en maintenant enfoncé le bouton SHIFT pour sélectionner la sous-catégorie de l'effet de modulation. Pour des détails sur les sous-catégories d'effets, voyez "Liste des effets" (p.74).



Commande SPEED [0...1023]

Change la vitesse de l'effet de modulation et modifie ainsi le son.

Tournez cette commande à droite pour augmenter la vitesse.

Commande DEPTH [0...1023]

Règle l'intensité de l'effet.

Tournez cette commande à droite pour augmenter l'intensité.

## DELAY/REVERB

Sélecteur OFF/DELAY/REVERB [OFF, DELAY, REVERB]

Règle l'effet spatial.

**OFF:** Coupe l'effet spatial.

**DELAY:** Sélectionne l'effet de retard.

**REVERB:** Sélectionne l'effet de réverbération.



**ASTUCE** Le mode PROGRAM EDIT permet de choisir la sous-catégorie d'effet et d'accéder ainsi à un large complément d'effets ("Bouton 8 (EFFECTS)" (p.51)). Pour des détails sur les sous-catégories d'effets, voyez "Liste des effets" (p.74).

Commande TIME [0...1023]

Règle le temps nécessaire pour que l'effet de retard ou de réverbération s'estompe. Tournez la commande à droite pour accroître le temps de retard ou de réverbération.

Commande DEPTH [0...1023]

Règle l'intensité de l'effet.

Tournez cette commande à droite pour augmenter l'intensité.

**ASTUCE** Quand "DEL" ou "REV" est choisi avec le sélecteur OFF/DELAY/REVERB, tournez la commande DEPTH tout en maintenant enfoncé le bouton SHIFT pour régler la balance entre le son 'sec' et avec effet. Voici la plage de réglage: MIX WET: 0% ~ BALANCED ~ MIX DRY: 0%.

## Section L.F. COMP. (prologue-16 uniquement)

“L.F. COMP.” désigne un type d’effet analogique utilisé pour renforcer ou compresser le grave.

Cet effet est situé en dernier dans la chaîne de sortie et produit un son dynamique.

 Notez que ce paramètre ne peut pas être mémorisé dans un programme.



GAIN



ON

OFF

### Affichage à VU-mètre

Voyez “Utilisation de l’effet L.F. COMP.” (p.37).

### Commande GAIN

Règle l’intensité de l’effet.

Tournez la commande à droite pour abaisser le seuil du compresseur et augmenter le gain.

### Sélecteur OFF/ON

[OFF, ON]

Détermine si l’effet est actif ou coupé.

**OFF:** L’effet L.F. COMP. est coupé.

**ON:** L’effet L.F. COMP. est activé. Quand l’effet L.F. COMP. est activé, la diode de l’affichage à VU-mètre s’allume et l’aiguille se déplace jusqu’aux environs du repère de 0 dB.

## Utilisation de l’effet L.F. COMP.

Activez l’effet L.F. COMP. pour renforcer ou compresser le signal d’entrée en fonction du réglage de la commande GAIN.

Il est important d’effectuer correctement les réglages de volume général (commande MASTER) et de gain (commande GAIN) pour obtenir un son de bonne qualité.

Le compresseur a tendance à réagir plus souvent en présence d’un volume général élevé, car le niveau du signal de sortie est élevé. En revanche, quand le volume général est faible, le compresseur s’active moins.

Quand l’instrument produit un signal puissant, vous devriez en principe pouvoir obtenir une compression adéquate, même avec un réglage modeste de gain.

L’affichage à VU-mètre indique la quantité de compression appliquée au signal de sortie. L’aiguille se déplace vers la gauche dans le cas d’un degré important de compression.

Combinez l’utilisation des commandes MASTER et GAIN pour produire le son recherché.

## Au sujet des timbres

Les programmes du prologue contiennent deux timbres: un timbre principal et un timbre secondaire. Vous pouvez activer le timbre secondaire pour utiliser le prologue comme un synthétiseur à deux timbres. Les fonctions de partage, de fondu et de superposition sont disponibles quand vous jouez avec ces timbres.

Le **prologue-16** permet l'utilisation de 16 voix en mode à timbre unique ou de 8+8 voix en mode à deux timbres.

Le **prologue-8** permet l'utilisation de 8 voix en mode à timbre unique ou de 4+4 voix en mode à deux timbres.

### Activation du timbre secondaire

Activez le timbre secondaire (et passez en mode à deux timbres) en suivant une des méthodes décrites ci-dessous.

#### prologue-16

**1. En mode de jeu, appuyez sur le bouton SUB ON/PGM FETCH.**

Le timbre secondaire est activé et l'instrument joue en mode à deux timbres (8+8 voix).

Le bouton SUB ON/PGM FETCH s'allume alors.

#### prologue-8

**1. Appuyez sur le bouton EDIT MODE.**

L'instrument passe en mode d'édition.

**2. Tournez la commande PROGRAM/VALUE ou appuyez sur le bouton EDIT MODE, et sélectionnez PROGRAM EDIT.**

**3. Appuyez sur le bouton 3.**

"Sub Timbre" s'affiche à l'écran.

**4. Sélectionnez "On" avec la commande PROGRAM/VALUE.**

Le timbre secondaire est activé et l'instrument joue en mode à deux timbres (4+4 voix).

**5. Appuyez sur le bouton EXIT.**

L'instrument passe en mode de jeu.

## Réglage des paramètres de timbre

Vous pouvez aussi utiliser les fonctions de partage, de fondu et de superposition quand vous jouez avec deux timbres, et vous pouvez équilibrer leur volume.

### prologue-16

**1. Réglez les paramètres de timbre avec les commandes et sélecteurs de l'instrument.**

Réglez l'équilibre de volume entre le timbre principal et le timbre secondaire avec la **commande MAIN/SUB BALANCE**. Pour des détails, voyez "Commande MAIN/SUB BALANCE (prologue-16 uniquement)" (p.22).

Choisissez le type de jeu (superposition, fondu ou partage) pour le timbre avec le **sélecteur TYPE**. Pour des détails, voyez "Sélecteur TYPE (prologue-16 uniquement)" (p.22).

Réglez la position et le point de partage du timbre (pour le jeu en mode de partage) avec le paramètre "Timbre" en mode PROGRAM EDIT. Pour des détails, voyez "Bouton 3 (TIMBRE)" (p.46).

Sélectionnez le timbre à éditer avec le **sélecteur PANEL**.

**ASTUCE** L'édition de timbre désigne l'utilisation des paramètres élémentaires disponibles en face avant et des paramètres plus poussés via le mode PROGRAM EDIT.

### prologue-8

**1. Appuyez sur le bouton EDIT MODE.**

L'instrument passe en mode d'édition.

**2. Tournez la commande PROGRAM/VALUE ou appuyez sur le bouton EDIT MODE, et sélectionnez PROGRAM EDIT.**

**3. Appuyez plusieurs fois sur le bouton 3.**

L'instrument affiche tour à tour chaque paramètre lié au timbre.

Pour des détails sur chaque paramètre, voyez "Bouton 3 (TIMBRE)" (p.46).

**4. Tournez la commande PROGRAM/VALUE pour modifier les réglages.**

**5. Appuyez sur le bouton EXIT.**

## Fonction Program Fetch

La fonction Program Fetch permet de copier le son d'un programme dans le timbre secondaire du programme actuellement sélectionné. Cette fonction est pratique pour combiner des sons et écouter le résultat.

### prologue-16

#### 1. Maintenez enfoncé le bouton SUB ON/PGM FETCH.

Le prologue active les réglages PROGRAM FETCH en mode FUNCTION et le programme actif s'affiche à l'écran.

Dans ce cas, si le timbre secondaire était désactivé, il devient alors activé.

 Quand vous appuyez sur le bouton 2 en mode FUNCTION pour afficher directement "Program Fetch", le timbre secondaire n'est pas activé, et cela même quand il est désactivé.

#### 2. Tournez la commande PROGRAM/VALUE pour afficher le timbre principal ou le timbre secondaire d'autres programmes, et sélectionnez le son à copier.

"PREV" s'affiche à l'écran, à droite du numéro de programme, vous signalant que vous pouvez vérifier le rendu du son.

Le timbre principal est représenté à l'écran par "M" en bas à droite et le timbre secondaire par "S" en bas à droite.

 Les programme d'initialisation ne sont pas disponibles.

**ASTUCE** Pour quitter la fonction Program Fetch, appuyez sur le bouton EXIT.

#### 3. Appuyez sur le bouton WRITE.

Le son que vous avez sélectionné est copié dans le timbre secondaire du programme, et "Complete" s'affiche à l'écran.

**ASTUCE** Nous vous conseillons de sauvegarder le programme après l'utilisation de la fonction Program Fetch. Tout changement du programme actuel non sauvegardé est perdu si vous mettez l'instrument hors tension ou choisissez un autre programme sans effectuer de sauvegarde préalable. Pour des détails, voyez "Sauvegarde d'un programme" (p.19).

### prologue-8

#### 1. Appuyez sur le bouton EDIT MODE pour passer en mode FUNCTION.

#### 2. Appuyez sur le bouton PROGRAM SORT/EDIT PAGE 2.

Le prologue active les réglages PROGRAM FETCH et le programme actif s'affiche à l'écran.

3. **Tournez la commande PROGRAM/VALUE pour afficher le timbre principal ou le timbre secondaire d'autres programmes, et sélectionnez le son à copier.** "PREV" s'affiche à l'écran, à droite du numéro de programme, vous signalant que vous pouvez vérifier le rendu du son.

Le timbre principal est représenté à l'écran par "M" en bas à droite et le timbre secondaire par "S" en bas à droite.

Vérifiez le rendu des sons en jouant sur le clavier.

 Les programme d'initialisation ne sont pas disponibles.

**ASTUCE** Pour quitter la fonction Program Fetch, appuyez sur le bouton EXIT.

4. **Appuyez sur le bouton WRITE.**

Le son que vous avez sélectionné est copié dans le timbre secondaire du programme, et "Complete" s'affiche à l'écran.

**ASTUCE** Nous vous conseillons de sauvegarder le programme après l'utilisation de la fonction Program Fetch. Tout changement du programme actuel non sauvegardé est perdu si vous mettez l'instrument hors tension ou choisissez un autre programme sans effectuer de sauvegarde préalable. Pour des détails, voyez "Sauvegarde d'un programme" (p.19).

# Mode Edit

Bien que quasi tous les paramètres principaux du prologue puissent être édités avec les commandes et sélecteurs de l'instrument, d'autres paramètres plus fins sont accessibles uniquement via le **mode Edit**.

Le mode Edit se divise en quatre sous-modes: **PROGRAM EDIT**, **FUNCTION**, **GLOBAL EDIT** et **MICROTUNING**.

## Activation du mode Edit

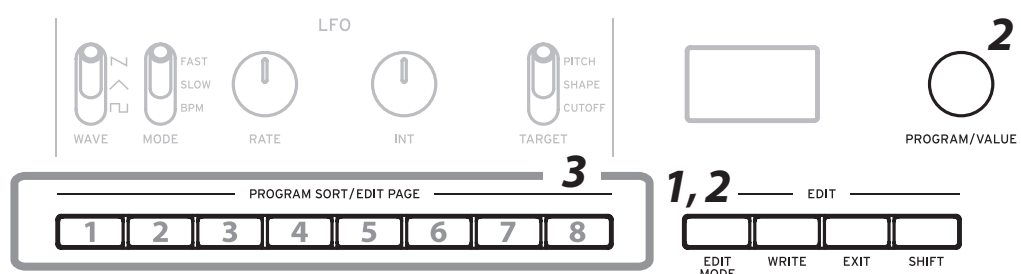

### 1. Appuyez sur le bouton EDIT MODE.

Les trois modes d'édition s'affichent sur l'écran.



### 2. Appuyez plusieurs fois sur le bouton EDIT MODE –ou tournez la commande PROGRAM/VALUE– pour sélectionner le mode PROGRAM EDIT, SEQ EDIT, GLOBAL EDIT ou MICROTUNING.

**Mode PROGRAM EDIT:** Utilisez ce mode pour changer le nom du programme et assigner des paramètres à la molette de modulation ou à la pédale, ou pour exécuter d'autres fonctions d'édition comme les réglages de timbre.

**Mode FUNCTION:** Utilisez ce mode pour initialiser ou copier un programme, effectuer un transfert de données MIDI, etc.

**Mode GLOBAL EDIT:** Utilisez ce mode pour déterminer la manière dont fonctionnent les commandes et sélecteurs de l'instrument, et pour effectuer des réglages portant sur l'ensemble du synthétiseur, comme par exemple les réglages MIDI.

**Mode MICROTUNING:** Ce mode permet de changer la hauteur des notes jouées sur le clavier (qui est normalement accordé en tempérament égal) et de changer d'accord. Il permet aussi d'initialiser les réglages d'accord ou d'effectuer un transfert de données MIDI.

**3. Enfoncez un des boutons 1 à 8 allumés.**

Le prologue active le mode d'édition sélectionné et les noms des paramètres s'affichent sur l'écran.

- Vous pouvez afficher la page de droite en appuyant sur le même bouton.
- Tournez la commande PROGRAM/VALUE pour régler la valeur.

**ASTUCE** Appuyez plusieurs fois sur le même bouton en maintenant enfoncé le bouton SHIFT pour passer à la page de gauche.

Pour des détails sur les paramètres, voyez "Mode PROGRAM EDIT" (p.44), "Mode FUNCTION" (p.53), "Mode GLOBAL EDIT" (p.55) et "Mode MICROTUNING" (p.62).

**4. Après avoir configuré les paramètres en mode PROGRAM EDIT et/ou FUNCTION, appuyez sur le bouton WRITE pour sauvegarder vos modifications.**

Pour des détails, voyez "Sauvegarde d'un programme" (p.19).

En mode GLOBAL EDIT, les paramètres sont automatiquement sauvegardés quand vous changez de page.

- ▲ Si vous sélectionnez un autre programme sans effectuer de sauvegarde après avoir configuré des paramètres en modes PROGRAM EDIT, FUNCTION et Mode MICROTUNING, vous perdez vos changements.

# Mode PROGRAM EDIT

Bouton 1 PROGRAM NAME	Bouton 2 PITCH SETTINGS	Bouton 3 TIMBRE	Bouton 4 PEDAL & WHEEL	Bouton 5 MODULATION	Bouton 6 OTHER SETTINGS	Bouton 7 MULTI ENGINE	Bouton 8 EFFECTS
PROGRAM NAME	Microtuning	Sub Timbre	M.Wheel Assign	LFO Target OSC	Sort Category	Parameter 1	Mod Effect Sub Type
	Scale Key	Edit Timbre	M.Wheel Range	LFO Key Sync	Arpeggiator	Parameter 2	Delay/Reverb Sub Type
	Program Tuning	Timbre Type	E.Pedal Assign	LFO Voice Sync	Arp. Rate	Parameter 3	Mod Effect
	Transpose	Main/Sub Balance	Bend Range +	EG Velocity	Arp. Gate Time	Parameter 4	Delay/Reverb
		Main/Sub Position	Bend Range -	Amp Velocity	Multi Routing	Parameter 5	
		Split Point		MIDI Aftertouch	EG Legato	Parameter 6	
					Portamento Mode		
					Voice Spread		
					Program Level		

## Bouton 1 (PROGRAM NAME)

### PROGRAM NAME

Permet d'assigner un nom de 12 caractères maximum au programme.

Choisissez le caractère voulu avec la commande PROGRAM/VALUE, puis appuyez sur le bouton 2 pour déplacer le curseur jusqu'au caractère suivant.

## Bouton 2 (PITCH SETTINGS)

### Microtuning [Equal Temp...Reverse, AFX 001...006, USER SCALE 1...6, USER OCTAVE 1...6]

Ce paramètre règle l'accord du programme.

**Equal Temp** (Gamme tempérée): Cette gamme produit un intervalle égal entre tous les demi-tons; c'est le tempérament le plus courant.

**Pure Major** (Tempérament pur): Les accords majeurs dans la tonalité sélectionnée sont parfaitement accordés.

**Pure Minor** (Tempérament pur): Les accords mineurs dans la tonalité sélectionnée sont parfaitement accordés.

**Pythagoras** (Gamme Pythagoricienne): Cette gamme de la Grèce Antique produit d'excellents résultats avec des mélodies. Elle comporte des intervalles de quinte juste; toutefois, d'autres intervalles—tout particulièrement la tierce majeure—sont faux.

**Werkmeister**: La gamme Werckmeister III a été créée à la fin de la période baroque pour permettre une transposition relativement libre.

**Kirnberger**: La gamme Kirnberger III sert principalement à l'accordage des clavecins.

**Slendro**: Cette gamme de gamelan indonésien comporte cinq notes par octave.

**Pelog**: Cette gamme de gamelan indonésien comporte sept notes par octave.

**Ionian**: Cette gamme majeure contient sept notes par octave.

**Dorian**: Il s'agit de la gamme éolienne (sept notes par octave) avec une sixte augmentée.

**Aeolian**: Cette gamme mineure naturelle contient sept notes par octave.

**Major Penta**: Il s'agit d'une gamme pentatonique majeure.

**Minor Penta**: Il s'agit d'une gamme pentatonique mineure.

**Reverse**: Cette gamme inversée est basée sur la note Do4.

**AFX 001...006**: Il s'agit de gammes originales créées par Aphex Twin et couvrant l'entièreté du spectre tonal.

**DC 001...003**: Cette gamme originale créée par Dorian Concept est réglée pour la tessiture entière.

**USER SCALE 1...6**: Il s'agit de gammes programmées par l'utilisateur et offrant des réglages différents pour toutes les notes MIDI. Vous pouvez définir ces réglages avec le mode PROGRAM EDIT. Pour des détails, voyez "Microtuning" (p. 64).

**USER OCTAVE 1...6**: Ces gammes programmables par l'utilisateur offrent des réglages pour chacune des 12 notes d'une octave. Vous pouvez définir ces réglages avec le mode PROGRAM EDIT. Pour des détails, voyez "Microtuning" (p. 64).

### Scale Key [-12 Note...+12 Note]

Ce paramètre définit la tonique de la gamme définie avec la fonction Microtuning. Les réglages d'accord d'usine sont dans la tonalité de Do, mais vous pouvez utiliser le paramètre Scale Key pour choisir une autre note comme tonique. Pour choisir la tonalité en "Ré", par exemple, réglez Scale Key sur "+2".

Notez que ce paramètre est désactivé quand vous choisissez le réglage Microtuning de gamme tempérée ("Equal Temp").

Program Tuning [-50 Cent...+50 Cent]

-  Règle l'accord du programme en cents (1 demi-ton=100 cents), sur une plage de ±50 cents.

### Transpose [-12 Note...+12 Note]

Transpose permet de transposer le clavier et de jouer dans une autre tonalité (facilitant le doigté ou le chant).

## Bouton 3 (TIMBRE)

Configure les réglages de timbre.

Sub Timbre [Off, On]

Détermine si le timbre secondaire est activé ou désactivé.

Edit Timbre [Main, Main+Sub, Sub]

Permet de choisir le timbre à éditer.

**Main:** L'édition porte sur le timbre principal.

**Main+Sub:** L'édition porte à la fois sur le timbre principal et le timbre secondaire.

**Sub:** L'édition porte sur le timbre secondaire.

**ASTUCE** L'édition de timbre désigne l'utilisation des paramètres élémentaires disponibles en face avant et des paramètres plus poussés via le mode PROGRAM EDIT.

Timbre Type [Layer, Xfade, Split]

Définit la manière dont le timbre principal et le timbre secondaire sont joués.

**Layer:** Le timbre principal et le timbre secondaire sont superposés durant le jeu.

**Xfade:** À mesure que vous progressez dans la partie supérieure du clavier, l'instrument effectue un fondu entre le timbre secondaire et le timbre principal

**Split:** Le timbre principal et le timbre secondaire sont partagés entre des zones différentes du clavier.

Main/Sub Balance [0...127]

Règle l'équilibre de volume entre le timbre principal et le timbre secondaire.

**64:** Le volume du timbre principal et le volume du timbre secondaire sont identiques. Augmentez cette valeur pour accroître le volume du timbre principal et diminuez-la pour accroître le volume du timbre secondaire.

Main/Sub Position [Sub <--> Main / Main <--> Sub]

Définit la position du timbre principal et du timbre secondaire.

**Sub <--> Main:** Place le timbre principal du côté droit du clavier et le timbre secondaire de son côté gauche.

**Main <--> Sub:** Place le timbre principal du côté gauche du clavier et le timbre secondaire de son côté droit.

Split Point [C-1...9]

Détermine le point de partage du timbre principal et du timbre secondaire.

## Bouton 4 (PEDAL & WHEEL)

Ce bouton permet d'effectuer des réglages liés à la pédale d'expression, la molette de modulation et la molette de Pitch Bend.

### M.Wheel Assign [BALANCE...GATE TIME]

Détermine les paramètres assignés à la molette de modulation.

BALANCE	A.EG ATTACK (Amp EG Attack)
PORTAMENTO	A.EG DECAY (Amp EG Decay)
V.SPREAD (Voice Spread)	A.EG SUSTAIN (Amp EG Sustain)
V.M DEPTH (Voice Mode Depth)	A.EG RELEASE (Amp EG Release)
VCO1 PITCH	EG ATTACK
VCO1 SHAPE	EG DECAY
VCO2 PITCH	EG SUSTAIN
VCO2 SHAPE	EG RELEASE
CROSS MOD	LFO RATE
PITCH EG INT	LFO INT
MULTI SHAPE (Multi Engine Shape)	MOD FX SPEED
VCO1 LEVEL	MOD FX DEPTH
VCO2 LEVEL	DL/RV TIME (Delay/Reverb Time)
MULTI LEVEL (Multi Engine Level)	DL/RV DEPTH (Delay/Reverb Depth)
CUTOFF	GATE TIME
RESONANCE	
CUTOFF EG INT	

### M.Wheel Range [-100%...+100%]

Détermine l'intensité du changement appliqué au paramètre assigné quand vous manipulez la molette de modulation.

### E.Pedal Assign [OFF, VOLUME...RV/DY DEPT]

Détermine les paramètres assignés à la pédale d'expression connectée à cet instrument.

OFF	RESONANCE
VOLUME	CUTOFF EG INT
BALANCE	A.EG ATTACK (Amp EG Attack)
PORTAMENTO	A.EG DECAY (Amp EG Decay)
V.SPREAD (Voice Spread)	A.EG SUSTAIN (Amp EG Sustain)
V.M DEPTH (Voice Mode Depth)	A.EG RELEASE (Amp EG Release)
VCO1 PITCH	EG ATTACK
VCO1 SHAPE	EG DECAY
VCO2 PITCH	EG SUSTAIN
VCO2 SHAPE	EG RELEASE
CROSS MOD	LFO RATE
PITCH EG INT	LFO INT
MULTI SHAPE (Multi Engine Shape)	MOD FX SPEED
VCO1 LEVEL	MOD FX DEPTH
VCO2 LEVEL	DL/RV TIME (Delay/Reverb Time)
MULTI LEVEL (Multi Engine Level)	DL/RV DEPTH (Delay/Reverb Depth)
CUTOFF	

Bend Range + [Off, 1 Note...12 Note]

Détermine le degré de changement de hauteur appliqué quand la molette de Pitch Bend est déplacée sur l'axe plus (vers l'avant).

Bend Range - [Off, 1 Note...12 Note]

Détermine le degré de changement de hauteur appliqué quand la molette de Pitch Bend est déplacée sur l'axe moins (vers l'arrière).

## **Bouton 5 (MODULATION)**

Configure les paramètres de modulation.

LFO Target OSC [All, VCO1+2, VCO2, Multi]

Sélectionne l'oscillateur auquel la modulation est appliquée.

**All:** La modulation est appliquée aux opérateurs 1 et 2 ainsi qu'au MULTI ENGINE.

**VCO1+2:** La modulation est appliquée aux opérateurs 1 et 2.

**VCO2:** La modulation est appliquée à l'opérateur 2.

**Multi:** La modulation est appliquée au MULTI ENGINE.

LFO Key Sync [Off, On]

Quand LFO Key Sync est réglé sur On, la phase du LFO est initialisée à chaque message d'activation de note produit avec le clavier.

LFO Voice Sync [Off, On]

LFO Voice Sync permet de déterminer si la phase du LFO est synchronisée ou non entre les voix.

EG Velocity [0..127]

Détermine le degré d'intensité de l'enveloppe sur la fréquence de coupure en fonction de la vitesse.

Amp Velocity [0..127]

Amp Velocity détermine l'impact de votre toucher sur le volume de l'instrument.

**0:** Le toucher n'influence pas le volume.

Plus cette valeur augmente, plus votre toucher influence le volume de l'instrument.

## MIDI Aftertouch

[BALANCE...GATE TIME]

Détermine les paramètres assignés au joystick quand il est tiré vers le bas.  
Définit les paramètres assignés aux messages MIDI d'aftertouch produits par des dispositifs MIDI externes.

Les paramètres assignables sont les mêmes que pour M.Wheel Assign. Pour des détails, voyez "M.Wheel Assign" (p.47).

## **Bouton 6 (OTHER SETTINGS)**

### Sort Category

Permet de définir la catégorie du programme.

Ce paramètre est utilisé pour trier les programmes en diverses catégories avec la fonction Program Sort.

### Arpeggiator

[Main+Sub, Main, Sub]

Détermine le ou les timbres joués par l'arpégiateur.

Quand ce paramètre est réglé sur "Main+Sub", les deux timbres sont produits.  
Quand ce paramètre est réglé sur "Main", l'arpégiateur joue uniquement le timbre principal; quand ce paramètre est sur "Sub", seul le timbre secondaire est joué.

### Arp. Rate

[64th...4th]

Règle la longueur d'un pas de l'arpégiateur.

**64th**: La longueur d'un pas unique correspond à une quadruple croche.

**48th**: La longueur d'un pas unique correspond à un triolet de triples croches.

**24th**: La longueur d'un pas unique correspond à un triolet de doubles croches.

**16th**: La longueur d'un pas unique correspond à une double croche.

**16.th**: La longueur d'un pas unique correspond à une double croche pointée.

**12th**: La longueur d'un pas unique correspond à un triolet de croches.

**8th**: La longueur d'un pas unique correspond à une croche.

**8.th**: La longueur d'un pas unique correspond à une croche pointée.

**6th**: La longueur d'un pas unique correspond à un triolet de noires.

**4th**: La longueur d'un pas unique correspond à une noire.

### Arp. Gate Time

[0%...100%]

Règle la durée de gate de l'arpégiateur sur une valeur de 0 à 100%.

### Multi Routing

[Pre VCF, Post VCF]

Détermine si le MULTI ENGINE est mélangé avant que le signal atteigne le VCF, ou si le VCF est contourné et que le mélange n'a pas lieu.

Quand ce paramètre est réglé sur "Post VCF", le VCF n'a pas d'effet sur le MULTI ENGINE.

## EG Legato [Off, On]

Quand le mode de voix est réglé sur “Mono”, “Unison” ou “Chord”, ce paramètre détermine l’effet sur l’enveloppe quand une touche est jouée legato (lié) et qu’une autre touche est enfoncée.

**Off:** L’enveloppe est redéclenchée.

**On:** L’enveloppe n’est pas redéclenchée.

## Portamento Mode [Auto, On]

**Auto:** Le portamento est généré quand vous jouez en style lié (ou jeu ‘legato’), c.-à-d. quand vous enfoncez une touche alors que la touche de la note précédente est toujours enfoncée.

**On:** Le portamento est appliqué, même quand vous relâchez complètement une touche avant d’enfoncer la suivante.

## Voice Spread [0...127]

Ce paramètre règle l’écart entre les voix afin de produire un effet stéréo. Plus la valeur est élevée, plus l’écart entre les voix est marqué.

## Program Level [-18.0dB...+6.0dB]

Program Level permet d’ajuster le volume d’un programme par rapport à celui d’autres programmes.

Augmentez cette valeur pour obtenir un volume plus élevé.

## **Bouton 7 (MULTI ENGINE)**

Ce bouton configure les réglages MULTI ENGINE.

Les paramètres affichés changent selon le réglage du “Sélecteur NOISE/VPM/USR” (p.26), MULTI ENGINE.

### **Quand le générateur de son est sélectionné**

Il n’y a aucun paramètre à régler pour le générateur de bruit.

### **Quand l’oscillateur VPM est sélectionné**

L’oscillateur VPM dispose de 16 presets comptant chacun six paramètres. Vous pouvez ajuster ces paramètres pour produire des changements sur le son.

Quand tous les paramètres sont réglés sur 0%, les effets définis dans le preset sont utilisés, et l’effet augmente en même temps **que la valeur (+)**.

Feedback (Parameter 1) [-100%...+100%]

Règle l'intensité de la rétroaction du modulateur.

Noise Depth (Parameter 2) [-100%...+100%]

Règle l'intensité de la modulation de bruit.

Shape Mod Int (Parameter 3) [-100%...+100%]

Règle l'intensité de l'effet de l'enveloppe interne.

Mod Attack (Parameter 4) [-100%...+100%]

Règle la vitesse d'attaque de l'enveloppe interne.

Mod Decay (Parameter 5) [-100%...+100%]

Règle le temps de chute de l'enveloppe interne.

Mod Key Track (Parameter 6) [-100%...+100%]

Règle l'intensité de l'effet de modulateur produit sur base de la pondération du clavier. Plus la fréquence sonore est élevée, moins l'effet est audible.

## Quand l'oscillateur utilisateur est sélectionné

Pour des détails, voyez le "prologue SDK" ([www.korg.com](http://www.korg.com)).

## Bouton 8 (EFFECTS)

Ce bouton permet de configurer les effet.

### Mod Effect Sub Type

Règle le type d'effet de modulation ainsi que la sous-catégorie.

Placez le sélecteur OFF/ON/SELECT sur la position SELECT, puis choisissez le type d'effet. Tournez la commande PROGRAM/VALUE pour sélectionner la sous-catégorie.

**ASTUCE** Pour des détails sur les types et sous-catégories d'effets, voyez "Liste des effets" (p.74).

### Delay/Reverb Sub Type

Règle le type d'effet de retard ou de réverbération ainsi que la sous-catégorie.

Sélectionnez le type d'effet avec le sélecteur OFF/DELAY/REVERB. Tournez la commande PROGRAM/VALUE pour sélectionner la sous-catégorie.

**ASTUCE** Pour des détails sur les types et sous-catégories d'effets, voyez "Liste des effets" (p.74).

## Mod Effect

[Main+Sub, Main, Sub]

Détermine le ou les timbres auxquels l'effet de modulation est appliqué.

**Main+Sub:** L'effet de modulation est appliqué à la fois au timbre principal et au timbre secondaire.

**Main:** L'effet de modulation est appliqué au timbre principal.

**Sub:** L'effet de modulation est appliqué au timbre secondaire.

## Delay/Reverb

[Main+Sub, Main, Sub]

Détermine le ou les timbres auxquels l'effet de retard ou de réverbération est appliqué.

**Main+Sub:** L'effet de retard ou de réverbération est appliqué à la fois au timbre principal et au timbre secondaire.

**Main:** L'effet de retard ou de réverbération est appliqué au timbre principal.

**Sub:** L'effet de retard ou de réverbération est appliqué au timbre secondaire.

# Mode FUNCTION

Bouton 1 INITIALIZE	Bouton 2 PROGRAM FETCH					Bouton 7 DUMP	Bouton 8 ALL DUMP
Init Program	Program Fetch					Program Dump	All Dump (USB)
Init Main Timbre							All Dump (MIDI)
Init Sub Timbre							

## Bouton 1 (INITIALIZE)

Ce bouton initialise le programme actuel.

Tournez la commande PROGRAM/VALUE jusqu'à ce que "Press WRITE" s'affiche sur l'écran. Le bouton WRITE clignote alors.

Appuyez sur le bouton WRITE pour initialiser le programme. L'écran affiche le message "Initialized".

### Init Program

Initialise le programme actuellement sélectionné.

### Init Main Timbre

Initialise le timbre principal du programme actuellement sélectionné.

### Init Sub Timbre

Initialise le timbre secondaire du programme actuellement sélectionné.

## Bouton 2 (PROGRAM FETCH)

### Program Fetch

La fonction Program Fetch permet de copier le son d'un autre programme dans le timbre secondaire du programme actuellement sélectionné.

Pour des détails, voyez "Fonction Program Fetch" (p.40).

## Bouton 7 (DUMP)

### Program Dump

Transmet les données exclusives (SysEx) du programme actuel à un autre prologue, un enregistreur de données MIDI, un ordinateur ou un autre dispositif compatible connecté à cet instrument.

Tournez la commande PROGRAM/VALUE jusqu'à ce que "Press WRITE" s'affiche sur l'écran. Le bouton WRITE clignote alors.

Appuyez sur le bouton WRITE pour transférer les données SysEx des programmes depuis la prise MIDI OUT et le port USB B du prologue. L'écran affiche le message "Program Dump".

## Bouton 8 (ALL DUMP)

Transmet les programmes, listes Live Set et données SysEx globales de cet instrument à un autre prologue, un enregistreur de données MIDI, un ordinateur ou un autre dispositif compatible connecté à cet instrument.

### All Dump (USB)

Tournez la commande PROGRAM/VALUE jusqu'à ce que "Press WRITE" s'affiche sur l'écran. Le bouton WRITE clignote alors.

Appuyez sur le bouton WRITE pour transférer les données MIDI via le port USB B. L'écran affiche le message "Transmitting". Le transfert des données prend environ 10 secondes.

 Si le câble USB n'est pas connecté ou si le port MIDI IN n'est pas ouvert sur le PC, les données ne seront pas transférées.

### All Dump (MIDI)

Tournez la commande PROGRAM/VALUE jusqu'à ce que "Press WRITE" s'affiche sur l'écran. Le bouton WRITE clignote alors.

Appuyez sur le bouton WRITE pour effectuer le transfert de données MIDI via la prise MIDI OUT. L'écran affiche le message "Transmitting". Le transfert des données prend environ 30 secondes.

# Mode GLOBAL EDIT

Les fonctions GLOBAL EDIT agissent sur l'ensemble du prologue.

Bouton 1 GLOBAL 1	Bouton 2 GLOBAL 2	Bouton 3 GLOBAL 3	Bouton 4 GLOBAL 4	Bouton 5 GLOBAL 5	Bouton 6 GLOBAL 6	Bouton 7 GLOBAL 7	Bouton 8 GLOBAL 8
Master Tune	D.Pedal Polarity	Local SW	Sync In Unit	MIDI Route	MIDI Rx Prog Chg	Parameter Disp	Brightness
Transpose		Velocity Curve	Sync Out Unit	MIDI Global Ch	MIDI Rx CC	Oscilloscope	Auto Power Off
		Knob Mode	Sync In Polarity	MIDI Sub CC Ch	MIDI Rx Pitch Bend		
			Sync Out Polarity	Clock Source	MIDI Tx Prog Chg		
				MIDI Route	MIDI Tx CC		
					MIDI Tx Pitch Bend		

## Bouton 1 (GLOBAL 1)

Ces fonctions contrôlent l'accord et la transposition du prologue.

Master Tune [-50 Cent...+50 Cent]

Règle l'accord global de l'ensemble du prologue par unité de 1 cent (un demiton = 100 cents) sur une plage de  $\pm 50$  cents.

0: A4 (ou La4) correspond à une fréquence de 440 Hz.

Transpose [-12 Note...+12 Note]

Transpose permet de transposer le clavier et de jouer dans une autre tonalité (facilitant le doigté ou le chant).

## Bouton 2 (GLOBAL 2)

Ce bouton permet de régler la polarité de la pédale.

### D. Pedal Polarity [- (KORG), +]

Alignez le réglage de polarité sur la polarité de la pédale forte connectée à la prise DAMPER. Si le réglage de polarité de l'instrument diffère de celui de la pédale, la pédale forte ne fonctionnera pas correctement.

- (KORG): Utilisez ce paramètre si vous connectez une pédale forte DS-1H (disponible en option) ou une pédale interrupteur PS-3/PS-1 (disponible en option). La polarité des pédales fortes et des pédales interrupteurs de Korg est "-" (normalement ouverte).
- +: Utilisez ce réglage pour connecter une pédale forte de polarité "+" (normalement fermée). Si le réglage de polarité de l'instrument diffère de celui de la pédale, la pédale forte ne fonctionnera pas correctement.

## Bouton 3 (GLOBAL 3)

Il s'agit de fonctions liées au jeu sur le prologue—utilisation des commandes, courbes de toucher, réglages Local, etc.

### Local SW [Off, On]

Cette fonction établit un lien entre le clavier du prologue et son générateur de sons. En temps normal, ce lien est actif et ce paramètre est donc sur On. Toutefois, si vous utilisez le prologue avec un séquenceur matériel ou logiciel externe, nous vous conseillons de régler Local SW sur Off pour éviter le double déclenchement de notes causé par l'écho MIDI.

**Off:** Le clavier du prologue est déconnecté de son générateur de sons.

### Velocity Curve [Type 1..8, Const 127]

Les courbes de réponse au toucher permettent d'adapter la réponse du clavier du prologue à votre toucher, votre style et votre technique.

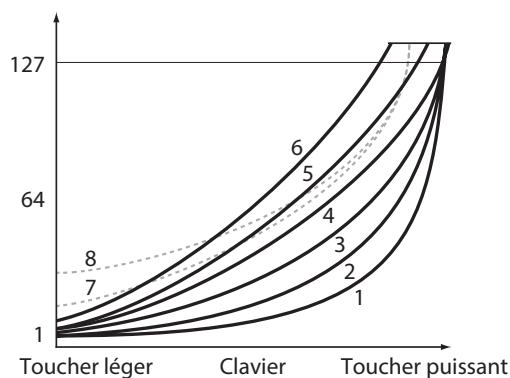

Type 1	Avec cette courbe, il faut frapper les touches assez fort pour produire un effet.
Type 2, 3	:
Type 4	Cette courbe est couramment utilisée.
Type 5	:
Type 6	Cette courbe permet de produire un effet sans devoir enfoncer les touches avec force.
Type 7	Cette courbe produit un effet relativement stable avec peu de changement en réponse à un toucher moyen.
Type 8	Cette courbe est plus plane que la courbe 7.
Const 127	La valeur de toucher est maximum pour toutes les notes..

Les **courbes 7 et 8** produisent peu de changements pour un toucher de force moyenne. Elles conviennent donc quand le toucher n'est pas important ou pour jouer toutes les notes au même volume. Cependant, un toucher léger produit des variations beaucoup plus marquées, qui peuvent se révéler plus difficiles à contrôler. Choisissez donc une courbe qui correspond aussi bien à votre toucher qu'au résultat voulu.

#### Knob Mode [Jump, Catch, Scale]

Les commandes en face avant de l'instrument fonctionnent selon trois modes: Le fonctionnement des commandes ainsi défini s'applique aux actions sur les timbres via "Edit Timbre".

**Jump:** Quand vous tournez la commande, le paramètre adopte la valeur indiquée par la commande. Nous recommandons cette approche pour l'édition, car elle permet d'entendre directement l'effet des réglages.

**Catch:** Le fait de tourner la commande ne change la valeur du paramètre que lorsque la position de la commande correspond à la valeur mémorisée. Ce mode convient si vous souhaitez éviter des changements abrupts de sons (pendant le jeu, par exemple).

**Scale:** Quand vous tournez la commande, la valeur du paramètre augmente ou diminue de façon relative selon le sens de votre manipulation. Quand vous tournez la commande à gauche ou à droite jusqu'en bout de course, la valeur du paramètre lié est alors minimum ou maximum. Une fois que la position de la commande atteint la valeur mémorisée pour le paramètre, la position de la commande et la valeur du paramètre sont liées et changent ensemble.

### Si la valeur du paramètre ne change pas

Dans certains cas, vous remarquerez que la valeur de paramètre ne change pas, même quand vous tournez une commande de gauche à droite. Cela signifie simplement que le paramètre Knob Mode est réglé sur "Catch".

En mode "Catch", la valeur ne commence à changer qu'une fois que la position de la commande correspond à la valeur mémorisée pour le paramètre en question (la valeur affichée sur l'écran principal). Le mode "Catch" permet d'éviter un changement trop abrupt et peu naturel du son quand vous manipulez la commande.

Imaginons que vous ayez tourné une commande pour éditer un paramètre, et que cette commande se trouve dans la position illustrée ci-contre.



La valeur réelle du paramètre correspond à la position de la commande repérée par le triangle.

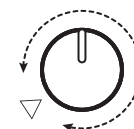

La valeur du paramètre ne change pas tant que la commande n'a pas été tournée sur la position correspondant à ce triangle.

Quand la commande a atteint la position correspondant à la valeur en vigueur du paramètre, le lien entre la valeur du paramètre et la position de la commande est établi et vous pouvez alors changer le réglage du paramètre en actionnant la commande.



## Bouton 4 (GLOBAL 4)

Ces paramètres sont liés aux réglages de la prise SYNC IN/SYNC OUT.

### Sync In Unit [16th Note, 8th Note]

Détermine de combien l'arpégiateur avance à chaque impulsion reçue via la prise SYNC IN.

**16th Note:** L'arpégiateur avance d'une double croche pour chaque impulsion reçue.

**8th Note:** L'arpégiateur avance d'une croche pour chaque impulsion reçue.

### Sync Out Unit [16th Note, 8th Note]

Détermine quand chaque impulsion est transmise via la prise SYNC OUT, conformément à l'avancée de l'arpégiateur.

**16th Note:** L'instrument produit une impulsion pour chaque double croche.

**8th Note:** L'instrument produit une impulsion pour chaque croche.

### Sync In Polarity [Rise, Fall]

Pour synchroniser l'instrument avec d'autres dispositifs, il se pourrait que le réglage de polarité de la prise SYNC IN doive être modifié.

**Rise:** Le prologue se synchronise sur l'impulsion quand celle-ci s'élève vers le sommet de la forme d'onde.

**Fall:** Le prologue se synchronise sur l'impulsion quand celle-ci retombe vers le point le plus bas de la forme d'onde.

### Sync Out Polarity [Rise, Fall]

Pour pouvoir synchroniser correctement d'autres dispositifs avec le prologue, il se pourrait que le réglage de polarité de la prise SYNC OUT doive être modifié.

**Rise:** Le prologue génère une impulsion de synchronisation quand il s'élève vers le sommet de la forme d'onde.

**Fall:** Le prologue génère une impulsion de synchronisation quand il retombe vers le point le plus bas de la forme d'onde.

## **Bouton 5 (GLOBAL 5)**

Ces paramètres sont liés aux fonctions MIDI du prologue.

### MIDI Route [USB+MIDI, USB]

Ce paramètre permet de définir si le prologue reçoit et transmet des signaux MIDI via ses prises MIDI et son port USB, ou uniquement via son port USB.

**USB+MIDI:** L'instrument reçoit les messages MIDI via son port USB B et sa prise MIDI IN, et transmet ces messages via son port USB B et sa prise MIDI OUT.

**USB:** L'instrument transmet et reçoit les messages MIDI uniquement via son port USB B. Si vous utilisez le port USB comme interface MIDI, nous vous conseillons ce réglage.

### MIDI Global Ch [1..16]

Définit le canal global MIDI du prologue.

Le canal global MIDI sert à la transmission et à la réception de messages de note, de Pitch Bend, de transfert de données et de commandes de contrôle pour le timbre principal.

 Vous ne pouvez pas choisir le même canal pour "MIDI Global Ch" et "MIDI Sub CC Ch".

### MIDI Sub CC Ch [1..16]

Ce canal MIDI sert à la transmission et à la réception de commandes de contrôle pour le timbre secondaire.

Sélectionnez le même canal MIDI sur le prologue et le dispositif auquel il est connecté.

 Vous ne pouvez pas choisir le même canal pour "MIDI Global Ch" et "MIDI Sub CC Ch".

Clock Source [Auto (USB), Auto (MIDI), Internal]

De nombreuses fonctions du prologue peuvent être synchronisées sur le tempo (BPM). Ce paramètre définit si la source d'horloge est interne ou s'il s'agit d'une horloge MIDI externe.

**Auto (USB), Auto (MIDI):** En l'absence de signal de synchronisation, l'horloge interne de l'instrument est utilisée. Quand l'instrument reçoit un signal de synchronisation, il synchronise son horloge interne sur le signal d'horloge reçu au port USB B ou à la prise MIDI IN.

**Internal:** Seule l'horloge interne est utilisée.

- 🔊 Quand un câble est relié à la prise SYNC IN, l'horloge interne est synchronisée sur le signal d'horloge reçu à la prise SYNC IN, indépendamment du réglage de synchronisation MIDI.

## Bouton 6 (GLOBAL 6)

MIDI Rx Prog Chg [Off, On]

Active/désactive la réception des messages de changement de programme MIDI.

MIDI Rx CC [Off, On]

Active/désactive la réception des commandes de contrôle MIDI.

- ASTUCE** Les commandes de contrôle CC#1 (molette de modulation), CC#64 (Damper) et à partir de CC#120 ne peuvent pas être contrôlées avec ce paramètre.

MIDI Rx Pitch Bend [Off, On]

Active/désactive la réception des messages MIDI de Pitch Bend.

MIDI Tx Prog Chg [Off, On]

Active/désactive la transmission des messages de changement de programme MIDI.

MIDI Tx CC [Off, On]

Active/désactive la transmission des commandes de contrôle MIDI.

MIDI Tx Pitch Bend [Off, On]

Active/désactive la transmission des messages MIDI de Pitch Bend.

## Bouton 7 (GLOBAL 7)

Ces paramètres sont liés à l'écran du prologue et au contenu affiché sur ce dernier.

Parameter Disp [Normal, All]

**Normal:** Seules les informations principales comme la manipulation des commandes affectant la hauteur ou le changement du sélecteur OUTPUT ROUTING sont affichées.

**All:** Quelle que soit la commande manipulée (à l'exception de la commande MASTER, de la commande GAIN de la section L.F. COMP. (prologue-16 uniquement) et de la commande MULTI ENGINE TYPE), la valeur s'affiche à l'écran. En outre, quand vous utilisez un sélecteur, le réglage sélectionné s'affiche. Dans le cas des sélecteurs dotés d'une diode, il se peut que le réglage ne s'affiche pas à l'écran. Quand la valeur de la commande ou du commutateur est quasi identique à la valeur originale, un astérisque ("\*") s'affiche alors à droite de la valeur en question. Quand la valeur de la commande ou du commutateur est proche de la valeur originale ou dépasse celle-ci, "→" ou "←" s'affiche.

Ces informations s'affichent quand vous manipulez une commande ou un commutateur, mais pas en mode d'édition.

Oscilloscope [Disable, Enable]

Au lieu du nom et du numéro de programme, la fonction **Oscilloscope** permet de représenter le son à l'écran via une forme d'onde.

**Disable:** L'écran affiche le nom et le numéro du programme choisi.

**Enable:** Le son est affiché sous forme de signal électrique (forme d'onde).

## Bouton 8 (GLOBAL 8)

Ces paramètres sont liés à l'affichage et à l'alimentation du prologue.

Brightness [1...10]

Règle la luminosité de l'écran.

-  L'utilisation continue du prologue avec un réglage de luminosité élevé réduit la durée de vie de l'écran.

Auto Power Off [Off, On]

La **fonction de coupure automatique de l'alimentation** (Auto Power Off) permet de mettre le prologue automatiquement hors tension quand ses commandes, sélecteurs ou son clavier n'ont pas été manipulés et que l'instrument n'a reçu aucun signal pendant environ quatre heures. Si le prologue est automatiquement mis hors tension par cette fonction, vous devez le redémarrer manuellement avant de pouvoir l'utiliser.

**Off:** La fonction de coupure automatique de l'alimentation est désactivée.

**On:** La fonction de coupure automatique de l'alimentation est activée. Pour des détails, voyez "Fonction de coupure automatique de l'alimentation" (p.10).

# Mode MICROTUNING

Bouton 1 USER SCALE	Bouton 2 USER OCTAVE	Bouton 7 SCALE CLEAR	Bouton 8 SCALE DUMP
USER SCALE 1...6	USER OCTAVE 1...6	USER SCALE 1...6	USER SCALE 1...6
		USER OCTAVE 1...6	USER OCTAVE 1...6

## Bouton 1 (USER SCALE)

### USER SCALE 1...6

Ces gammes définies par l'utilisateur sont basées sur l'accord de tempérament égal. Vous pouvez changer la hauteur de chaque note sur toute l'étendue du clavier par pas de demi-ton et de cent pour chacune de ces gammes utilisateur.

Tournez la commande PROGRAM/VALUE pour régler la valeur d'accord en cents. Tournez la commande PROGRAM/VALUE en maintenant enfoncé le bouton SHIFT pour régler la valeur d'accord en demi-ton (100 cents). Pour des détails, voyez "Microtuning" (p.64).

- ▲ Ce paramètre s'affiche quand le prologue peut recevoir des messages d'accord SysEx. La réception de ces messages écrase les réglages de gamme en cours d'édition, quelles que soient les valeurs dans ces messages.

## Bouton 2 (USER OCTAVE)

### USER OCTAVE 1...6

Règle la hauteur de chaque note par pas de demi-ton et de cent sur une octave (de Do à Si), en se basant sur l'accord de tempérament égal.

Tournez la commande PROGRAM/VALUE pour régler la valeur d'accord en cents. Tournez la commande PROGRAM/VALUE en maintenant enfoncé le bouton SHIFT pour régler la valeur d'accord en demi-ton (100 cents). Pour des détails, voyez "Microtuning" (p.64).

- ▲ Ce paramètre s'affiche quand le prologue peut recevoir des messages d'accord SysEx. La réception de ces messages écrase les réglages de gamme en cours d'édition, quelles que soient les valeurs dans ces messages.

## **Bouton 7 (SCALE CLEAR)**

### USER SCALE 1..6

Initialise les réglages d'accord édités avec USER SCALE 1~6 (bouton 1).

Appuyez sur le bouton 7 pour sélectionner le réglage d'accord à initialiser. Tournez la commande PROGRAM/VALUE jusqu'à ce que "Press WRITE" s'affiche sur l'écran, puis appuyez sur le bouton WRITE.

### USER OCTAVE 1..6

Initialise les réglages d'accord édités avec USER OCTAVE 1~6 (bouton 2).

Appuyez sur le bouton 7 pour sélectionner le réglage d'accord à initialiser. Tournez la commande PROGRAM/VALUE jusqu'à ce que "Press WRITE" s'affiche sur l'écran, puis appuyez sur le bouton WRITE.

## **Bouton 8 (SCALE DUMP)**

### USER SCALE 1..6

Transfère les réglages d'accord édités avec USER SCALE 1~6 (bouton 1) sous forme de messages SysEx généraux.

Appuyez sur le bouton 8 pour sélectionner le réglage d'accord à transférer sous forme de message SysEx. Tournez la commande PROGRAM/VALUE jusqu'à ce que "Press WRITE" s'affiche sur l'écran, puis appuyez sur le bouton WRITE.

### USER OCTAVE 1..6

Transfère les réglages d'accord édités avec USER OCTAVE 1~6 (bouton 2) sous forme de messages SysEx généraux.

Appuyez sur le bouton 8 pour sélectionner le réglage d'accord à transférer sous forme de message SysEx. Tournez la commande PROGRAM/VALUE jusqu'à ce que "Press WRITE" s'affiche sur l'écran, puis appuyez sur le bouton WRITE.

## Accordage

Comme pour tous les instruments analogiques, l'accord du prologue peut fluctuer au fil du jeu (notamment en raison de changements ambiants et de température). La **fonction d'accordage automatique** du prologue accorde automatiquement les circuits analogiques de l'instrument lorsque nécessaire, en corrigeant les petits écarts d'accordage analogiques. Le prologue effectue un accord automatique quand il ne produit pas de son.

Au fil que vous jouez sur le prologue durant une même session, la hauteur et le timbre de l'instrument peuvent varier graduellement. Si le désaccordage de l'instrument devient audible, suivez la procédure ci-dessous pour l'accorder. Cela permet d'accorder manuellement l'instrument.

- 🔊 La température interne de l'instrument augmente plus particulièrement juste après la mise sous tension, ce qui peut provoquer un désaccordage de l'instrument.

### 1. Appuyez sur le bouton EXIT tout en enfonçant le bouton SHIFT.

L'accordage commence et "Tuning..." s'affiche sur l'écran.

L'accordage prend environ 15 secondes.

**ASTUCE** Pour annuler l'accordage manuel (si vous avez activé cette fonction par erreur), appuyez à nouveau sur le bouton EXIT en maintenant enfoncé le bouton SHIFT.

- 🔊 Pendant l'accordage, les commandes et le clavier du prologue sont temporairement inopérants.

## Microtuning

Microtuning est une fonction qui permet de changer la hauteur des notes jouées sur le clavier (qui est normalement accordé en tempérament égal) et de changer d'accord. Le prologue propose des réglages d'accord d'usine mais vous permet aussi de créer vos propres réglages d'accord.

Vous pouvez éditer jusqu'à douze réglages d'accord. Et pour six de ces réglages d'accord, vous pouvez en outre ajuster la hauteur de toutes les notes du clavier: ce sont les "gammas utilisateur". Les six autres réglages d'accord sont ce que nous appelons "octaves utilisateur", car ils permettent de changer l'accord de chaque note comprise dans une octave et répètent cet accord d'octave sur toute l'étendue du clavier.

Le prologue permet de choisir un réglage d'accord différent pour chaque programme. Pour des détails, voyez "Mode MICROTUNING" (p.62).

## Édition d'un accordage Microtuning

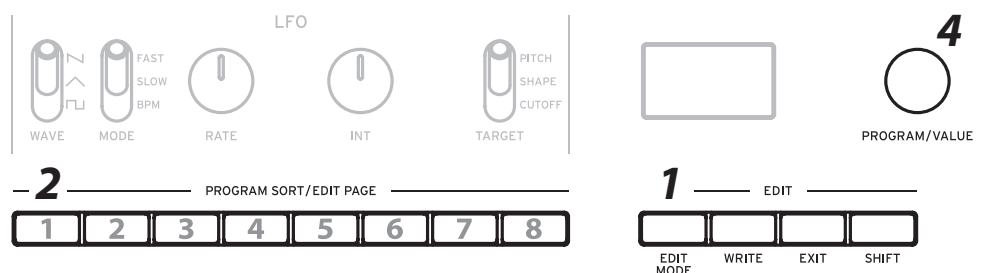

Voyons à présent comment éditer la gamme utilisateur USER SCALE 3.

1. Appuyez sur le bouton **EDIT MODE** pour passer en mode **MICROTUNING**.
2. Appuyez trois fois sur le bouton **1**.  
"USER SCALE 3" s'affiche sur l'écran.



3. Jouez la note dont vous voulez changer l'accordage sur le clavier.  
Le nom de la note s'affiche sur l'écran.



Quand cet écran est affiché, le réglage Microtuning en cours d'édition est audible en jouant une note.

**ASTUCE** Vous pouvez éditer simultanément jusqu'à quatre notes, en enfonceant un maximum de quatre touches sur le clavier.

4. Utilisez la commande **PROGRAM/VALUE** pour définir de combien de cents la note jouée doit changer par rapport à l'accordage de la gamme tempérée.

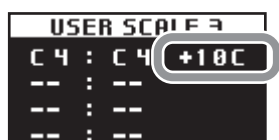

Vous pouvez tourner la commande **PROGRAM/VALUE** en maintenant enfoncé le bouton **SHIFT** pour "décaler" drastiquement l'accord de la note.



Pendant l'édition du **USER OCTAVE**, effectuez l'étape 2 ci-dessus pour afficher la page **USER OCTAVE** en appuyant sur le bouton **2**, puis exécutez la procédure depuis l'étape 3.

# Initialisation des réglages

Vous pouvez à tout moment initialiser les programmes et paramètres globaux du prologue et retrouver ses valeurs d'usine.

**1. Mettez le prologue hors tension.**

**2. Maintenez enfoncés les boutons WRITE et EXIT du prologue tout en mettant l'instrument sous tension.**

"FACTORY RESET" s'affiche sur l'écran.

**3. Tournez la commande PROGRAM/VALUE pour choisir les éléments dont vous voulez retrouver la version d'usine.**

**PRESET:** Initialise les réglages des programmes d'usine (001~250) et la liste Live Set chargés à l'usine.

 Si vous souhaitez conserver les programmes preset, sauvegardez-les sous les programmes utilisateur (251~500) en appuyant sur le bouton WRITE.

**GLOBAL:** Les paramètres GLOBAL retrouvent leurs valeurs d'usine.

**ALL:** Les programmes d'usine, les programmes utilisateur, la liste Live Set ainsi que les paramètres GLOBAL retrouvent leurs valeurs d'usine.

 Prudence, car cette opération remplace toutes les données existantes par les réglages chargés à l'usine (y compris les sons sauvegardés sous les programmes utilisateur).

**4. Appuyez sur le bouton WRITE.**

L'écran affiche le message "Are you sure?".

**5. Tournez la commande PROGRAM/VALUE et sélectionnez "Yes" pour confirmer, puis appuyez sur le bouton WRITE.**

Les réglages d'usine sont chargés et le prologue se retrouve comme à sa sortie d'usine.

**ASTUCE** Pour annuler l'initialisation, appuyez sur le bouton EXIT ou choisissez "No" avec la commande PROGRAM/VALUE, puis appuyez sur le bouton WRITE.

 Ne mettez jamais le prologue hors tension pendant le chargement des réglages d'usine.

## Raccourcis disponibles avec le bouton SHIFT

En **mode de jeu**, vous pouvez maintenir enfoncé le bouton SHIFT et appuyer simultanément sur d'autres boutons pour accéder directement à diverses fonctions pratiques.

Function	Bouton SHIFT +	
Réglage de hauteur (SEMITONE)	Commande PITCH	Règle la hauteur par pas de demi-ton.
Réglages de phase de la forme d'onde du LFO (INVERT)	Commande INT (LFO)	Permet d'inverser la phase de la forme d'onde du LFO.
Réglage du paramètre MULTI ENGINE (ALT)	Commande SHAPE (MULTI ENGINE)	Détermine le taux du modulateur lors du réglage de l'oscillateur VPM avec le sélecteur NOISE/VPM/USR du MULTI ENGINE.
Sélection d'effet (TYPE)	Sélecteur OFF/ON/SELECT (MOD EFFECT)	La position SELECT de ce sélecteur permet de régler la sous-catégorie d'effet.
Accordage (TUNING)	Bouton EXIT	<p>Quand le générateur de sons du prologue ne produit aucun son, l'instrument est automatiquement accordé. Vous pouvez toutefois utiliser cette fonction pour accorder manuellement le prologue en mode de jeu s'il vous semble désaccordé.</p> <p>La température interne de l'instrument augmente plus particulièrement juste après la mise sous tension, ce qui peut provoquer un désaccordage de l'instrument.</p> <p>Pour annuler l'accordage manuel (si vous avez activé cette fonction par erreur), appuyez à nouveau sur le bouton EXIT en maintenant enfoncé le bouton SHIFT.</p>
Informations sur le panneau avant (LOAD PNL)	Bouton WRITE	Charge les valeurs correspondant à la position des commandes et sélecteurs en face avant dans le programme sélectionné. Utilisez cette option pour aligner le son sur les positions physiques des commandes en face avant.
Réglages de vitesse de l'arpégiateur	Bouton RANGE (ARPEGGIATOR)	Règle la longueur d'un pas de l'arpégiateur.
Réglages de durée de gate de l'arpégiateur	Bouton TYPE (ARPEGGIATOR)	Règle la durée de gate de l'arpégiateur.

# Utilisation avec d'autres dispositifs

## Synchronisation avec des instruments via les prises SYNC IN/OUT

Vous pouvez brancher le prologue à d'autres instruments comme la série volca de Korg ou une station de travail audio numérique (DAW) dotée de prise SYNC IN et OUT, afin de synchroniser le jeu des divers dispositifs.

### Connexion aux prises SYNC IN et OUT

#### Quand un dispositif externe est contrôlé via le prologue

Pour synchroniser d'autres dispositifs comme un instrument de la gamme volca avec le prologue, branchez la prise SYNC OUT du prologue à la prise SYNC IN de l'instrument en question avec un câble minijack.

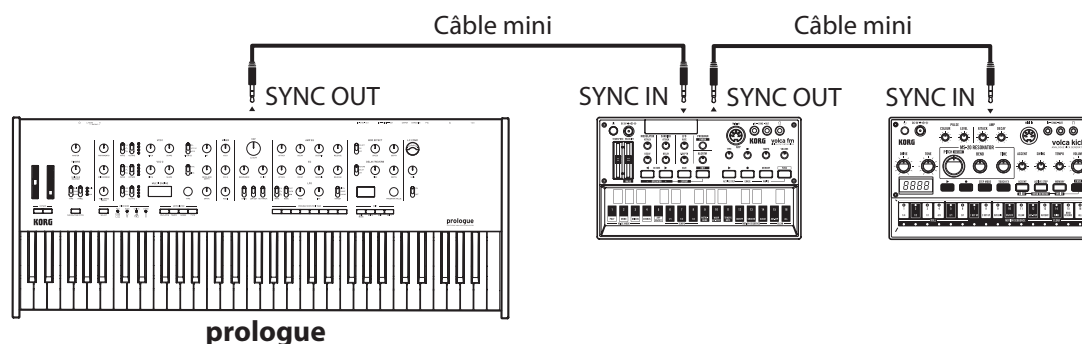

Alignez les réglages "Sync Out Unit" du prologue et "Sync In Unit" du premier dispositif externe à synchroniser. De même, adoptez le même réglage pour le paramètre "Sync In Unit" sur le deuxième dispositif externe à synchroniser.

Alignez les réglages "Sync Out Polarity" du prologue et "Sync In Polarity", "Sync Out Polarity" du premier dispositif externe à synchroniser. De même, adoptez le même réglage pour le paramètre "Sync In Polarity" sur le deuxième dispositif externe à synchroniser.

Voyez "Bouton 4 (GLOBAL 4)" (p.58) pour une description des réglages à effectuer sur le prologue.

Voyez le mode d'emploi de chaque instrument externe pour la méthode de connexion en vue de la synchronisation.

Quand vous démarrez l'arpégiateur sur le prologue et le séquenceur sur l'instrument externe connecté, le séquenceur de ce dernier se synchronise sur le prologue.

## Contrôle du prologue avec un dispositif externe

Pour synchroniser cet instrument avec d'autres dispositifs, branchez la prise SYNC OUT de l'instrument externe à la prise SYNC IN du prologue avec un câble minijack.

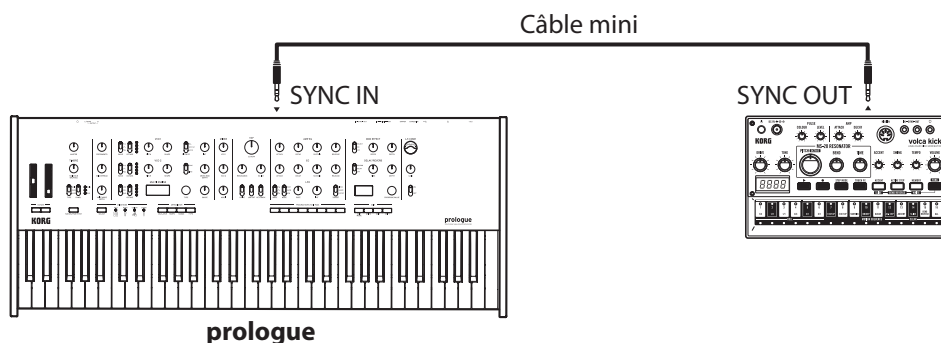

Alignez le paramètre "Sync In Unit" du prologue sur le même réglage que le paramètre "Sync Out Unit" du dispositif externe.

Alignez le paramètre "Sync In Polarity" du prologue sur le même réglage que le paramètre "Sync Out Polarity" du dispositif externe.

Voyez "Bouton 4 (GLOBAL 4)" (p.58) pour une description des réglages à effectuer sur le prologue. Voyez le mode d'emploi de chaque instrument externe pour la méthode de connexion en vue de la synchronisation.

Quand vous démarrez le séquenceur sur l'instrument externe connecté et l'arpégiateur sur le prologue, ce dernier se synchronise sur l'instrument externe.

## Utilisation avec d'autres dispositifs MIDI

MIDI est l'acronyme anglais de "Musical Instrument Digital Interface" (interface numérique pour instruments de musique) et désigne une norme utilisée par les fabricants du monde entier pour l'échange de données musicales entre instruments de musique électronique et ordinateurs.

La connexion de plusieurs instruments MIDI via des câbles MIDI permet l'échange de données de jeu entre ces instruments (même en présence d'appareils de fabricants différents).

Vous pouvez aussi échanger des données MIDI entre le prologue et un ordinateur via un seul câble USB. Des commandes de contrôle MIDI (CC#) sont assignées aux principaux paramètres utilisés pour affecter le son. Vous pouvez utiliser un séquenceur MIDI externe ou un équipement similaire pour déclencher le moteur sonore tout en contrôlant ces paramètres. Vous pouvez en outre utiliser les commandes et boutons en face avant pour transmettre ces commandes de contrôle MIDI et ainsi piloter un dispositif MIDI externe.

Vous pouvez synchroniser le tempo du prologue sur l'horloge MIDI d'un séquenceur ou autre dispositif MIDI externe. Cela permet de s'assurer que le prologue respecte toujours le temps du dispositif externe et 'suit' tous vos changements.

## Connexion de dispositifs via MIDI et USB

### Contrôle d'un dispositif MIDI externe avec le prologue

Si vous souhaitez utiliser le clavier, les commandes et le séquenceur du prologue pour jouer les sons d'un autre instrument ou piloter un générateur de sons MIDI externe, reliez la prise MIDI OUT du prologue à la prise MIDI IN du générateur de sons MIDI.

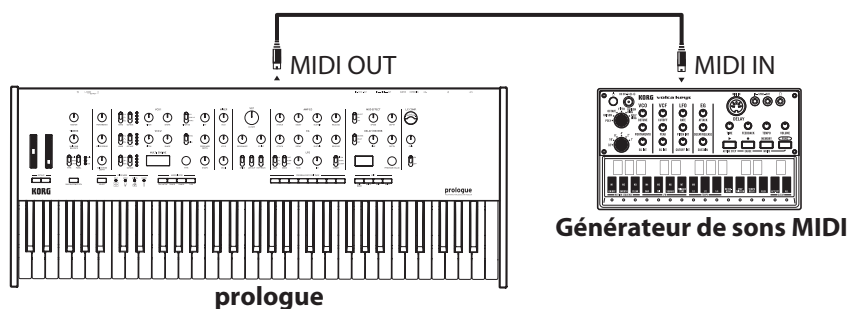

### Contrôle du prologue avec un dispositif MIDI externe

Pour jouer ou contrôler le prologue sur un autre clavier, séquenceur ou autre dispositif MIDI, reliez la prise MIDI OUT du dispositif externe à la prise MIDI IN du prologue avec un câble MIDI.

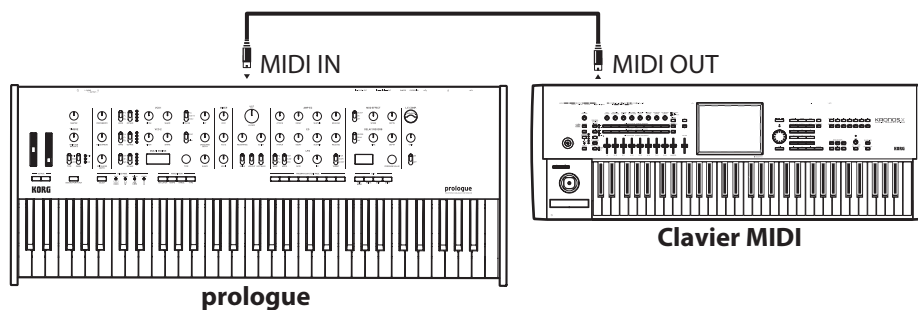

## Connexion du prologue à un ordinateur via MIDI

Vous souhaitez sans doute jouer sur le clavier du prologue et vous enregistrer avec un séquenceur MIDI externe ou logiciel sur ordinateur (relié au prologue via l'interface MIDI), puis écouter votre enregistrement. Vous souhaitez peut-être aussi utiliser le prologue comme dispositif pour le jeu de données musicales et comme générateur de sons MIDI. Quel que soit le cas de figure, reliez les prises MIDI OUT aux prises MIDI IN du prologue et du séquenceur MIDI externe ou de l'ordinateur.

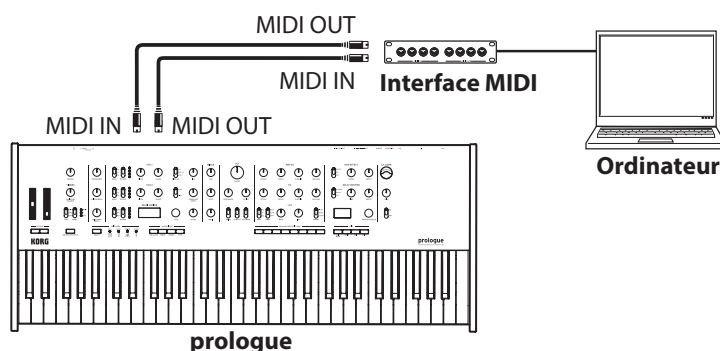

⚠ Il se pourrait que certaines interfaces MIDI ne soient pas en mesure de transmettre ni de recevoir les messages MIDI SysEx destinés à ou générés par le prologue.

**ASTUCE** Le port USB offre un moyen de connexion pratique entre le prologue et un ordinateur.

## Connexion du prologue à un ordinateur via USB

Pour pouvoir utiliser la connexion USB, vous devez installer le pilote USB-MIDI de Korg sur votre ordinateur. Téléchargez le pilote "Korg USB-MIDI driver" sur le site Internet de Korg et installez-le en suivant les instructions de la documentation fournie.

⚠ Si la connexion MIDI ou USB ne fonctionne pas correctement, contrôlez les réglages avec le bouton 5 (p.59, "MIDI Route") en mode GLOBAL EDIT.

## Paramètres MIDI

### Réglage du canal MIDI

Réglez le canal MIDI du prologue avec le bouton 5 "MIDI Global Ch" (p.59) et "MIDI Sub CC Ch" (p.59) en mode GLOBAL EDIT.

**ASTUCE** Si vous voulez synchroniser le prologue sur le signal d'un dispositif MIDI externe, voyez le manuel de l'équipement en question.

## **Configuration du paramètre MIDI “LOCAL” pour la connexion à un ordinateur ou séquenceur MIDI externe**

Le paramètre ‘Echo Back’ du votre séquenceur MIDI matériel ou logiciel permet de relayer instantanément les messages de notes et autres messages MIDI générés sur le prologue à tout autre équipement MIDI (y compris des synthétiseurs et générateurs de sons). Toutefois, cette même fonction Echo Back peut provoquer un double déclenchement des notes sur le prologue: une fois quand la note est jouée, et une autre fois quand le dispositif MIDI externe renvoie la note au prologue. Pour éviter ce problème d’écho de notes, désactivez simplement la fonction de connexion LOCAL entre le clavier du prologue et les circuits du générateur de sons. La fonction LOCAL est disponible via le bouton 3 “Local SW” (p.56) en mode GLOBAL EDIT.

## **Réglages de filtre MIDI**

Ces réglages déterminent si les messages de changements de programme, les commandes de contrôle et les messages de Pitch Bend sont transmis et reçus.

Pour des détails sur ces réglages, voyez “Bouton 6 (GLOBAL 6)” (p.60).

## **Synchroniser le jeu de l’arpégiateur**

Le paramètre “Clock Source” (p.60) accessible avec le bouton 5 en mode GLOBAL EDIT permet de définir si le prologue est utilisé comme maître (l’appareil gérant la synchronisation) ou esclave (l’appareil s’alignant sur le dispositif maître) quand l’arpégiateur joue.

**ASTUCE** Pour savoir comment synchroniser le prologue sur un dispositif MIDI externe, voyez le manuel du dispositif en question.

## **Utilisation du prologue comme maître avec des dispositifs MIDI externes asservis**

Reliez la prise MIDI OUT du prologue à la prise MIDI IN du ou des dispositifs MIDI externes.

En mode GLOBAL EDIT, réglez le paramètre Clock Source du prologue sur “Internal” et configurez le dispositif MIDI externe pour permettre la réception de messages d’horloge MIDI pour la synchronisation. Le prologue est alors le maître de synchro; il transmet le tempo réglé avec sa bouton TEMPO sous forme de signal d’horloge MIDI au dispositif MIDI externe (séquenceur, boîte à rythmes, etc.).

### **Asservissement du prologue à l'horloge d'un dispositif MIDI externe**

Reliez la prise MIDI IN du prologue à la prise MIDI OUT du dispositif MIDI externe.

En mode GLOBAL EDIT, réglez le paramètre Clock Source du prologue sur "Auto (MIDI)" et configurez le dispositif MIDI externe pour permettre la transmission de messages d'horloge MIDI pour la synchronisation.

Le prologue est asservi automatiquement dès qu'il reçoit un signal d'horloge MIDI. "Asservi" signifie que le prologue se cale sur le tempo du dispositif MIDI externe (séquenceur, boîte à rythmes, etc.).

**ASTUCE** Même si vous réglez le paramètre Clock Source sur "Auto (USB)" ou "Auto (MIDI)", en l'absence d'un signal d'horloge externe, le prologue fonctionne en mode d'horloge MIDI "Internal".

# Liste des données

## Liste des effets

TYPE D'EFFET	SOUS-CATÉGORIE	
<b>MODULATION</b>		
Chorus	Stereo	Cet effet stéréo module le signal d'entrée pour produire un son plus ample et chaleureux.
	Light	Effet chorus de modulation plus légère que le type stéréo.
	Deep	Effet chorus de modulation plus marquée que le type stéréo.
	Triphase	Effet comportant trois chorus, avec chacun une phase de LFO différente.
	Harmonic	Effet chorus aux harmoniques légèrement accentuées.
	Mono	Effet chorus mono.
	Feedback	Effet chorus utilisant la réinjection pour produire un effet similaire à un bref retard.
	Vibrato	Produit un effet de vibrato (tremblement du son).
Ensemble	Stereo	Effet généré par le LFO et produisant un son vacillant complexe. Produit un effet d'ensemble plein d'expression et de profondeur spatiale.
	Light	Effet d'ensemble avec vibrato plus léger que le type stéréo.
	Mono	Effet d'ensemble mono.
Phaser	Stereo	Modifie la phase du signal pour produire un son plus ample.
	Fast	Effet phaser produisant des ondulations plus rapides que le type stéréo.
	Orange	Cet effet est une modélisation d'un phaser analogique populaire au boîtier orange.
	Small	Cet effet émule le son de phaser classique "made in New York" des années 1970.
	Small Reso	Son de phaser plus léger aux composants à pics élevés.
	Black	Cet effet est une modélisation des sons de phaser à large plage dynamique du Danemark.
	Formant	Cet effet phaser s'inspire du son de la voix humaine.
	Twinkle	Cet effet phaser produit un scintillement du son (étincelant).
Flanger	Stereo	Cet effet produit un balayage intense du son et une impression de variation de hauteur.
	Light	Effet flanger moins prononcé que le type stéréo.
	Mono	Effet flanger mono.
	High Sweep	Effet flanger balayant la plage de l'aigu.
	Mid Sweep	Effet flanger balayant la plage du médium.
	Pan Sweep	Effet flanger avec mouvement de gauche à droite dans l'image stéréo.
	Mono Sweep	Effet flanger de balayage mono.
	Triphase	Effet flanger incluant l'effet de trois LFO.

TYPE D'EFFET	SOUS-CATÉGORIE	
(UTILISATEUR)	Cette mémoire ne contient pas d'effet à la sortie d'usine et n'est donc pas disponible. Vous devez y charger un effet utilisateur. Pour des détails, voyez le "prologue SDK" ( <a href="http://www.korg.com">www.korg.com</a> ).	
DELAY/REVERB		
Delay	Stereo	Effet de retard stéréo avec riche champ sonore gauche-droite.
	Mono	Simple effet de retard mono.
	Ping Pong	Effet de retard de type ping-pong alternant les répétitions entre les canaux gauche et droit.
	Hi Pass	Effet de retard avec filtre passe-haut produisant une atténuation graduelle du grave.
	Tape	Simulation d'un écho à bande.
	One Tap	Effet de retard sans réinjection, produisant une seule répétition.
	Stereo BPM	Effet de retard stéréo dont le temps de retard est synchronisé sur le réglage du bouton TEMPO.
	Mono BPM	Effet de retard mono dont le temps de retard est synchronisé sur le réglage du bouton TEMPO.
	Ping BPM	Effet de retard de type ping-pong dont le temps de retard est synchronisé sur le réglage du bouton TEMPO.
	Hi Pass BPM	Effet de retard de type passe-haut dont le temps de retard est synchronisé sur le réglage du bouton TEMPO.
	Tape BPM	Effet d'écho à bande dont le temps de retard est synchronisé sur le réglage du bouton TEMPO.
	Doubling	Bref retard avec doublement de l'effet.
Reverb	Hall	Effet de type salle ('hall') simulant la réverbération d'une salle de concert de taille moyenne ou d'une salle d'ensemble.
	Smooth	Effet de réverbération claire avec maintien de l'aigu.
	Arena	Effet de réverbération recréant un vaste espace acoustique comme un stade.
	Plate	Effet de réverbération à plaque au son chaleureux (effet intense).
	Room	Effet de réverbération simulant la réverbération d'une petite pièce.
	Early Ref	Effet de réverbération accentuant davantage les réflexions initiales plus claires que les échos persistants.
	Space	Effet de réverbération instable donnant l'impression de se trouver dans l'espace.
	Riser	Effet de réverbération chatoyant produisant des échos une octave plus haut.
	Submarine	Effet de réverbération profonde produisant des échos une octave plus bas.
	Horror	Effet de réverbération au timbre particulièrement instable.

## Liste des programmes

No	Program Name	Category	Timbre Type	Author
1	Runner Brass	POLY SYNTH	-	John Bowen
2	June Pad	PAD/STRINGS	-	Luke Edwards
3	In My Dream	COMBINATION	LAYER	Kazuto Okawa / LLLL
4	Solid Bass	BASS	-	Ian Bradshaw
5	Selfosc Lead	LEAD	-	Kazuto Okawa / LLLL
6	Opal Mine	POLY SYNTH	-	Tim Mantle
7	ReeceFlux	BASS	-	Francis Preve
8	Sherbet	CHORD	LAYER	KORG Inc.
9	Raid Rush	ARP	-	KORG Inc.
10	Sparkle	KEY/BELL	-	Luke Edwards
11	Poly Spread	POLY SYNTH	-	KORG Inc.
12	Harp-like	ARP	-	John Bowen
13	Poly Sync	POLY SYNTH	-	KORG Inc.
14	Cinematica	PAD/STRINGS	-	Francis Preve
15	Vertigo	SFX	LAYER	Tim Mantle
16	Frantasia	KEY/BELL	-	Francis Preve
17	Warm Circuit	PAD/STRINGS	LAYER	Kazuto Okawa / LLLL
18	Fat Bass	BASS	-	KORG Inc.
19	NeuModulator	POLY SYNTH	-	KORG Inc.
20	Too the Deep	SFX	-	Tim Mantle
21	Stab Saw	POLY SYNTH	-	KORG Inc.
22	Phasepad	POLY SYNTH	-	Francis Preve
23	Bright Poly	POLY SYNTH	-	Francis Preve
24	Marina	POLY SYNTH	-	Francis Preve
25	Anthem Synth	POLY SYNTH	-	KORG Inc.
26	2 Saw Oktave	POLY SYNTH	-	Henning Verlage
27	Mover	POLY SYNTH	-	Henning Verlage
28	Triple Saw	POLY SYNTH	-	James Sajeva & Nick Kwas
29	Prologue	POLY SYNTH	-	Henning Verlage
30	1973	POLY SYNTH	-	James Sajeva & Nick Kwas
31	TriSync	POLY SYNTH	-	John Bowen
32	Stella	POLY SYNTH	LAYER	Tim Mantle
33	Simple Saw	POLY SYNTH	-	Francis Preve
34	Simple Sqr	POLY SYNTH	-	Francis Preve
35	Profetique	POLY SYNTH	-	KORG Inc.
36	Electro Funk	POLY SYNTH	-	KORG Inc.
37	Detune Comp	POLY SYNTH	-	Henning Verlage
38	Krelus	POLY SYNTH	-	John Bowen
39	Soft Brass	POLY SYNTH	-	KORG Inc.
40	O-Bee Brass	POLY SYNTH	-	KORG Inc.
41	Proolly 800	POLY SYNTH	-	James Sajeva & Nick Kwas
42	HUGE Score!	POLY SYNTH	-	James Sajeva & Nick Kwas
43	Yacht Rock	POLY SYNTH	LAYER	James Sajeva & Nick Kwas
44	Synth Brass	POLY SYNTH	-	John Bowen
45	Cork	POLY SYNTH	-	John Bowen
46	Destiny	POLY SYNTH	-	Tim Mantle
47	Star Connect	POLY SYNTH	-	KORG Inc.
48	Sunset Synth	POLY SYNTH	-	KORG Inc.
49	Pole 2 pole	POLY SYNTH	-	Tim Mantle
50	Haunted	POLY SYNTH	-	Francis Preve

No	Program Name	Category	Timbre Type	Author
51	Steaming Pod	POLY SYNTH	-	KORG Inc.
52	Smooth 5th	POLY SYNTH	-	Henning Verlage
53	D51	POLY SYNTH	-	Luke Edwards
54	Code Snipper	POLY SYNTH	-	KORG Inc.
55	Mod Me Sigma	POLY SYNTH	LAYER	Kazuto Okawa / LLLL
56	Sine Pad	PAD/STRINGS	-	John Bowen
57	Gentle Pad	PAD/STRINGS	-	James Sajeve & Nick Kwas
58	Winters Tale	PAD/STRINGS	-	Tim Mantle
59	Noise Ping	PAD/STRINGS	-	Francis Preve
60	Logue Pad	PAD/STRINGS	-	KORG Inc.
61	Palmer's Gone	PAD/STRINGS	-	Tim Mantle
62	Big Rise	PAD/STRINGS	-	Henning Verlage
63	Pulse Pad	PAD/STRINGS	-	Henning Verlage
64	SoftPadVCFMd	PAD/STRINGS	-	Luke Edwards
65	Pad Close	PAD/STRINGS	-	KORG Inc.
66	Lush Pad	PAD/STRINGS	-	Henning Verlage
67	Pad Brass	PAD/STRINGS	-	John Bowen
68	Perseus	PAD/STRINGS	-	John Bowen
69	Chillipad	PAD/STRINGS	-	Francis Preve
70	Pipin'Hot	PAD/STRINGS	LAYER	James Sajeve & Nick Kwas
71	Enormous Pad	PAD/STRINGS	-	Francis Preve
72	PWM Strings	PAD/STRINGS	-	KORG Inc.
73	Pad Open	PAD/STRINGS	-	KORG Inc.
74	Warm Strings	PAD/STRINGS	-	Henning Verlage
75	Humana	PAD/STRINGS	-	Francis Preve
76	Archestra	PAD/STRINGS	-	Francis Preve
77	June Morning	PAD/STRINGS	-	KORG Inc.
78	SolarStrings	PAD/STRINGS	-	KORG Inc.
79	Out There	PAD/STRINGS	-	Francis Preve
80	UncleaNuclea	PAD/STRINGS	-	KORG Inc.
81	Blurry Flute	PAD/STRINGS	-	Henning Verlage
82	Awaken Pad	PAD/STRINGS	-	KORG Inc.
83	Moving Pad	PAD/STRINGS	-	Henning Verlage
84	Angelique	PAD/STRINGS	-	Francis Preve
85	VPM Sweeper	PAD/STRINGS	-	KORG Inc.
86	Dark Ocean	PAD/STRINGS	LAYER	Kazuto Okawa / LLLL
87	Ghosts Choir	PAD/STRINGS	-	KORG Inc.
88	Vocoder Pad	PAD/STRINGS	LAYER	KORG Inc.
89	Air Vox	PAD/STRINGS	-	KORG Inc.
90	Big Sweep	PAD/STRINGS	-	Henning Verlage
91	Bright Idea	PAD/STRINGS	-	Tim Mantle
92	Nomad Riser	PAD/STRINGS	LAYER	Tim Mantle
93	Rusty Sword	PAD/STRINGS	-	KORG Inc.
94	Organique	KEY/BELL	-	KORG Inc.
95	60's Organ	KEY/BELL	-	Henning Verlage
96	Basic Organ	KEY/BELL	-	Francis Preve
97	Tonewheel	KEY/BELL	-	Francis Preve
98	Perc Saws	KEY/BELL	-	John Bowen
99	Analog Clav	KEY/BELL	-	Henning Verlage
100	Synth Clav	KEY/BELL	-	KORG Inc.

No	Program Name	Category	Timbre Type	Author
101	EP logue	KEY/BELL	-	KORG Inc.
102	Synth Piano	KEY/BELL	-	KORG Inc.
103	Snow Piano	KEY/BELL	-	KORG Inc.
104	VPM Pad EP 1	KEY/BELL	-	KORG Inc.
105	VPM Pad EP 2	KEY/BELL	LAYER	KORG Inc.
106	Cave Echo	KEY/BELL	-	Francis Preve
107	Gentle Ocean	KEY/BELL	-	Kazuto Okawa / LLLL
108	Droplets	KEY/BELL	-	Tim Mantle
109	Pop Bell	KEY/BELL	-	John Bowen
110	Glasskey	KEY/BELL	-	KORG Inc.
111	Warm Bells	KEY/BELL	-	Henning Verlage
112	Sanctuary	KEY/BELL	-	Francis Preve
113	LALA Pad	KEY/BELL	-	Francis Preve
114	Icicycles	KEY/BELL	-	John Bowen
115	Dorf Town	KEY/BELL	-	John Bowen
116	The Chapel	KEY/BELL	-	Tim Mantle
117	Box O' Trix	KEY/BELL	-	Tim Mantle
118	Metal-like	KEY/BELL	-	John Bowen
119	Steely Drum	KEY/BELL	-	John Bowen
120	Megaorganic	KEY/BELL	-	James Sajeva & Nick Kwas
121	Carillon	KEY/BELL	-	Francis Preve
122	Metabell	KEY/BELL	-	Francis Preve
123	Short Hop	KEY/BELL	-	KORG Inc.
124	Lead Attack	KEY/BELL	-	Henning Verlage
125	Vel Pluck	KEY/BELL	-	Henning Verlage
126	Pizzverb	KEY/BELL	-	KORG Inc.
127	Majesty	KEY/BELL	LAYER	Tim Mantle
128	Harp	KEY/BELL	-	KORG Inc.
129	Mod Me Snow	KEY/BELL	-	Kazuto Okawa / LLLL
130	Future Shape	KEY/BELL	-	Kazuto Okawa / LLLL
131	Datrap Sub	BASS	-	James Sajeva & Nick Kwas
132	Kickin'Bass	BASS	-	KORG Inc.
133	Kickbass	BASS	-	KORG Inc.
134	Double Vase	BASS	LAYER	Tim Mantle
135	Perc Bass	BASS	-	John Bowen
136	Simple Bass	BASS	-	John Bowen
137	House Bass	BASS	-	KORG Inc.
138	KameleonBass	BASS	-	John Bowen
139	Squelch Bass	BASS	-	James Sajeva & Nick Kwas
140	Bassline	BASS	-	Henning Verlage
141	Drive Acid	BASS	-	KORG Inc.
142	Squ Rez Bass	BASS	-	KORG Inc.
143	80sWireBass	BASS	-	Henning Verlage
144	M.G.B.	BASS	-	KORG Inc.
145	Glide Bass	BASS	-	KORG Inc.
146	Organ Bass	BASS	-	Henning Verlage
147	Bottom Bass	BASS	-	KORG Inc.
148	Chunky Bass	BASS	-	John Bowen
149	Synwave Bass	BASS	-	Francis Preve
150	Reso Bass	BASS	-	Henning Verlage

No	Program Name	Category	Timbre Type	Author
151	Trusted Guy	BASS	-	KORG Inc.
152	BigFatAnalog	BASS	-	Henning Verlage
153	FunctionBass	BASS	-	Ian Bradshaw
154	Sink Tank	BASS	-	Kazuto Okawa / LLLL
155	Bass Stab	BASS	-	Kazuto Okawa / LLLL
156	Decode Soil	BASS	-	Kazuto Okawa / LLLL
157	Dawndrezz	BASS	-	Francis Preve
158	Bass/Lead	BASS	-	Henning Verlage
159	Buzz Freq	BASS	-	Kazuto Okawa / LLLL
160	King Hive	BASS	XFADE	Kazuto Okawa / LLLL
161	PhatSaw Bass	BASS	-	KORG Inc.
162	Surge Bass	BASS	-	KORG Inc.
163	Light Blast	BASS	-	Kazuto Okawa / LLLL
164	Mumblebass	BASS	-	KORG Inc.
165	Acidwheel	BASS	-	Francis Preve
166	Arp StufpH	BASS	-	KORG Inc.
167	Metal Power	BASS	-	Kazuto Okawa / LLLL
168	Mooncontact	LEAD	-	KORG Inc.
169	Dark Lead	LEAD	-	KORG Inc.
170	70s SynLead	LEAD	-	KORG Inc.
171	Perc Lead	LEAD	-	John Bowen
172	Chip Lead	LEAD	-	KORG Inc.
173	Vintage Horn	LEAD	-	Francis Preve
174	Classic Lead	LEAD	-	Henning Verlage
175	Sync Lead	LEAD	-	KORG Inc.
176	SYNC!!	LEAD	-	KORG Inc.
177	CurryFlavour	LEAD	-	Francis Preve
178	Growl	LEAD	-	KORG Inc.
179	Firearm SFX	LEAD	-	Kazuto Okawa / LLLL
180	Sunday Lead	LEAD	-	Henning Verlage
181	Waking Beast	LEAD	-	Kazuto Okawa / LLLL
182	DriveMetalLd	LEAD	-	KORG Inc.
183	Octave Lead	LEAD	-	KORG Inc.
184	Flangie Lead	LEAD	-	KORG Inc.
185	Disco Lead	LEAD	-	KORG Inc.
186	Detune Lead	LEAD	-	KORG Inc.
187	Dream Lead	LEAD	LAYER	Henning Verlage
188	Oh Yeah!	LEAD	-	Luke Edwards
189	Weekend Hymn	LEAD	-	Henning Verlage
190	MicroK Lead	LEAD	-	Luke Edwards
191	VCF Lead	LEAD	-	KORG Inc.
192	Octave Dive	LEAD	-	John Bowen
193	Modern Luck	LEAD	-	Francis Preve
194	Phatpluk	LEAD	-	Francis Preve
195	Dirty Pluck	LEAD	-	Henning Verlage
196	FerrousStab	LEAD	-	KORG Inc.
197	Spooky Sound	LEAD	-	Kazuto Okawa / LLLL
198	Prayer Lead	LEAD	-	Ian Bradshaw
199	Marzcontact	LEAD	-	KORG Inc.
200	#modular	LEAD	-	Francis Preve

No	Program Name	Category	Timbre Type	Author
201	Manoeuvres	LEAD	-	Francis Preve
202	Voice Lead	LEAD	-	KORG Inc.
203	Wave Ride	LEAD	-	Kazuto Okawa / LLLL
204	PhaseShifter	LEAD	-	Francis Preve
205	Big Five	LEAD	-	Francis Preve
206	5 Lead	LEAD	-	KORG Inc.
207	Stabby House	CHORD	-	James Sajeve & Nick Kwas
208	House Chord	CHORD	-	Henning Verlage
209	8track House	CHORD	XFADE	Tim Mantle
210	Wire Code	CHORD	-	Luke Edwards
211	Metal Zing	CHORD	-	Luke Edwards
212	Resurgence	CHORD	-	Tim Mantle
213	Strobe Night	CHORD	-	Tim Mantle
214	Flashin' Vox	CHORD	-	KORG Inc.
215	Repeat Chord	CHORD	LAYER	KORG Inc.
216	Skeletonblue	CHORD	-	KORG Inc.
217	Sign Times	ARP	-	KORG Inc.
218	Soft Arppad	ARP	-	Henning Verlage
219	Stairway	ARP	-	Francis Preve
220	Exciter	ARP	-	Tim Mantle
221	Hangry Hound	ARP	-	Francis Preve
222	Arpsteroids	ARP	-	James Sajeve & Nick Kwas
223	Barp	ARP	-	James Sajeve & Nick Kwas
224	Space Arp	ARP	-	Henning Verlage
225	Gear Goggles	ARP	-	Luke Edwards
226	Mean Deal	ARP	-	Tim Mantle
227	New Birth	ARP	LAYER	Tim Mantle
228	Arp + Pad	COMBINATION	LAYER	KORG Inc.
229	Specter	COMBINATION	LAYER	Henning Verlage
230	Dedspce(hld)	COMBINATION	LAYER	James Sajeve & Nick Kwas
231	Forlorn	COMBINATION	LAYER	John Bowen
232	Night Drive	COMBINATION	SPLIT	Kazuto Okawa / LLLL
233	Runner Blade	COMBINATION	SPLIT	John Bowen
234	Epiphany	COMBINATION	SPLIT	KORG Inc.
235	Sci-bi	COMBINATION	SPLIT	Tim Mantle
236	Plucky Split	COMBINATION	SPLIT	KORG Inc.
237	Old Scores	COMBINATION	SPLIT	Tim Mantle
238	Winter Wind	SFX	-	Kazuto Okawa / LLLL
239	Explosion	SFX	LAYER	KORG Inc.
240	Fly-by	SFX	LAYER	Tim Mantle
241	Blown Charge	SFX	LAYER	Tim Mantle
242	Sci-Fi Sweep	SFX	-	KORG Inc.
243	Horror Morph	SFX	LAYER	Tim Mantle
244	Dome Horn	SFX	-	Kazuto Okawa / LLLL
245	TH Ex	SFX	LAYER	Luke Edwards
246	ShootingStar	SFX	-	KORG Inc.
247	EnergyCharge	SFX	-	KORG Inc.
248	Doncamatic	SFX	SPLIT	KORG Inc.
249	Analog Tom	SFX	-	Francis Preve
250	tEcHpLuNk	SFX	-	James Sajeve & Nick Kwas

No	Program Name	Category	Timbre Type	Author
251 : 500	(Init Program)			

All Programs were made by Francis Preve, Henning Verlage, Ian Bradshaw, James Sajeve & Nick Kwas, John Bowen, Kazuto Okawa, Luke Edwards, Tim Mantle, KORGI Inc.:

For more information about the authors please visit:

Francis Preve	<a href="http://www.francispreve.com/">http://www.francispreve.com/</a>
Henning Verlage	<a href="https://www.facebook.com/henningverlage">https://www.facebook.com/henningverlage</a>
John Bowen	<a href="http://www.johnbowen.com/">http://www.johnbowen.com/</a>
Kazuto Okawa / LLLL	<a href="https://www.facebook.com/lllltokyo/">https://www.facebook.com/lllltokyo/</a>
Tim Mantle	<a href="http://www.timmantle.com/">http://www.timmantle.com/</a>

# Spécifications

Clavier	prologue-16: 61 touches (clavier dynamique et au toucher naturel) prologue-8: 49 touches (clavier dynamique et au toucher naturel)
Générateur de son	Moteur sonore analogique + Générateur de sons multiples numérique
Polyphonie	prologue-16: 16 voix prologue-8: 8 voix
Programmes	500 (250 programmes Preset d'usine et 250 programmes utilisateur à la sortie d'usine) Chaque programme comprend des réglages de mode de voix et de timbre. Fonctions Program Sort (tri des programmes) et de liste Live Set.
Modes de voix	4 (POLY, MONO, UNISON, CHORD) La commande VOICE MODE DEPTH permet de modifier des paramètres différents pour chaque mode.
Timbres	2 timbres max. (timbre principal, timbre secondaire) Fonctions de superposition, fondu et partage.
Arpégiateur	6 types (Manual, Rise, Fall, Rise Fall, Random, Poly Random) Permet le réglage de tempo et de plage de hauteur.
Système de génération de son	2 VCO (onde carrée, onde triangulaire, onde en dents de scie), MULTI ENGINE (générateur de bruit, oscillateur VPM, oscillateur utilisateur), 1 VCF, 2 EG, 1 LFO, 1 VCA
Effets	Effets de modulation (chorus, ensemble, phaser, flanger, user), retard/réverbération, L.F. COMP. (uniquement sur le prologue-16)
Écran	Principal: Écran électroluminescent avec fonction d'oscilloscope Section MULTI ENGINE: Diode à 7 segments, 6 caractères x 1 ligne
Bornes	Prise casque (jack stéréo de 6,3mm) Prises OUTPUT L/MONO et R (jack mono de 6,3mm, TS asymétriques) Prise SYNC IN (minijack stéréo de 3,5mm de diamètre, niveau d'entrée maximum de 20V) Prise SYNC OUT (minijack stéréo de 3,5mm de diamètre, niveau de sortie de 5V) Prise MIDI IN Prise MIDI OUT Port USB B Prise EXPRESSION Prise DAMPER (pédale progressive pas prise en charge)
Alimentation	Prise d'alimentation secteur
Consommation électrique	prologue-16: 38 W prologue-8: 23 W

Dimensions (L x P x H)	prologue-16: 874 x 348 x 118 mm prologue-8: 709 x 348 x 118 mm
Poids	prologue-16: 9,1 kg prologue-8: 7,5 kg
Accessoires fournis	Cordon d'alimentation Guide de prise en main
Options	Pédale forte (Damper) DS-1H Pédale commutateur PS-1 Pédale commutateur PS-3 Pédale de volume/expression XVP-20 Pédale de expression/volume XVP-10 Pédale d'expression EXP-2

- \* Les caractéristiques et l'aspect du produit sont susceptibles d'être modifiés sans avis préalable en vue d'une amélioration.
- \* Vu que les panneaux latéraux de cet instrument est en bois naturel, des différences de grain, de texture et de couleur du bois sont observables entre chaque exemplaire produit.
- \* Tous les noms de produits et de sociétés sont des marques commerciales ou déposées de leur détenteur respectif.



# **KORG INC.**

4015-2 Yanokuchi, Inagi-City, Tokyo 206-0812 JAPAN  
© 2017 KORG INC.

[www.korg.com](http://www.korg.com)  
Published 02/2025