

KR-11

COMPACT RHYTHM BOX

Bedienungsanleitung

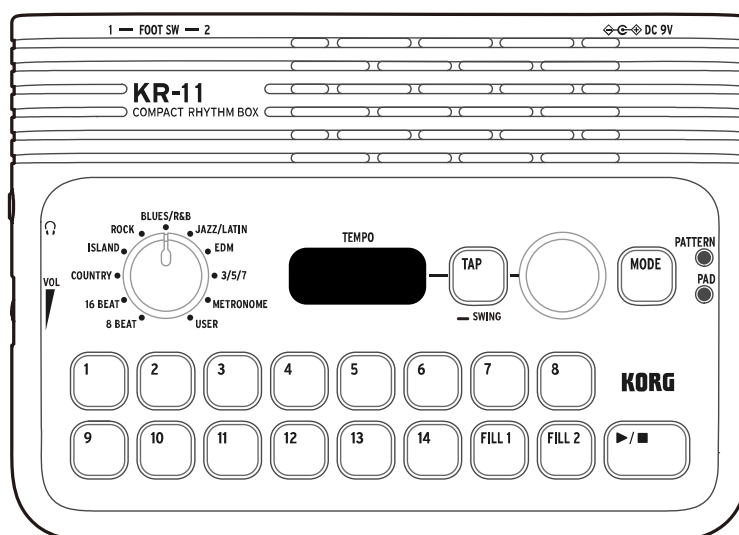

*Lesen Sie vor der Verwendung des KR-11 bitte zuerst die Sicherheitshinweise (PDF), um Bedienungsfehlern vorzubeugen.

Ergänzende Inhalte

PDF [Blitzstart \(Vorsichtsmaßnahmen\), Bedienungsanleitung](#)

HELP [Häufig gestellte Fragen](#)

Prod. [Produkt-Website](#)

Inhalt

Einleitung	4
Bauteile und Bedienelemente	5
Vorbereitungen.....	6
Batterien einsetzen.....	6
Anschlüsse vornehmen	7
Ein- und Ausschalten	8
Ein- und Ausschalten	8
Wiedergabe eines Rhythmus-Patterns	9
Auswahl und Wiedergabe eines Patterns	9
Einstellen des Tempos.....	9
Während der Wiedergabe zwischen Patterns und Genres wechseln	9
Ein Fill-in einfügen.....	10
Hinzufügen eines Einzählers (Einzählen, bevor der Rhythmus beginnt).	10
Hinzufügen eines Swing-Feelings zum Pattern.....	11
Verwenden des Metronoms.....	12
Einschalten des Metronoms	12
Spielen mit den Tasten (Pads)	13
Auswählen und Spielen der Drum-Kits (Pad-Play-Modus)	13
Liste der Drum-Kits.....	14
Abspielen eines Referenztons	15
Erstellen eines Rhythmus-Patterns.....	16
Erstellen eines neuen Rhythmus-Patterns auf der Grundlage eines vorhandenen Patterns.....	16
Erstellen eines neuen Patterns	18
Konfigurieren der Einstellungen für die Aufnahme	18

Demo-Aufnahmen anhören	20
Wiedergabe von Demo-Aufnahmen.....	20
Globale Einstellungen	21
Globale Einstellungen: Bedienungs-Übersicht.....	21
Anpassen der Anschlagsempfindlichkeit der Pads.....	21
Anpassen der Metronom-Lautstärke für die Aufnahme.....	22
Einstellen der Energiesparfunktion	22
Verwendung der Fußschalter.....	23
Spielen des Geräts durch Betätigen der Fußschalter	23
Zuweisen von Funktionen an Fußschalter	24
Zurücksetzen auf Werkseinstellungen.....	25
Fehlersuche und -Behebung	26
Technische Daten.....	27

Einleitung

Vielen Dank, dass Sie sich für die KR-11 Compact Rhythm Box von Korg entschieden haben.

Um einen jahrelangen störungsfreien Betrieb zu gewährleisten, lesen Sie bitte diese Bedienungsanleitung vor dem Gebrauch sorgfältig durch.

Erläuterungen zur Anleitung

- Änderungen der technischen Daten und Ausführung ohne vorherige Ankündigung vorbehalten.
- Die Abbildungen der Form und Displays in dieser Anleitung können leicht vom Aussehen des eigentlichen Produkts abweichen.
- Die Parameterwerte in den Anzeigebeispielen dienen nur zur Veranschaulichung und entsprechen nicht unbedingt den Werten, die in der Anzeige Ihres Instruments angezeigt werden.
- In dieser Anleitung verwendete Symbole:



Weist auf eine Erklärung hin, die Sie beachten sollten, um die angemessene Nutzung der Leistung oder Funktionalität dieses Geräts sicherzustellen.

Hinweis Weist auf eine wichtige Erklärung hin.

Tipp Weist auf zusätzliche und wissenswerte Informationen hin.

Bauteile und Bedienelemente

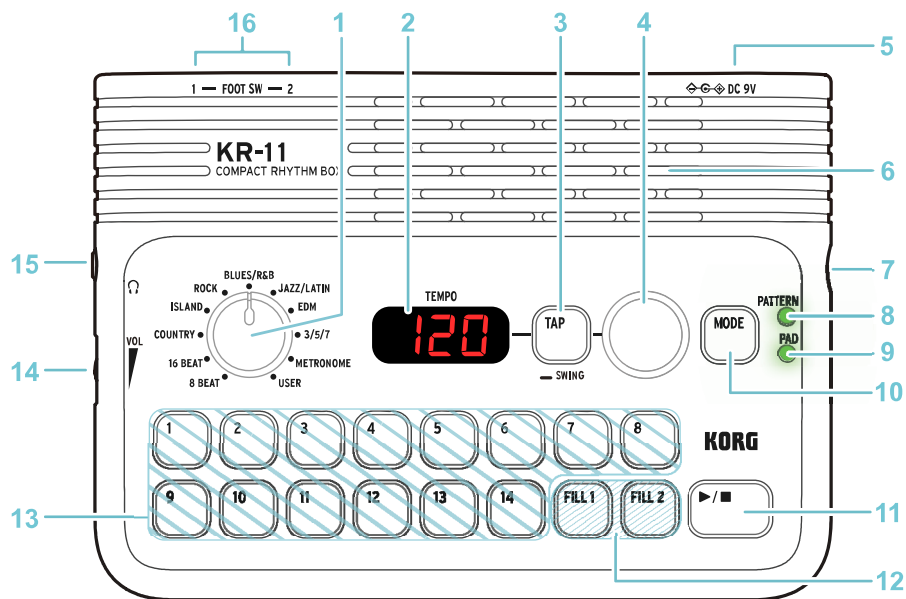

- 1 GENRE-Wahlschalter
- 2 Display
- 3 TAP-Taste
- 4 TEMPO-Regler
- 5 DC 9V-Buchse
- 6 Lautsprecher
- 7 Einschalttaste
- 8 PATTERN-LED
- 9 PAD-LED
- 10 MODE-Taste
- 11 ►/■ (Wiedergabe und Stopp)-Taste
- 12 FILL 1-Taste, FILL 2-Taste (Pads)
- 13 1-14-Tasten (Pads)
- 14 VOLUME-Regler
- 15 Kopfhörer-/Line-Out-Buchse
- 16 FOOT SW 1-, FOOT SW 2-Buchsen

Vorbereitungen

Batterien einsetzen

Hinweis: Batterien sind nicht im Lieferumfang enthalten, sondern müssen gesondert erworben werden.

- ⚠ Achten Sie darauf, das Gerät vor dem Einsetzen der Batterien auszuschalten.
- ⚠ Leere Batterien sollten aus dem Gerät entfernt werden.
- ⚠ Entfernen Sie die Batterien außerdem, wenn Sie den KR-11 längere Zeit nicht verwenden.
- ⚠ Wenn die Batterien des Gerätes fast erschöpft sind, blinkt das Display **bAtE**. In diesem Fall ersetzen Sie die Batterien.

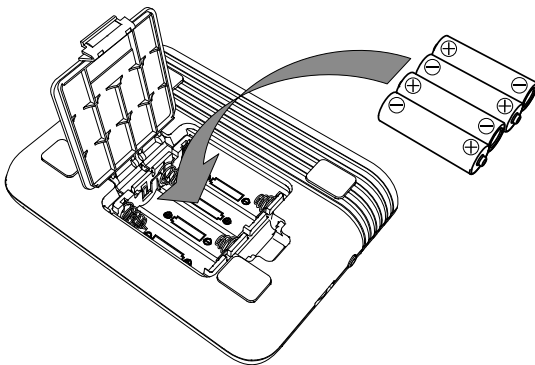

- 1 Öffnen Sie den Batteriefachdeckel an der Unterseite des Geräts.
- 2 Setzen Sie vier AA-Alkalibatterien ein und achten Sie dabei auf die richtige Polarität (+, -).
- 3 Schließen Sie den Deckel des Batteriefachs.

Anschlüsse vornehmen

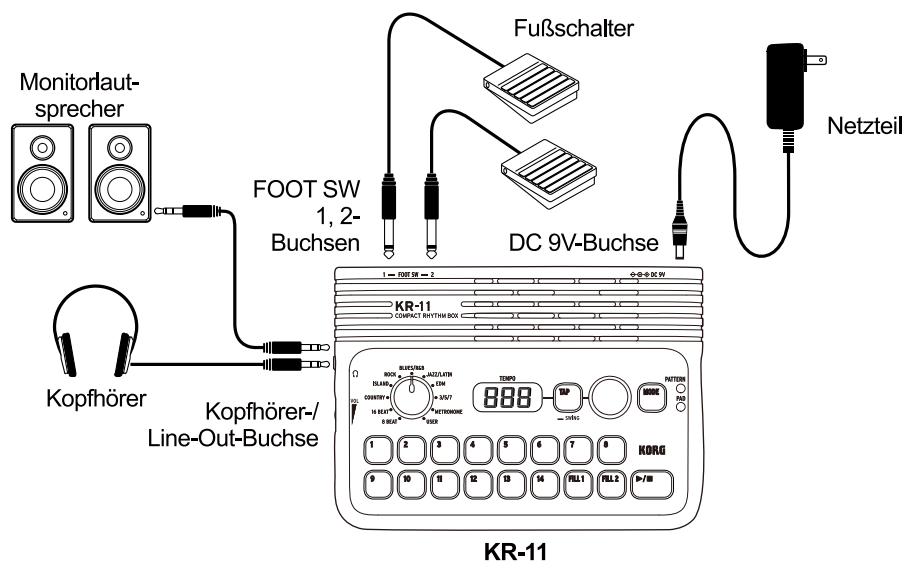

Anschluss des Netzteils (separat erhältlich)

- 1 Schließen Sie das (separat erhältliche) Korg-Netzteil an die DC 9V-Buchse an.

⚠ Verwenden Sie ausschließlich das hierfür vorgesehene Netzteil. Die Verwendung eines anderen Netzteils kann zu unerwünschten Fehlfunktionen führen.

Anschließen von Kopfhörern oder Monitorlautsprechern

Die Tonwiedergabe des Geräts kann über Kopfhörer oder Monitorlautsprecher erfolgen.

⚠ Die Kopfhörer-/Line-Out-Buchse ist für Stereo-Mini-Klinkenstecker ausgelegt.

- 1 Drehen Sie den VOLUME-Regler des KR-11 ganz herunter.
- 2 Stecken Sie den 3,5-mm-Stereo-Mini-Klinkenstecker Ihres Kopfhörers oder eines ähnlichen Geräts in die Kopfhörer-/Line-Out-Buchse.
- 3 Schalten Sie den KR-11 ein.
- 4 Erhöhen Sie die Lautstärke des KR-11 und Ihrer Monitorlautsprecher schrittweise, um die Pegel anzupassen.

⚠ Verwenden Sie keinen Vierleiter-Stereo-Mini-Klinkenstecker (TRRS), da dies zu Fehlfunktionen führen kann.

⚠ Schalten Sie die Monitorlautsprecher aus, bevor Sie sie an den KR-11 anschließen.

Hinweis: Wenn ein Stecker in die Kopfhörer-/Line-Out-Buchse eingesteckt wird, wird der eingebaute Lautsprecher abgeschaltet.

Anschließen von Fußschaltern (separat erhältlich)

Sie können einen Fußschalter (Korg PS-1 oder PS-3, separat erhältlich) an das Gerät anschließen, um Patterns abzuspielen oder zu stoppen, ein Fill-in einzufügen, das Tempo zu steuern oder einen Pad-Sound auszulösen.

- 1 Schließen Sie die Fußschalter (separat erhältlich) an die Buchsen FOOT SW 1 und 2 an. Weisen Sie eine Funktion für eine der Tasten auf dem Bedienfeld des KR-11 einem Fußschalter zu. Sie können bis zu zwei Fußschalter anschließen.

→ [Verwendung der Fußschalter](#)

Ein- und Ausschalten

Ein- und Ausschalten

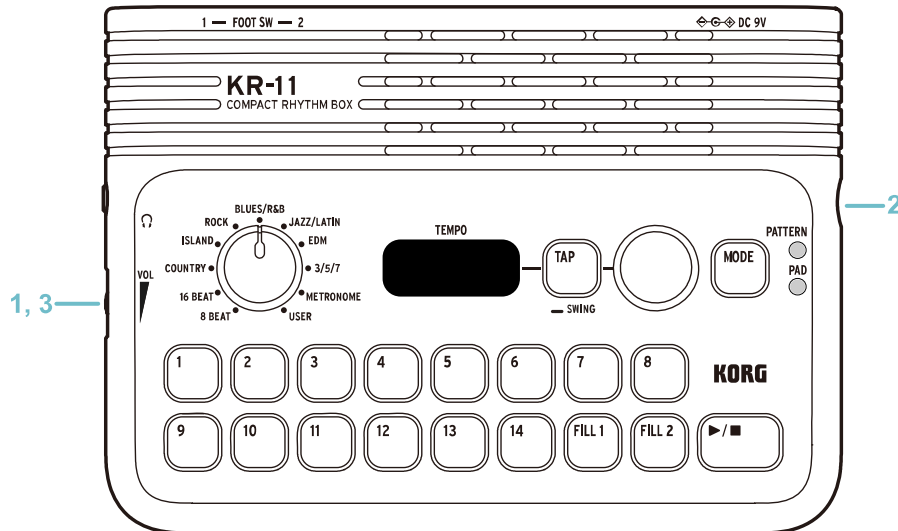

Einschalten

- 1 Drehen Sie den VOLUME-Regler ganz herunter, um die Lautstärke abzusenken.
- 2 Drücken Sie die Einschalttaste für einige Sekunden, um das Gerät einzuschalten.
- 3 Drehen Sie den VOLUME-Regler im Uhrzeigersinn, um die Lautstärke auf den gewünschten Wert anzuheben.

- ⚠ Wenn Geräte wie Monitorlautsprecher angeschlossen sind, schalten Sie diese aus, bevor Sie den KR-11 einschalten.
- ⚠ Wenn ein Fußschalter angeschlossen ist, drücken Sie ihn nicht herunter, während Sie das Gerät einschalten.

Ausschalten

- 1 Halten Sie die Einschalttaste gedrückt, bis das Display erlischt. **OFF** erscheint auf dem Display und das Gerät schaltet sich aus.
- ⚠ Schalten Sie den KR-11 niemals aus, während Daten geschrieben werden, z. B. wenn von Ihnen erstellte Patterns gespeichert werden oder solange die Initialisierung läuft.

Energiesparfunktion

Das Gerät schaltet sich automatisch aus, wenn die Tasten und Regler eine bestimmte Zeit lang nicht bedient werden (Energiesparfunktion). Die Werkseinstellung hierfür beträgt eine Stunde.

Sie können die Energiesparfunktion deaktivieren oder die Zeitspanne bis zu ihrer Aktivierung ändern.

→ [Einstellen der Energiesparfunktion](#)

Wiedergabe eines Rhythmus-Patterns

Auswahl und Wiedergabe eines Patterns

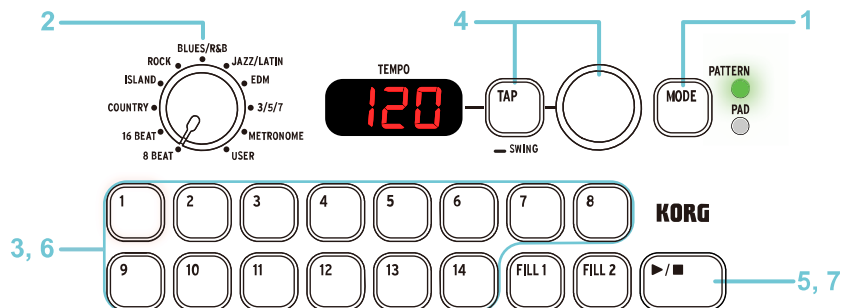

- 1 Drücken Sie die MODE-Taste, um den Pattern-Play-Modus aufzurufen (die PATTERN-LED leuchtet auf).
Drücken Sie die MODE-Taste, um zwischen Pattern-Play-Modus und Pad-Play-Modus zu wechseln.
- 2 Drehen Sie den GENRE-Wahlschalter, um ein Genre auszuwählen.
Wählen Sie aus den Voreinstellungen (8 BEAT-3/5/7).
- 3 Drücken Sie eine der Tasten 1-14, um ein Pattern auszuwählen (die entsprechende Taste leuchtet auf).
- 4 Mit dem TEMPO-Regler oder durch mehrmaliges Drücken der TAP-Taste können Sie das Tempo des Patterns einstellen.
Im Display erscheint der BPM-Wert (Beats per Minute). → [Einstellen des Tempos](#)
Die TAP-Taste blinkt im Rhythmus der Taktart.
- 5 Drücken Sie die ▶/■-Taste, um das Pattern wiederzugeben (die ▶/■-Taste leuchtet grün).
- 6 Mit den anderen Tasten (1-14) können Sie zwischen den Patterns wechseln.
Um zu Patterns in anderen Genres zu gelangen, betätigen Sie den GENRE-Wahlschalter zum Auswählen des Genres und drücken Sie dann eine der Tasten (1-14).
- 7 Drücken Sie die ▶/■-Taste, zum Anhalten (die ▶/■-Taste erlischt).
Nach dem Anhalten der Wiedergabe kehrt das Pattern an den Anfang zurück.

Einstellen des Tempos

Wie unten gezeigt, gibt es zwei Arten, das Tempo einzustellen.

In beiden Fällen zeigt das Display den Tempowert (BPM) an.

- Drehen Sie am Tempo-Regler.
- Drücken Sie die TAP-Taste mehrmals im gewünschten Takt.

Während der Wiedergabe zwischen Patterns und Genres wechseln

- Mit den anderen Tasten (1-14) können Sie zwischen den Patterns wechseln.
Die Taste, die Sie drücken, blinkt, bevor sich das Pattern tatsächlich ändert, und leuchtet konstant, nachdem sich das Pattern geändert hat.
- Drehen Sie den GENRE-Wahlschalter, um zu einem anderen Genre zu wechseln.
Das Genre wechselt mit Beginn des nächsten Takts.

Ein Fill-in einfügen

Ein Fill-in ist eine Phrase, die dazu dient, die Breaks im Rhythmus, den Beginn eines Takts usw. hervorzuheben.

- 1 Wenn Sie während der Wiedergabe die FILL 1- oder FILL 2-Taste drücken, wird zum entsprechenden Zeitpunkt ein Fill-in eingefügt.
Die gedrückte Taste blinkt, bevor das Fill-in abgespielt wird, leuchtet während der Wiedergabe und erlischt nach Beendigung des Fill-ins.

Hinzufügen eines Einzählers (Einzählen, bevor der Rhythmus beginnt)

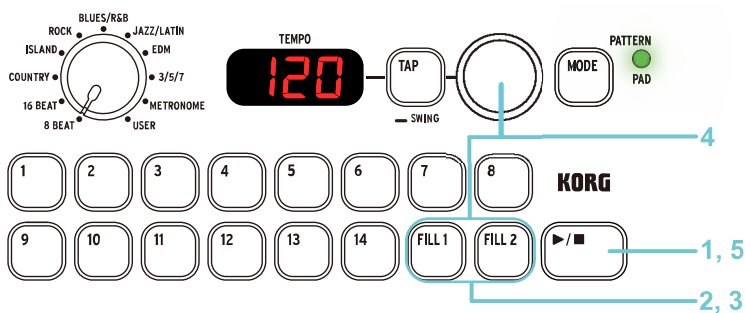



Der Einzähler gibt einige Taktschläge vor, bevor die Wiedergabe des Patterns beginnt.

- 1 Stoppen Sie im Pattern-Play-Modus die Wiedergabe.
- 2 Mit den Tasten FILL 1 und FILL 2 können Sie die Art des Einzählers auswählen (die Taste leuchtet auf).
FILL 1: Stock
FILL 2: geschlossene Hi-Hat
- 3 Drücken Sie die Taste FILL 1 oder FILL 2 für einige Sekunden, um die Anzahl der vorgezählten Schläge im Display anzuzeigen.
- 4 Bei gedrückter Taste für den ausgewählten Einzähler können Sie durch Drehen des TEMPO-Reglers die Anzahl der Taktschläge für das Einzählen festlegen.
Es kann ein Wert zwischen 2 und 8 Taktschlägen eingestellt werden.
- 5 Drücken Sie ►/■, um die Wiedergabe zu starten.
Die Wiedergabe des Patterns beginnt nach der für den Einzähler angegebenen Anzahl von Taktschlägen.
Die Tasten FILL 1 und FILL 2 erlöschen beim Ende des Einzählers.

Hinzufügen eines Swing-Feelings zum Pattern

Das Hinzufügen von Swing verleiht dem Rhythmus ein synkopiertes, energiegeladenes Feeling.

- 1 Drücken Sie die TAP-Taste für einige Sekunden, um im Display anzuzeigen, wie stark geswingt wird.
- 2 Bei gedrückter TAP-Taste können Sie durch Drehen des Tempo-Reglers bestimmen, wie stark geswingt wird.
Der Einstellbereich reicht von S-0 bis S-6. Die Stärken des Swings sind in der folgenden Tabelle aufgeführt.

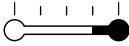
Wert	%	Image
S-0	50,0% (kein Swing)	
S-1	54,2%	
S-2	58,3%	:
S-3	62,5%	
S-4	66,7%	
S-5	70,8%	:
S-6	75,0%	

Verwenden des Metronoms

Einschalten des Metronoms

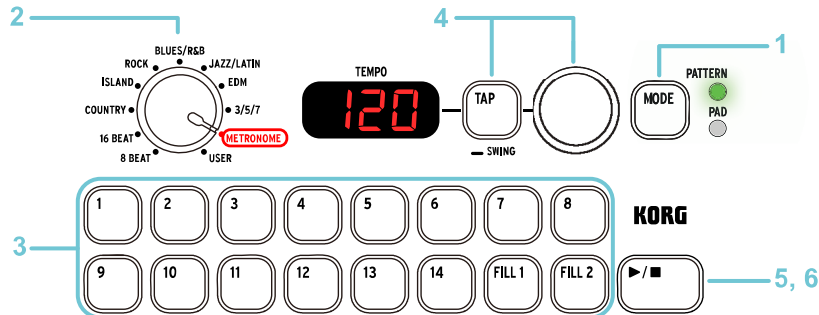

- 1 Drücken Sie die MODE-Taste, um den Pattern-Play-Modus aufzurufen (die PATTERN-LED leuchtet auf).
- 2 Wählen Sie mit dem GENRE-Wahlschalter METRONOME aus.
- 3 Verwenden Sie die Tasten 1-14 und FILL 1/2, um den Takt, Rhythmus und Metronomklang auszuwählen.
Mit den Tasten 1-8 wird der Takt ausgewählt, mit den Tasten 9-14 der Rhythmus und mit den Tasten FILL 1 und FILL 2 der Metronomklang.

Keine Taktart	2 Taktschläge	3 Taktschläge	4 Taktschläge	5 Taktschläge	6 Taktschläge	7 Taktschläge	8 Taktschläge
1	2	3	4	5	6	7	8
9	10	11	12	13	14	FILL 1	FILL 2
Viertelnote	Achtelnote	Triole	Triolischer Shuffle	Sechzehntel-Note	Sechzehntel-Shuffle	Mechanisches Metronom	Elektronisches Metronom

- 4 Mit dem TEMPO-Regler oder durch Drücken der TAP-Taste können Sie das Tempo einstellen. → [Einstellen des Tempos](#)
Die TAP-Taste blinkt im Rhythmus der Taktart.
- 5 Drücken Sie die ►/■-Taste zur Wiedergabe des Metronoms.
- 6 Drücken Sie die ►/■-Taste zum Anhalten.

Spielen mit den Tasten (Pads)

Verwenden Sie die Tasten 1-14 und FILL 1/2 als Pads zum Fingertrommeln. Percussion-Sounds einschließlich Schlagzeug sind als Presets diesen 16 Tasten zugewiesen.

Auswählen und Spielen der Drum-Kits (Pad-Play-Modus)

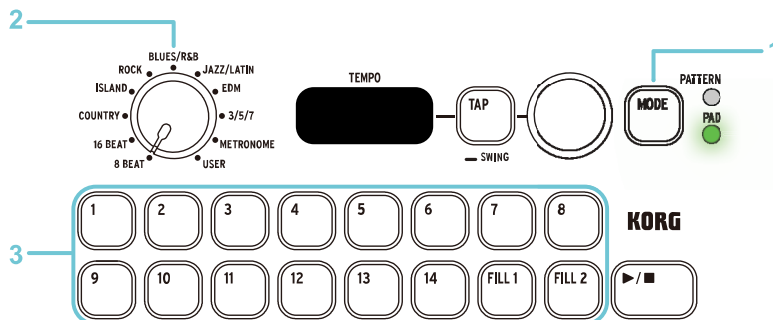

- 1 Drücken Sie die MODE-Taste, um den PAD-Modus aufzurufen (die PAD-LED leuchtet auf). Drücken Sie die MODE-Taste, um zwischen PATTERN-Modus und PAD-Modus zu wechseln.
- 2 Drehen Sie den GENRE-Wahlschalter, um ein Drum-Kit auszuwählen. Es wird ein zum Genre passendes Drum-Kit ausgewählt.
- 3 Tippen Sie mit den Fingern auf die Tasten 1-14 und FILL 1/2, um in Echtzeit zu spielen.

Tipp: Sie können jeden Instrumentenklang auch über einen Fußschalter auslösen.

→ [Anschließen von Fußschaltern \(separat erhältlich\)](#)

Liste der Drum-Kits

Die zum Genre-Wahlschalter passenden Drum-Kits werden unten angezeigt.

Pad	1	2	3	4	5	6	7	8
Drumkit	9	10	11	12	13	14	FILL 1	FILL 2
8 Beat (default)	Conga-Slap	Conga-Open	Crash	Ride	Ride-Cup	HH-Open	HH-Foot	HH-Closed
	BD-Basic	SD-Basic	Side Stick	Clap	Tambourine	Tom-Hi	Tom-Mid	Tom-Lo
16 Beat	Conga-Slap	Conga-Open	Cowbell	Crash	Ride	Ride-Cup	HH-Open	HH-Closed
	BD-Basic	SD-Basic	SD-Ringing	SD-Brush Slap	Side Stick	Shaker	Tom-Mid	Tom-Lo
Country	Side Stick	Tambourine	Shaker	Crash	Ride	HH-Open	HH-Half Open	HH-Closed
	BD-Basic	SD-Basic	SD-Elec	SD-Brush Tap	SD-Brush Slap	SD-Ringing	Tom-Mid	Tom-Lo
Island	Conga-Slap	Conga-Open	Agogo	Timbales-Paila	Timbales-Open	Shaker	HH-Open	HH-Closed
	BD-Basic	SD-Basic	SD-Brush Slap	Clap	Cajon-Basstone	Cajon-Slap	Tom-Mid	Tom-Lo
Rock	SD-Funk	SD-Ringing	Clap	Crash	Ride	HH-Open	HH-Half Open	HH-Closed
	BD-Basic	BD-Elec 1	SD-Basic	SD-Hi Pitch	SD-Elec	Tom-Hi	Tom-Mid	Tom-Lo
Blues/ R&B	Side Stick	Tambourine	Crash	Ride	Ride-Cup	HH-Open	HH-Half Open	HH-Closed
	BD-Basic	SD-Basic	SD-Brush Tap	SD-Elec	SD-Brush Slap	SD-Ringing	Tom-Mid	Tom-Lo
Jazz / Latin	Conga-Slap	Conga-Open	Shaker	Crash	Ride	Ride-Cup	HH-Open	HH-Closed
	BD-Basic	SD-Basic	SD-Brush Slap	Side Stick	Cowbell	Tom-Brush	Tom-Hi	Tom-Lo
EDM	SD-Elec	SD-Native	SD-R&B	SD-Dubstep	SD-Analog	Ride	HH-Open	HH-Closed
	BD-Soul	BD-Elec 2	Side Stick	Clap	Tambourine	Maracas-Elec	Cowbell	HH-Elec
3/5/7	Side Stick	Shaker	Cowbell	Claves	Crash	Ride	HH-Open	HH-Closed
	BD-Basic	SD-Basic	SD-Brush Slap	SD-Ringing	Tom-Brush	Tom-Hi	Tom-Mid	Tom-Lo

Hinweis: Standardeinstellung ist „8 BEAT“. Einige Sounds variieren je nach Drum-Kit.

Tipp: Der Referenzton (Sinuswelle) wird für das Metronom verwendet.

Abspielen eines Referenztons

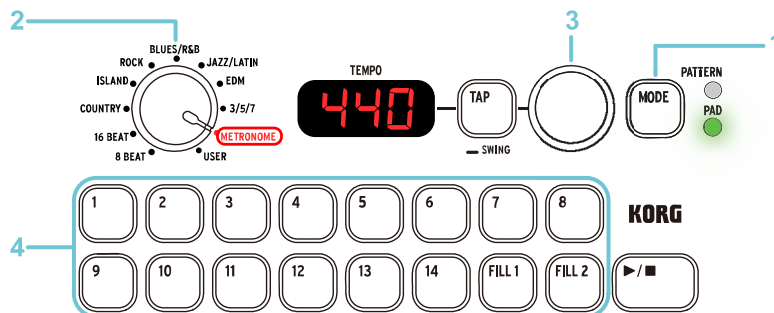

- 1 Drücken Sie die MODE-Taste, um den Pad-Play-Modus aufzurufen (die PAD-LED leuchtet auf).
- 2 Verwenden Sie den GENRE-Wahlschalter, um METRONOME auszuwählen. Die Frequenz der Referenztonhöhe wird im Display angezeigt.
- 3 Verwenden Sie den TEMPO-Regler, um die Referenztonhöhe einzustellen. Der Einstellbereich für A4 reicht von 430-450 Hz.
- 4 Drücken Sie zur Wiedergabe der Referenztonhöhe die Tasten 1-14 und FILL 1/FILL 2 (die Tasten leuchten auf). Die wiedergegebenen Referenztonhöhen sind Sinuswellen im Bereich C4-C5. Durch erneutes Drücken des Pads wird die Wiedergabe der Referenztonhöhen angehalten.

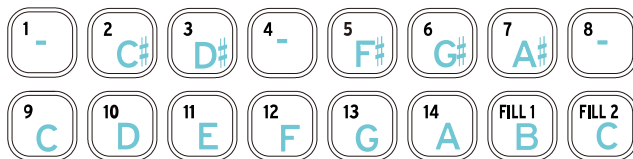

Erstellen eines Rhythmus-Patterns

Sie können entweder Ihre eigenen Rhythmus-Patterns und Fill-ins auf der Grundlage vorhandener Patterns, oder ein leeres Rhythmus-Pattern von Grund auf erstellen.

Hier sind einige der Möglichkeiten, die Sie haben.

- Einem vorhandenen Rhythmusmuster Percussion hinzufügen
- In einem vorhandenen Rhythmusmuster nur die Snare ersetzen
- Erstellen eines neuen Rhythmus-Patterns

Erstellen eines neuen Rhythmus-Patterns auf der Grundlage eines vorhandenen Patterns

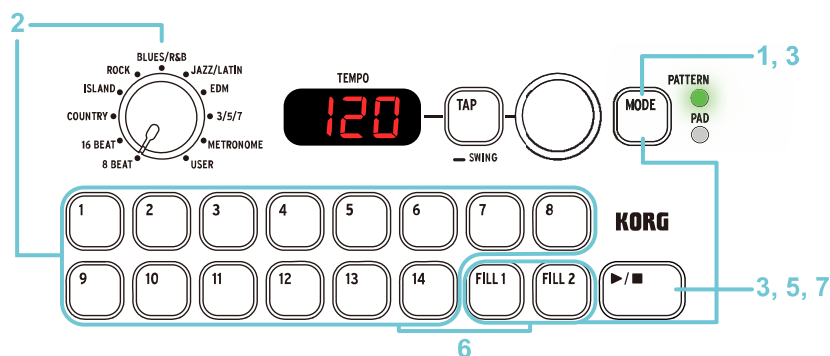

Aufnahme

- 1 Drücken Sie die MODE-Taste, um den Pattern-Play-Modus aufzurufen (die PATTERN-LED leuchtet auf).
- 2 Drehen Sie den GENRE-Wahlschalter, um das Genre auszuwählen, und drücken Sie die Tasten 1-14, um das Pattern auszuwählen, auf dem Ihr neues Pattern basieren soll.
- 3 Um das Pattern aufzunehmen, halten Sie die MODE-Taste gedrückt und drücken Sie die ▶/■-Taste.

Um einen Fill-in aufzunehmen, halten Sie die MODE-Taste gedrückt und drücken Sie die Taste FILL 1 oder 2.

Das Gerät wechselt in den Modus zur Pattern-Bearbeitung und der Aufnahmestatus ändert sich in „Rec Pause“ (die ▶/■-Taste blinkt rot).

Tipp: Wenn sich das Gerät im „Rec Pause“-Modus befindet, können die Pads genauso wie im Pad-Play-Modus gespielt werden. So können Sie die Sounds überprüfen, die den einzelnen Tasten (Pads) zugewiesen sind, oder das Pattern üben, bevor Sie es aufnehmen.

- 4 Stellen Sie Tempo, Quantize, Swing und andere Aufnahmeeinstellungen nach Bedarf ein.
→ [Konfigurieren der Einstellungen für die Aufnahme](#)
- 5 Drücken Sie die ▶/■-Taste, um die Aufnahme zu starten (die ▶/■-Taste leuchtet rot). Die Aufnahme beginnt nach dem Einzähler (beim Einzählen wird der Takt als negativer Wert angezeigt).
- 6 Tippen Sie mit den Fingern auf die Tasten 1-14 und FILL 1/2, um das aufzunehmen, was Sie spielen. Das Pattern wird wiederholt abgespielt und das, was Sie spielen, wird als Overdub aufgenommen.

Hinweis: Wenn zu viele Klänge gleichzeitig gespielt werden oder das Tempo zu hoch ist, werden einige Klänge möglicherweise nicht erzeugt.

Hinweis: Sie können etwa 64 Noten pro Pattern und 32 Noten pro Fill-in aufnehmen.

Wenn die Anzahl der aufgenommenen Noten 80% überschreitet, wird das Verhältnis im Display angezeigt.

Wenn die Anzahl der aufnehmbaren Noten Null erreicht, wird im Display **Full** angezeigt und es

können keine weiteren Noten hinzugefügt werden.

Wenn sich durch das Löschen von Noten die Anzahl aufgenommener Noten verringert, verschwindet die **FULL**-Anzeige und die Aufnahme kann fortgesetzt werden.

- 7** Drücken Sie die Taste ►/■, um die Aufnahmebereitschaft des Geräts zu aktivieren (die Taste ►/■ blinkt rot).

Nach dem Beenden der Aufnahme kehrt das Pattern an den Anfang zurück.

Hinweis: Das aufgenommene Pattern wird gelöscht, wenn Sie ein anderes auswählen, ohne die aufgenommenen Daten zu speichern, oder wenn Sie in einen anderen Modus wechseln.

Noten während der Aufnahme löschen

- 8** Halten Sie während der Aufnahme die MODE-Taste gedrückt und drücken Sie die Taste (1-14, FILL 1/2), die dem Klang der Noten entspricht, die Sie löschen möchten. Die Notendaten der Klänge, die Sie während des Haltens der Tasten spielen, werden gelöscht.

Tip: Durch das Löschen der Noten bestimmter Klänge in einem vorhandenen Pattern und die Neuaufnahme mit anderen Klängen können Sie Bearbeitungsaufgaben durchführen, wie zum Beispiel das Ersetzen der Bassdrum durch die Snare usw.

Speichern eines Patterns

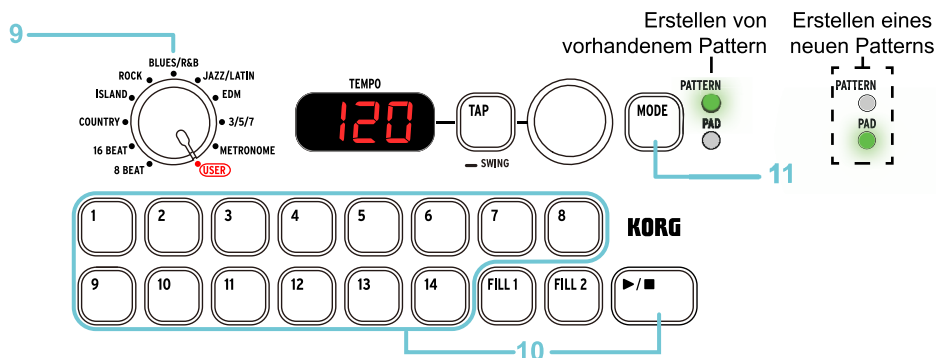

Hinweis: Vergewissern Sie sich, dass die Taste und die LEDs wie folgt leuchten.

- ►/■ Taste blinkt rot
- Beim Erstellen aus einem vorhandenen Pattern: Die PATTERN-LED leuchtet auf
- Beim Erstellen eines neuen Patterns: Die PAD-LED leuchtet auf

- 9** Drehen Sie den GENRE-Wahlschalter, um USER auszuwählen.

- 10** Halten Sie eine der Tasten 1-14 gedrückt, die dem Speicherziel entspricht, und drücken Sie die ►/■-Taste.

Die Speicherziel-Taste blinkt; sie erlischt, wenn der Speichervorgang abgeschlossen ist.

Hinweis: Jedes Pattern wird als Satz behandelt, der FILL 1 und FILL 2 enthält. Beim Speichern eines Patterns werden auch die darin enthaltenen Fill-ins gespeichert (dies gilt auch, wenn Sie die Fill-ins bearbeitet haben).

- 11** Drücken Sie MODE-Taste, um den Modus zur Pattern-Bearbeitung zu verlassen. Das Gerät kehrt in den Pattern-Play-Modus zurück, und die PATTERN-LED leuchtet auf.

Erstellen eines neuen Patterns

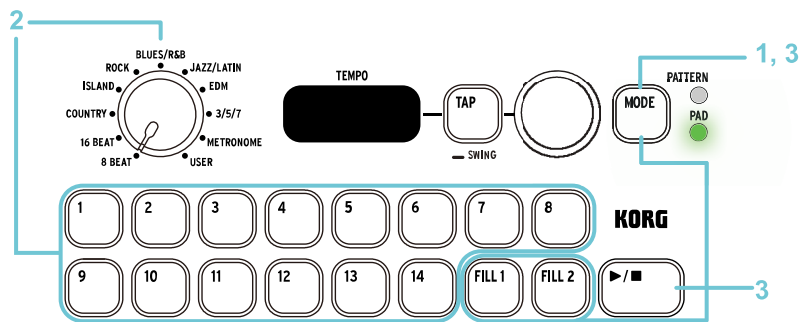

- 1 Drücken Sie die MODE-Taste, um den Pad-Play-Modus aufzurufen (die PAD-LED leuchtet auf).
- 2 Drehen Sie den GENRE-Wahlschalter, um ein Drum-Kit auszuwählen.
- 3 Um das Pattern aufzunehmen, halten Sie die MODE-Taste gedrückt und drücken Sie die ►/■-Taste.
Das Gerät wechselt in den Modus zur Pattern-Bearbeitung und der Aufnahmezustand wechselt zu REC PAUSE (die ►/■-Taste blinkt rot).
- 4 Für die nächsten Anwendungen siehe Schritt 4 in „Erstellen eines neuen Rhythmus-Patterns auf der Grundlage eines vorhandenen Patterns“.

Konfigurieren der Einstellungen für die Aufnahme

Sie können das Tempo, die Anzahl der Taktschläge und die Quantize-Einstellungen für die Aufnahme konfigurieren, während sich das Gerät in „Rec Pause“ und im Modus zur Pattern-Bearbeitung befindet (Schritt 3 von „Erstellen eines neuen Rhythmus-Patterns auf der Grundlage eines vorhandenen Patterns“).

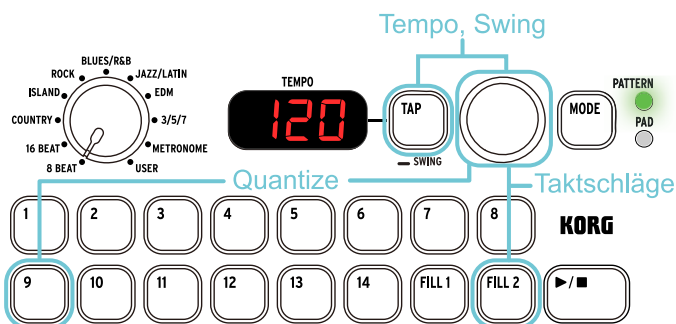

Tempo

- 1 Mit dem TEMPO-Regler oder durch mehrmaliges Drücken der TAP-Taste können Sie das Tempo des Patterns einstellen.

Tipp: Durch Einstellen des Tempos können Sie das Spielen und Aufnehmen erleichtern.

Hinweis: Das Tempo wird nicht in den Pattern-Daten gespeichert.

Festlegen des Takts (Anzahl der Taktschläge)

- 1 Halten Sie die FILL 2-Taste und drehen Sie am Tempo-Regler, um die Anzahl der Taktschläge von 1 bis 8 einzustellen (die Taste leuchtet auf).

Hinweis: Sie können die Anzahl der Taktschläge in einem Pattern nicht auf einen niedrigeren Wert einstellen als die Anzahl der Taktschläge in einem Fill.

Hinweis: Sie können die Anzahl der Taktschläge in einem Fill nicht auf einen höheren Wert einstellen als die Anzahl der Taktschläge im Pattern.

Quantize







Mit dieser Funktion können Sie Inkonsistenzen im Timing Ihres Spiels ausgleichen.

- Halten Sie die 9-Taste gedrückt und drehen Sie zur Quantisierung am TEMPO-Regler. Die verfügbaren Einstellwerte sind 1, 2, 3, 4, 6, 8, 12, 16 und 96. Jeder Takt ist in 1-96 Schritte unterteilt und die Noten sind an das Timing dieser Schritte angepasst. Wenn Sie beispielsweise den Wert auf „2“ einstellen, werden die Noten an Achtelnoten ausgerichtet.

Swing

Legt die Stärke (Tiefe) des Swings für das Pattern fest.

- Halten Sie die TAP-Taste gedrückt und drehen Sie am TEMPO-Regler, um zu bestimmen, wie stark geswingt wird. Einstellungen von 0-6 sind für Achtel- und Sechzehntel-Noten verfügbar.

Wert	%	Note	Stärke
8-0	50,0%		Achtelnoten, kein Swing
8-1	54,2%	-	
8-2	58,3%	-	
8-3	62,5%	-	
8-4	66,7%		Achtelnoten, typisch max. Swing-Einstellung
8-5	70,8%	-	
8-6	75,0%		
6-0	50,0%		Sechzehntel-Noten, kein Swing
6-1	54,2%	-	
6-2	58,3%	-	
6-3	62,5%	-	
6-4	66,7%		Sechzehntel-Noten, typisch max. Swing-Einstellung
6-5	70,8%	-	
6-6	75,0%		

Globale Einstellungen

In den Globalen Einstellungen können Sie die Anschlagsempfindlichkeit der Pads, die Lautstärke des Metronoms während der Aufnahme und die Abschaltzeit der Energiesparfunktion konfigurieren.

Globale Einstellungen: Bedienungs-Übersicht

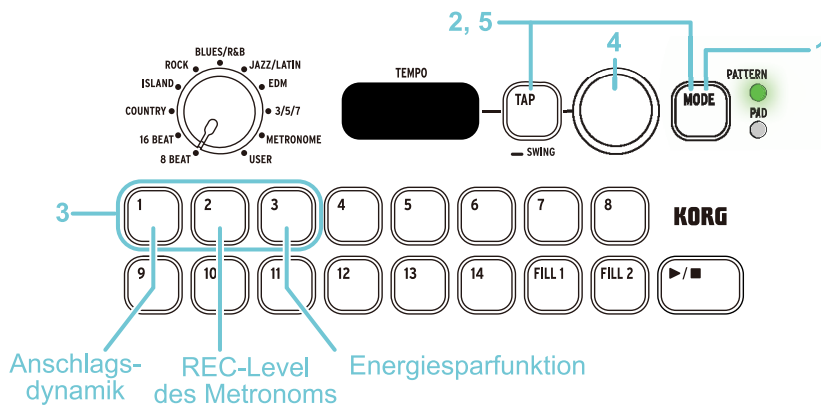

- 1 Drücken Sie die MODE-Taste, um den Pattern-Play-Modus aufzurufen (die PATTERN-LED leuchtet auf).
 - 2 Drücken Sie die TAP- und MODE-Taste für einige Sekunden. Die Tasten 1-3 blinken und das Gerät wechselt in den Modus für Globale Einstellungen.
 - 3 Wählen Sie mit den Tasten 1-3 (Pads) die Einstellungen aus, die Sie ändern möchten. Die gedrückte Taste leuchtet auf und der Wert der Einstellung erscheint im Display.
 - Taste 1: Anschlagsempfindlichkeit der Pads → [Anpassen der Anschlagsempfindlichkeit der Pads](#)
 - Taste 2: Lautstärke des Metronoms bei der Aufnahme → [Anpassen der Metronom-Lautstärke für die Aufnahme](#)
 - Taste 3: Zeit für Energiesparfunktion → [Einstellen der Energiesparfunktion](#)
 - 4 Verwenden Sie den TEMPO-Regler, um den Wert einzustellen.
 - 5 Drücken Sie die TAP- und MODE-Taste für einige Sekunden, um alle drei Einstellungen zusammen zu speichern. Das Gerät kehrt in den Pattern-Play-Modus zurück.
- ⚠ Wenn Sie das Gerät ausschalten, ohne die Einstellungen zu speichern, gehen die Einstellungen verloren.

Anpassen der Anschlagsempfindlichkeit der Pads

Sie können den Grad der Lautstärke-Änderung in Abhängigkeit davon einstellen, wie stark Sie die Tasten 1-14 und FILL 1, 2 im Pad-Play- und Pattern-Edit-Modus antippen.

- Bei einem Wert von 0 werden die Pads mit maximaler Lautstärke wiedergegeben, unabhängig davon, wie hart oder weich Sie die Tasten anschlagen.
- Bei einem Wert von 1-15 werden die Pads bei sanfterem Antippen mit geringerer und bei stärkerem Antippen mit höherer Lautstärke wiedergegeben. Höhere Werte ermöglichen komplexere Lautstärkeänderungen.
Werkseinstellung: 0 (Anschlagsempfindlichkeit deaktiviert)

Anpassen der Metronom-Lautstärke für die Aufnahme

Hiermit wird die Lautstärke des digitalen Metronoms während der Aufnahme mit Werten zwischen 0 und 15 eingestellt.

Bei der Aufnahme erklingt das digitale Metronom gleichförmig, ohne festgelegte Taktlänge.

- Eine Einstellung von 0 schaltet den Ton stumm, bei 15 wird der Ton mit voller Lautstärke wiedergegeben.

Werkseitige Standardeinstellung: 15

Einstellen der Energiesparfunktion

Hier wird die Zeit festgelegt, nach der die Energiesparfunktion aktiviert wird.

- Die Einstellung "OFF" deaktiviert die Energiesparfunktion, die Eingaben 1 H-4 H geben die Anzahl der Stunden an.

Werkseitige Standardeinstellung: 1 Stunde

Verwendung der Fußschalter

Sie können einen Fußschalter (separat erhältlich) an die Buchsen FOOT SW 1 und 2 anschließen, um Patterns abzuspielen oder zu stoppen, ein Fill-in einzufügen oder einen Instrumentensound auszulösen.

Spielen des Geräts durch Betätigen der Fußschalter

- 1 Schalten Sie das Gerät aus und schließen Sie einen Fußschalter (separat erhältlich) an eine oder beide Buchsen FOOT SW 1 und 2 an.
- 2 Schalten Sie das Gerät ein.
- 3 Drücken Sie die MODE-Taste, um den Pattern-Play- oder Pad-Play-Modus auszuwählen, der über den Fußschalter gesteuert wird.
Die LED für den ausgewählten Modus (PATTERN oder PAD) leuchtet.
- 4 Wählen Sie mit den GENRE-Wahlschalter ein Genre aus.
- 5 Wenn Sie einen Fußschalter drücken, wird die dafür festgelegte Tastenoperation ausgeführt.
Die Standardeinstellungen sind unten angeführt.

Pattern-Play-Modus

	FOOT SW 1	FOOT SW 2	
8 BEAT	▶/■	FILL 1	
16 BEAT			
COUNTRY			
ISLAND			
ROCK			
BLUES/R&B			
JAZZ/LATIN			
EDM			
3/5/7			
METRONOME			TAP
USER			FILL 1

Pad-Play-Modus

	FOOT SW 1	FOOT SW 2	
8 BEAT	Pad 8 (C. HH)	Pad 9 (B.D.)	
16 BEAT			
COUNTRY			
ISLAND			
ROCK			
BLUES/R&B			
JAZZ/LATIN			
EDM			Pad 10 (B.D.)
3/5/7			Pad 9 (B.D.)
METRONOME	Pad 14 (A4)	Pad (Bb4)	
USER	Pad 8 (C. HH)	Pad 9 (B.D)	

Zuweisen von Funktionen an Fußschalter

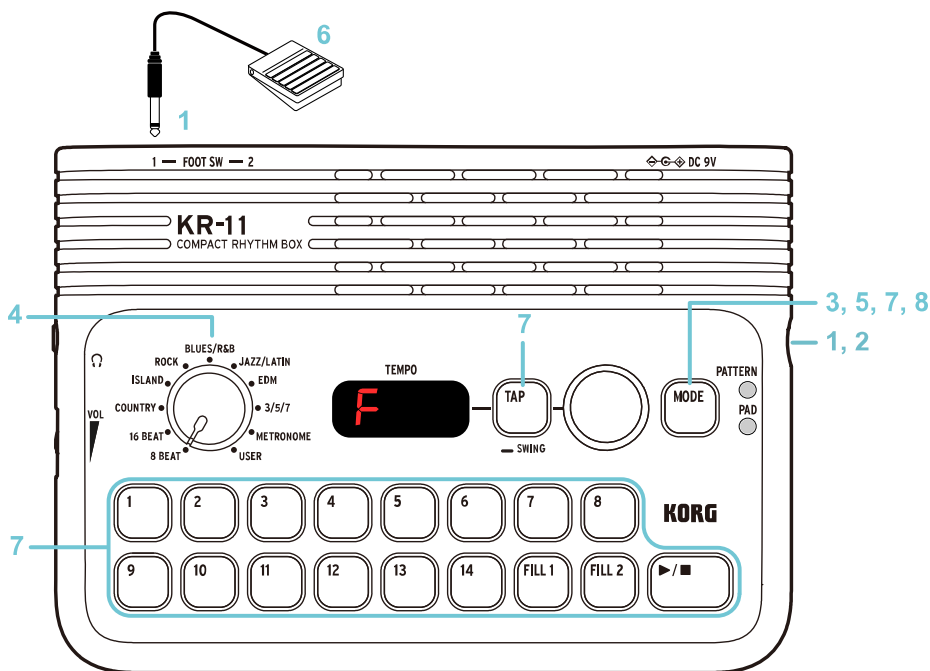

- 1 Schalten Sie das Gerät aus und schließen Sie einen Fußschalter (separat erhältlich) an eine oder beide Buchsen FOOT SW 1 und 2 an.
→ [Anschließen von Fußschaltern \(separat erhältlich\)](#)
- 2 Schalten Sie das Gerät ein.
- 3 Drücken Sie die MODE-Taste, um den Modus (Pattern-Play oder Pad-Play) auszuwählen, der dem Fußschalter zugewiesen wurde.
Die LED für den ausgewählten Modus (PATTERN oder PAD) leuchtet.
- 4 Drehen Sie den GENRE-Wahlschalter, um das Genre auszuwählen, das Sie mit dem Fußschalter steuern möchten.
Sie können für jedes Genre unterschiedliche Einstellungen speichern.
- 5 Drücken Sie die MODE-Taste für einige Sekunden.
F blinkt in der Anzeige.
(Zum Verlassen des Modus drücken Sie die MODE-Taste für einige Sekunden. Die vorhandenen Einstellungen werden gespeichert und das Gerät verlässt den Modus.)
- 6 Drücken Sie den Fußschalter 1 oder 2, den Sie einstellen möchten.
F 1 oder **F 2** blinkt in der Anzeige. Außerdem blinkt die aktuell zugewiesene Taste. (Wenn die MODE-Taste zugewiesen wurde, blinken die PATTERN-LED und die PAD-LED.)
- 7 Drücken Sie die Taste, die Sie zuweisen möchten (die Taste blinkt).
Wenn die MODE-Taste ausgewählt wurde, wird die Funktion zum Pattern-Wechsel zugewiesen. Ist das Genre auf Metronom eingestellt, wird die Funktion zum Rhythmus-Wechsel zugewiesen.
Hinweis: Pro Genre kann nur ein Modus angelegt werden.
- 8 Drücken Sie die MODE-Taste für einige Sekunden, um die Einstellungen zu speichern.
Das Gerät kehrt in den vorherigen Modus zurück.

Zurücksetzen auf Werkseinstellungen

Durch diesen Vorgang werden alle Einstellungen des KR-11 auf die Werkseinstellungen zurückgesetzt, einschließlich des Löschens der Benutzer-Patterns, des Wiederherstellens des Fußschalters und der globalen Einstellungen usw.

⚠ Schalten Sie das Gerät niemals aus, solange die Initialisierung noch läuft.

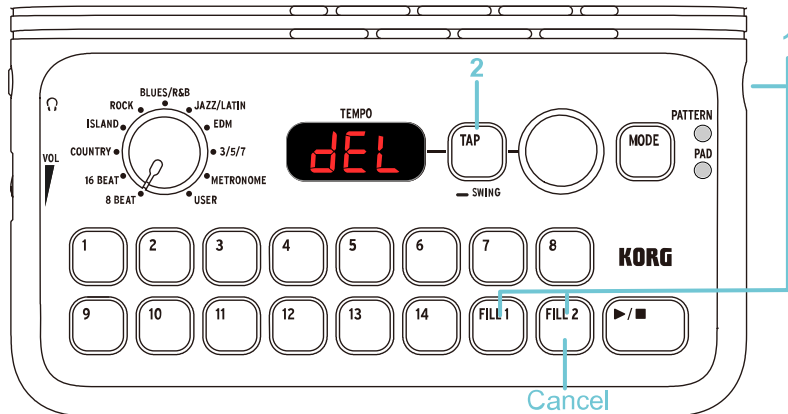

- 1** Halten Sie die Taste FILL 1 und FILL 2 und drücken Sie die Einschalttaste, um das Gerät einzuschalten.
 Nachdem **DEL** und **ALL** abwechselnd im Display erscheinen, wird abwechselnd **YES** und **no** angezeigt.
- 2** Drücken Sie die TAP-Taste, um die Einstellungen zu initialisieren.
 Wenn die Tasten 1-8 aufleuchten, ist die Initialisierung abgeschlossen und das Gerät startet im Pattern-Play-Modus.
 Wollen Sie die Initialisierung abbrechen, drücken Sie die FILL 2-Taste. Das Gerät startet dann im Pattern-Play-Modus.

Fehlersuche und -Behebung

Das Instrument lässt sich nicht einschalten

- Sind die Batterien in der richtigen Polung eingelegt?
- Haben Sie den angegebenen Batterietyp eingelegt? Verwenden Sie das angegebene Netzteil?

Sie hören nichts

- Möglicherweise wurde der VOLUME-Regler auf das Minimum eingestellt.
- Sind Geräte an die Kopfhörer-/Line-Out-Buchse angeschlossen? Ist ein Gerät an diesen Buchsen angeschlossen, so erfolgt keine Tonausgabe über den internen Lautsprecher.
- Wenn Sie ein Gerät mit einem Vierleiterstecker (TRRS) an die Kopfhörer-/Line-Out-Buchse angeschlossen haben, kann es zu Fehlfunktionen des Geräts kommen. Verwenden Sie stattdessen einen Dreileiter-Stereo-Klinkenstecker (TRS)

Rauschen

- Wenn die Batterien fast erschöpft sind, kann es zu einer Verminderung der Lautstärke oder zu verzerrtem Sound kommen. Ersetzen Sie in diesem Fall die verbrauchten Batterien durch neue.

Die MODE-Taste reagiert nicht (Modus kann nicht gewechselt werden)

- Drücken Sie während der Wiedergabe oder Aufnahme die ►/■-Taste zum Anhalten und wechseln Sie dann den Modus.

Angeschlossener Fußschalter reagiert nicht

- Die Fußschalter funktionieren möglicherweise nicht richtig, wenn Sie den Fußschalter drücken, während Sie das Gerät einschalten. Schalten Sie das Gerät aus und wieder ein.

Technische Daten

Pattern

Preset: 126 Patterns (9 Genres × 14)

User: 14 Patterns

Fill-ins

2 Typen von Fill-ins pro Pattern

Metronom

Beats: 0, 2 - 8

Rhythmus: Viertelnoten, Achtelnoten/Triolen/Triolen-Swing, Sechzehntel-Noten/Sechzehntel-Noten-Swing

Tempo

30 - 252 Bpm

Buchsen

Kopfhörer-/Line-Out-Buchse, FOOT SW 1-Buchse, FOOT SW 2-Buchse, DC 9V-Buchse

Stromversorgung

Vier Alkalibatterien der Größe AA (separat erhältlich) oder Netzteil (DC 9 V, , separat erhältlich)

Batterielebensdauer

Etwa 18 Stunden (hängt von den Batterien sowie den Einsatzbedingungen ab.)

Stromverbrauch

1300 mA (Höchstwert)

Lautsprecher

3 W × 1

Maße (B × T × H)

160 × 115 × 44 mm

Gewicht

279 g (ohne Batterien)

Lieferumfang

Blitzstart

Zubehör (separat erhältlich)

Netzteil (DC 9 V, , Fußschalter (PS-1, PS-3)

* Änderungen der technischen Daten und des Designs ohne vorherige Ankündigung vorbehalten.

KORG INC.

4015-2 Yanokuchi, Inagi-City, Tokyo 206-0812 JAPAN

© 2024 KORG INC.

www.korg.com

Published 3/2024