

Poetry

DIGITAL PIANO

电子琴

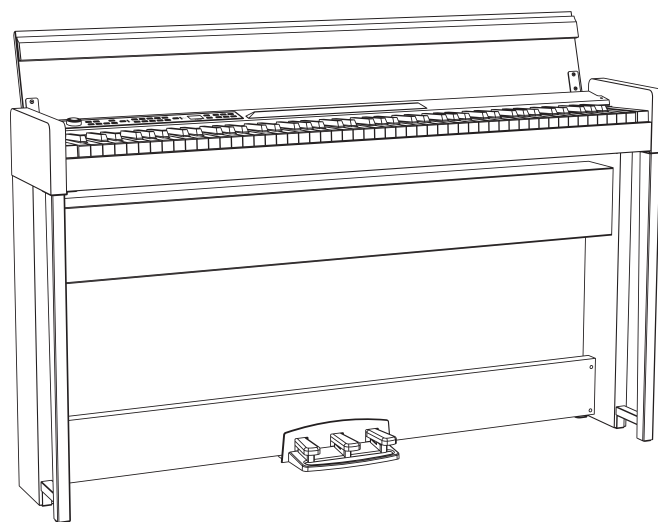

感谢您选择 KORG Poetry 电子琴

用户手册

KORG

感谢您选择 KORG Poetry 电子琴。
本产品适用于音乐专业人员或音乐爱好者使用。

注意事项

使用场所

在以下地方使用本乐器将导致乐器故障：

- 阳光直接照射下
- 极端温度或湿度条件下
- 有过量灰尘、肮脏的地方
- 经常产生振动的地方
- 接近磁场的地方

电源

请将指定的交流电源适配器连接到电压正确的交流电插座上。不要将交流电变压器连接到非本乐器规定使用电压的交流电插座上。电源插头作为断开装置，应当保持能方便地操作。

与其他电器设备的干扰

摆放在附近的收音机和电视可能会受到干扰。使用本乐器时，请保持乐器与收音机和电视的适当距离。

操作

为了避免损坏，请不要过度用力操作开关或控制按钮。

保养

如果乐器表面有灰尘，用清洁的干布擦拭。不要使用如苯或稀释剂等液体清洗剂或易燃的上光剂。

保存本手册

阅读本手册后，请保管好以便日后参考之用。

将异物远离本乐器

不要在本乐器附近放置盛放液体的容器。如果液体进入本乐器，将导致乐器损坏、燃烧或触电。注意不要使金属物体进入本乐器。一旦有金属物体滑入本乐器，从电源插座拔掉交流电源适配器，然后联系您最近的Korg经销商或本乐器购买的商店。

关闭电源并没有使本设备与电源完全断开，所以如果长时间不使用，或在清洁前，请将电源插头从插座中拔出。请确保主电源插头或连接器随时可用。

此设备应远离水滴或飞溅。不要将盛有液体的容器，如花瓶，放置在设备上。

将此设备安装于壁式插座附近，保持电源插头方便可用。

用户重要提示

本产品严格按照产品使用国家的生产标准和电压要求制造。

如果您通过网络、邮件或者电话销售购买本产品，您必须核实本产品是否适于在您所在的国家使用。

警告：在本产品适用国家之外的其他国家使用本产品极其危险，同时制造商和经销商将不再履行质量担保。请妥善保存您的购买收据作为购买凭证，否则您的产品将不能享有制造商或经销商的质量担保。

* 本手册内使用的所有产品名称和公司名称均为所属公司或所有者的注册商标。

关于蓝牙产品

微波炉等工业、科学和医疗设备，以及工厂生产线中使用的用于识别移动物体的场所无线电台（需要许可的无线电台）、指定的低功率无线电台（不需要许可的无线电台），和在该设备运转频带内运转的业余无线电台（需要许可的无线电台）。

1. 在使用该设备之前，请确保周围区域没有使用用于识别移动物体的场所无线电台、指定的低功率无线电台或业余无线电台。
2. 虽然可能性极小，但如果该设备对用于识别移动物体的场所无线电台造成有害的射频干扰，请立即改换使用位置或停止使用无线电波，然后联系客服部门，讨论避免干扰的措施（例如安装隔板）。
3. 如果出现其他问题，例如该设备对用于识别移动物体的指定低功率无线电台或业余无线电台造成射频干扰，请联系客户服务部门。

使用限制

- 不保证可以与所有兼容蓝牙功能的设备进行无线通信。
- 兼容蓝牙功能、可进行无线通信的设备必须符合 The Bluetooth SIG, Inc. 制定的标准并获得认证。但是，即便设备符合上述标准，也可能受设备规格和设置限制，而无法建立连接。此外，也无法保证操作方法、显示情况和运转情况。
- 支持符合蓝牙标准的安全功能；但是，仅凭操作环境和设置不足以保证安全。请谨慎使用无线通信功能。
- 请注意，对于使用无线通信功能期间造成的数据或信息泄露，我们概不负责。

通信范围

在目测大约 10 米的距离内使用。如果设备之间有障碍物或人或附近有产生干扰的设备，请根据周围环境和建筑物情况缩小使用范围。请注意，上述范围不能保证使用效果。

与其他设备同时使用

与该设备在相同频带（2.4 GHz）内使用无线电波的设备（例如兼容蓝牙功能的设备、使用无线局域网的设备或微波炉）可能会产生射频干扰，从而导致音频中断等故障。另请注意以下事项，因为该设备产生的无线电波可能会影响这些设备。

- 将与该设备在相同频带（2.4 GHz）内使用无线电波的设备与该设备分隔开。
- 当在医院使用时，请听从医疗机构的指示。
- 如果您体内安装了心脏起搏器，请勿使用该设备。
- 请听从机组人员的指示。

部件名称	有毒有害物质或元素					
	铅 (pb)	汞 (Hg)	镉 (Cd)	六价铬 (Cr(VI))	多溴联苯 (PBB)	多溴二苯醚 (PBDE)
机体外壳	○	○	○	○	○	○
喇叭	×	○	○	○	○	○
PCBA	×	○	○	○	○	○
五金件	×	○	○	○	○	○
AC电源适配器	×	○	○	○	○	○

○：表示该有毒有害物质在该部件所有均质材质中的含量均在GB/T26572标准规定的限量要求以下。
 ×：表示该有毒有害物质至少在该部件的某一均质材料中的含量超出GB/T26572标准规定的限量要求。



此标记适用于中华人民共和国销售的电子信息产品，标记中央的数字表示环境保护使用期限的年数。自制造日算起的此年年内，产品中的指定6物质不会向外部泄漏或发生突变，不会产生环境污染或者对人体或财产带来深刻的影响。此环境保护使用期限并不表示产品保证期限。

目录

注意事项	2
简介	3
组装支架	4
组装时的注意事项	4
其他注意事项	4
组装过程	4
检查以下组装项	6
音部及其功能	7
准备演奏	8
开始前的准备	8
试听示范曲目	9
演奏 Poetry	10
演奏单声(单声模式)	10
使用踏板	11
音效	11
触摸灵敏度设置	12
TRANPOSE(移调)	12
节拍器	12
演奏模式	13
同时演奏两种声音(分层模式)	13
与他人一同演奏(联奏模式)	13
录制/播放演奏	14
录制演奏	14
添加到录制	15
播放已录制演奏	15
删除已录制的演奏	15
其它功能	16
Function Mode(功能模式)	16
重置参数	17
MIDI	17
使用蓝牙扬声器	19
附录	20
故障检修	20
规格	20
Sound Demo Song List, Piano Song List	21
MIDI Implementation Chart	22

简介

感谢您选择 KORG Poetry 电子琴。
为帮助你充分了解你的新设备,请仔细阅读这本说明书。
本产品适用于音乐专业人员或音乐爱好者使用。

Poetry电子琴具有普雷耶钢琴的声音,能让你更好地享受肖邦等的浪漫音乐,也有意大利三角琴的声音,这是现代巅峰之作。仔细欣赏对比两种声色,或者和试用曲目合奏。

组装支架



至少有一人必须帮你组装支架。

组装时的注意事项

确保使用正确的部件，以正确的方向，按照指定的顺序进行组装。

其他注意事项

- 螺钉松动**
 组装以后，螺钉有可能随着时间而松动。您应该定期检查是否有螺钉松动。如果您感觉支架振动过大，有可能是因为螺钉松了。如果是这样，重新拧紧它们。
- 将数字钢琴移动到另一个地点时**
 要移动组装好的支架，请从支架拔下交流适配器线、关闭琴键盖，然后至少两个人尽可能保持水平地缓慢移动。
- 拆卸**
 如果您需要拆卸支架，按照与组装相反的程序进行。拆卸之后，将螺钉和其它零部件放置在安全的地方妥善保管，以免丢失。

组装过程

您需要一把十字 (+) 螺丝刀。

1. 确保以下所有部件均可用。

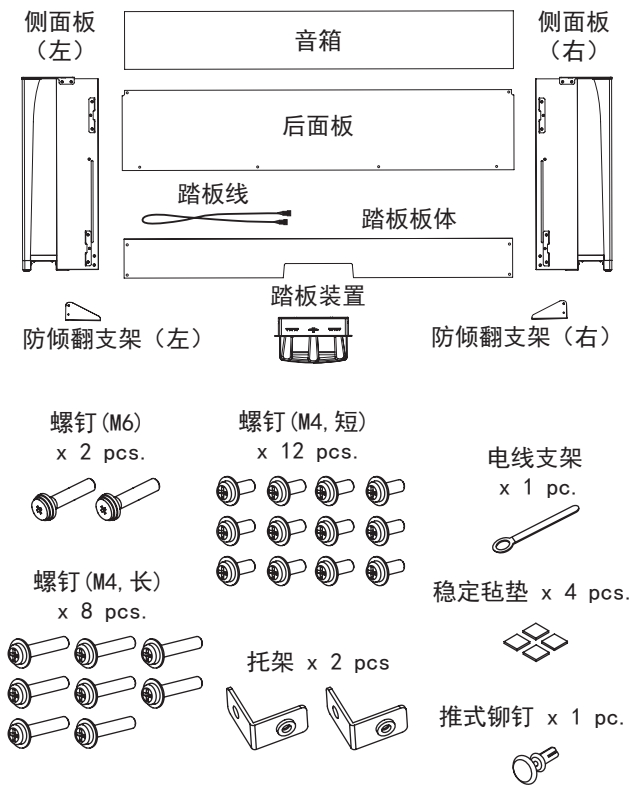

2. 将连接的踏板线 (观察正确的方向) 连接到踏板背面的连接器上，然后将其与踏板中的插槽啮合。

可通过按下锁片将踏板线连接到连接器或从连接器上拆下。

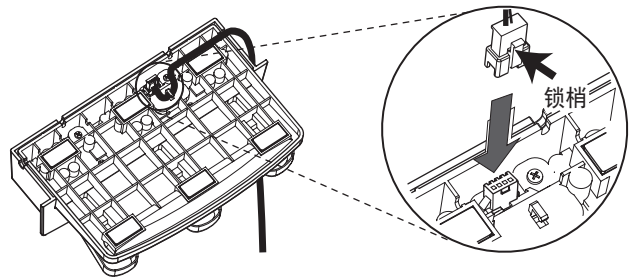

3. 将踏板插入踏板板体，然后将推铆钉压入踏板板体后部的孔 (切口上方) 里，使其固定。

将铆钉按入孔内后，将踏板板体抬起来检查，确保脚踏板不会掉落。踏板安装销钉可防止踏板脱落。否则，铆钉无法完全固定在脚踏板板体上。

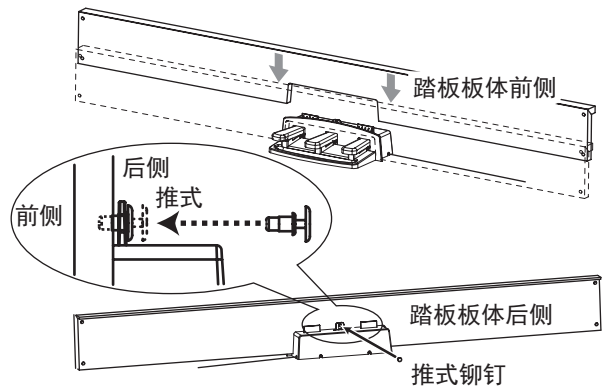

4. 用四个螺钉 (M4, 长)，将踏板板体 (已连接踏板装置) 临时固定到左右侧板内侧底部的支架上。

* 临时拧紧螺钉是指，拧紧后留出约 2 mm 的间隙。

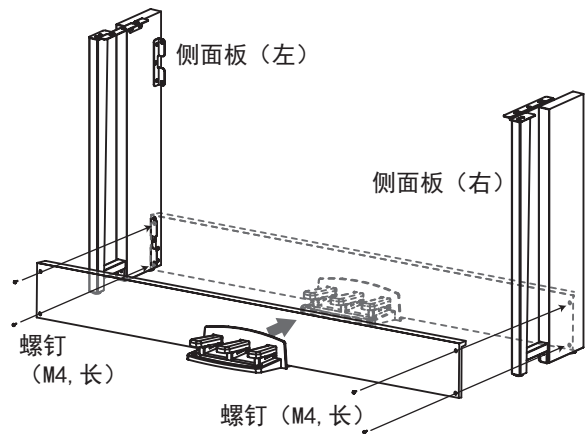

5. 抬起扬声器箱，使左侧和右侧面板上的支架 (A) 穿过音箱中的凹槽。当支架 (A) 完全隐藏在扬声器箱内时，向前推音箱，使扬声器箱的后部基本与侧板的边缘对齐。然后可以松开扬声器箱。

从支架下方提起音箱。

小心不要夹着手指。

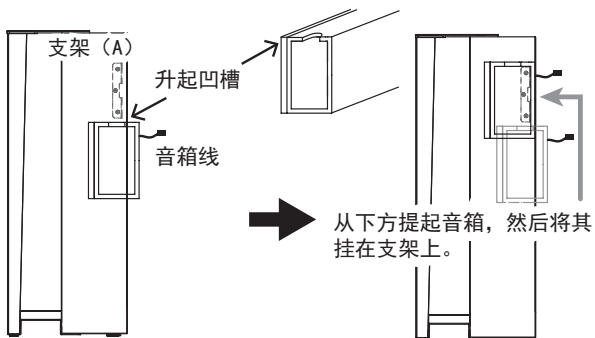

6. 将左侧和右侧面板上的支架孔与扬声器箱中的孔对齐，然后用四个螺钉 (M4, 长) 固定，使左右两侧的间隙相等。

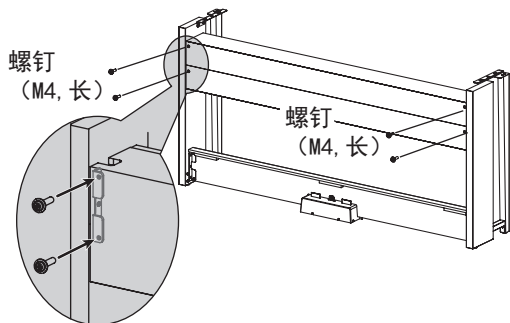

7. 用螺丝 (M4, 短) 将支架固定在左右两侧面板的孔 (扬声器箱下方) 上。

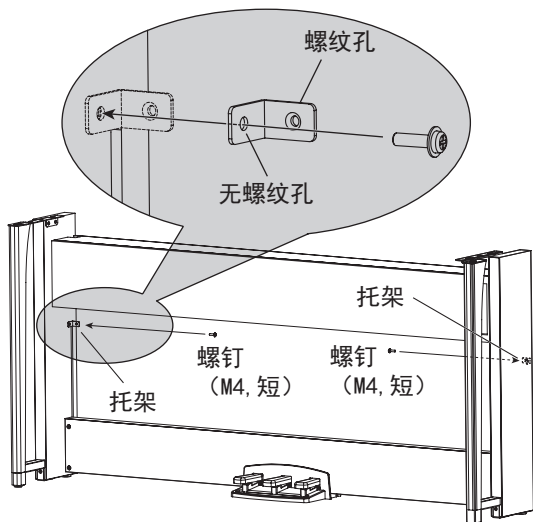

8. 稍微使后面板弯曲，并将其插入左右侧板的凹槽中。

小心不要夹着手指。

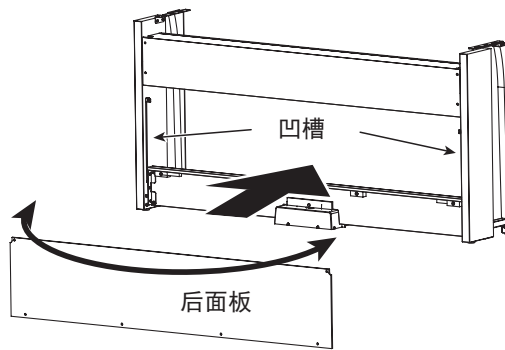

9. 抬起后面板，使后面板上的孔与步骤7中安装的支架对齐，然后用四个螺丝 (M4, 短) 暂时紧固后面板底部。

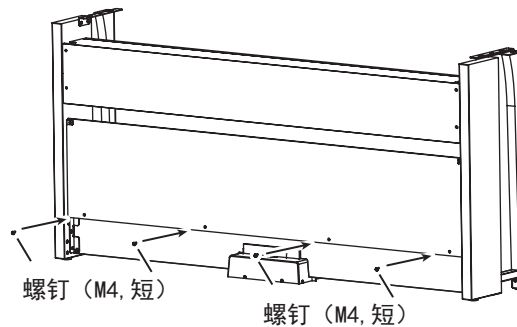
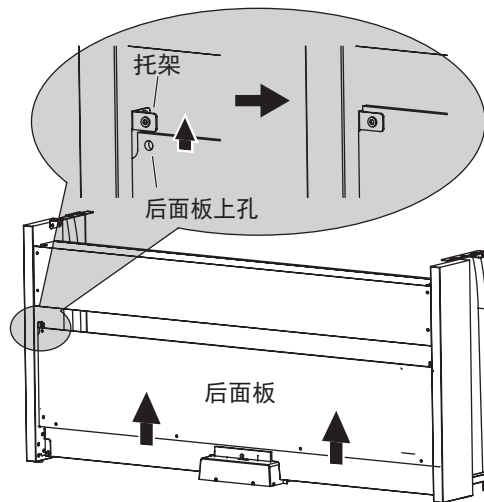

10. 用两个螺丝 (M4, 短) 固定后面板和支架 (穿过步骤9中对齐的孔)。

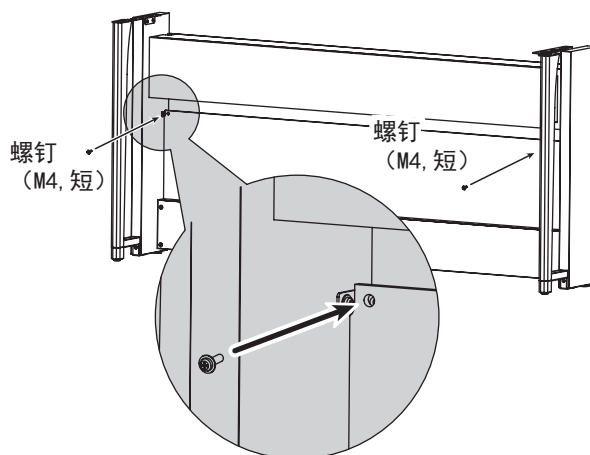

11. 牢牢拧紧步骤4中临时拧紧的音箱螺钉。
在垂直和水平方向进行调整,使左右侧面板的位置相等。
12. 确保支架无间隙、无倾斜,且所有螺钉都已拧紧。
这就完成了支架的组装。
13. 将 Poetry 放在支架上,在垂直和水平方向进行调整,然后使用两个螺钉(M6)从底部将其固定在一起
放置 Poetry,使其从支架后部延伸约 1 mm。

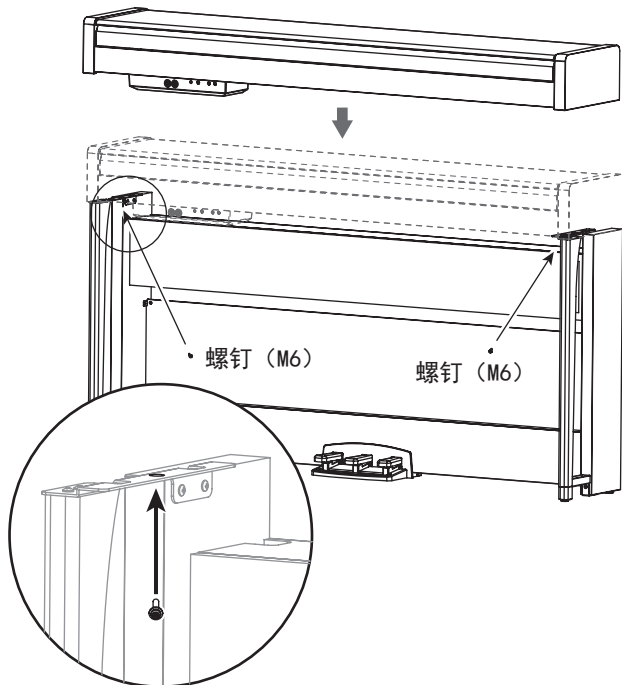

14. 确保将从底部的圆孔开始,在两个侧面板后面安装防倾翻支架在左侧安装防倾翻托架时,同时要装上固线器,如图所示。

从底部的圆孔开始,安装防倾斜支架。
侧板和附带的防倾斜支架之间的接头应对齐(没有水平差)。

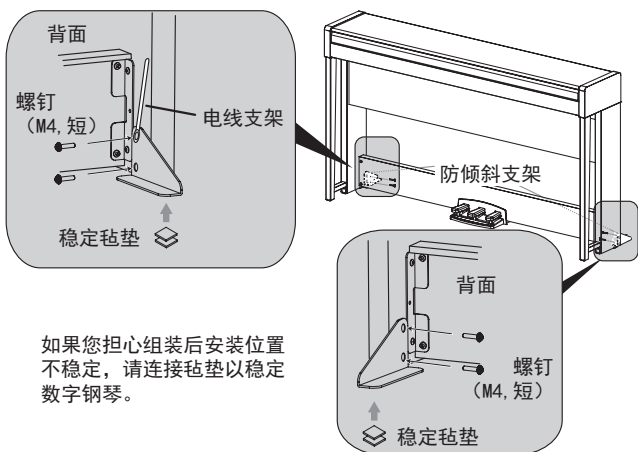

如果您担心组装后安装位置不稳定,请连接毡垫以稳定数字钢琴。

15. 将踏板线和扬声器线连接到 Poetry 连接器盒后部的连接器上。
连接踏板线和扬声器线时,请注意连接器的正确朝向。可通过按下锁片将踏板线或扬声器线从连接器上拆下。

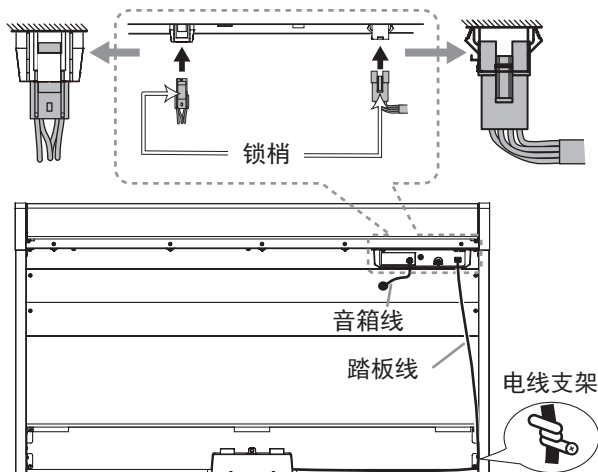

16. 用电线支架固定踏板线。
使用电线支架固定电源线后,确保未对连接器施加过大的压力。
17. 将专用电源线连接到交流适配器。然后,将交流适配器插入 DC 24V(直流 24V)连接器,并将电源线缠绕在钢琴的电源线挂钩上。有关详细信息,请参阅第 8 页的“连接电源”。
18. 将 Poetry 放置在打算使用的位置。确保将其放置在地板平坦、稳定的安全位置。

- ⚠ 将数字钢琴安装到位时,请确保支架没有放在交流适配器线或踏板线上。
- ⚠ 为了更加安全,请务必将防倾斜支架安装在左侧和右侧面板的后部。

检查以下组装项

- 是否有任何剩余零件?
如果有任何剩余零件,仔细检查组装过程,看看这些零件应用于何处。
- 确保所有螺钉都已拧紧。
- 根据安装位置的地板状况,数字钢琴可能会前后摇晃。在这种情况下,将一或两块稳定毡垫连接到防倾斜支架的底部,以减少晃动(参见步骤 14 的示意图)。

音部及其功能

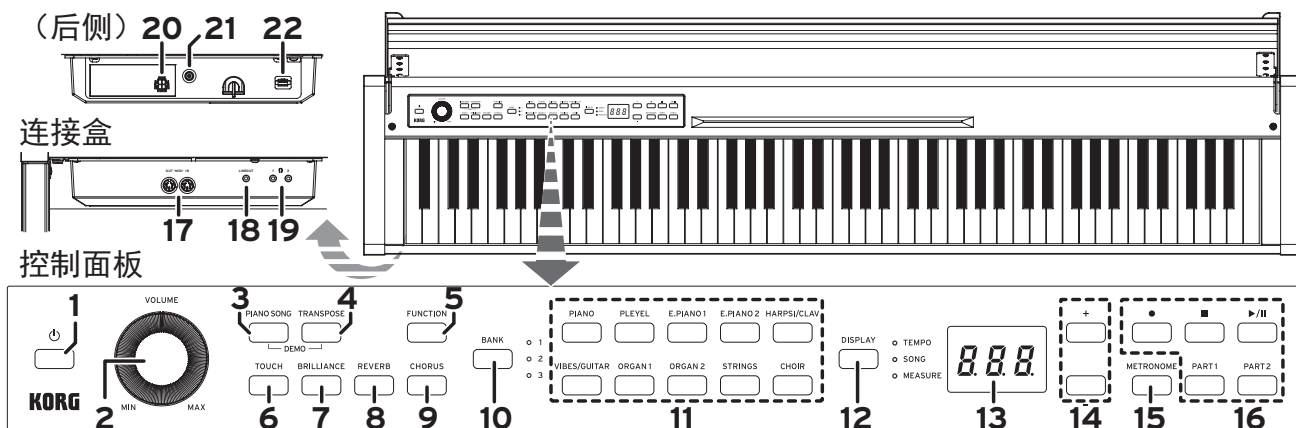

- 电源按钮:** 按下此按钮打开 Poetry。同时，显示屏和音色按钮亮起。按住此按钮约1秒，可关闭 Poetry。松开电源按钮，Poetry 关闭。
⚠️ Poetry 关闭时，所有参数返回到工厂默认设置。但是 Poetry 可设置为保存参数设置（请参阅第 16 页的“保存参数设置”）。
自动断电
 Poetry 可以设置为在经过设定的一段时间后，未弹奏任何琴键或未播放任何曲目，自动关闭。如需禁用该功能，请参阅第 16 页的“自动断电”。
 - VOLUME (音量) 旋钮:** 2. 此旋钮为扬声器、LINE OUT (输出) 插孔、耳机 (🎧) 插孔调整音量。
 - PIANO SONG (钢琴曲) 按钮:** 此按钮用于进入钢琴曲模式。进入该模式后，按钮灯亮起。同时按下该按钮和 TRANSPOSE (移调) 按钮进入试听示范曲目模式。
 - TRANSPOSE (移调) 按钮:** 此按钮用于移调。移调时，按钮亮起。同时按下该按钮和 PIANO SONG (钢琴曲) 按钮进入声音示范试听示范曲目模式。
 - FUNCTION (功能) 按钮:** 此按钮用于进入功能模式，在功能模式中指定音高、音律和其他设置。按住该按钮可进入 MIDI 功能模式，在该模式下指定 MIDI 设置。当 Poetry 进入功能模式时，该按钮会亮起，当它进入 MIDI 功能模式时会闪烁。
 - TOUCH (触摸灵敏度) 按钮:** 此按钮用于选择琴键灵敏度。
 - BRILLIANCE (明亮度) 按钮:** 此按钮用于调整音调的亮度。
 - REVERB (混响) 按钮:** 此按钮用于打开/关闭混响，为声音增添氛围。当此效果被启用时，按钮将亮起。
 - CHORUS (合唱) 按钮:** 此按钮用于打开/关闭合唱，以增加声音的丰富性。当此效果被启用时，按钮将亮起。
 - BANK (音色库) 按钮, LEDs:** 此按钮用于选择所需的音色库。当前所选的音色库的指示灯将亮起。
 - 音色按钮:** 此按钮用于从 30 种音色 (10×3 个音色库) 中进行选择。可以按下两个按钮同时播放两种音色 (分层模式)。
 - DISPLAY (显示屏) 按钮, LED:** 此按钮用于选择多屏显示的内容。发光的 LED 指示当前内容。
 - 显示屏:** LED 显示屏显示各种信息以及节拍器和功能模式参数的选定设置。
 - + , - 按钮:** 用这些按钮可以指定设置、值或歌曲。
 - METRONOME (节拍器) 按钮:** 用这个按钮启动/停止节拍器。节拍器在使用时，该按钮亮起。此外，按住该按钮可进入节拍器设置模式，以指定节拍器的各种设置（请参阅第 12 页）。
 - 录制按钮:** 用此按钮录制 (●)、播放/暂停 (▶/⏸) 及停止 (■) 演奏，也可选择要录制/播放的音部 (PART1[音部 1] 和 PART2[音部 2])。
 - OUT (输出) (左):** 将 MIDI 数据从 Poetry 的 OUT (输出) 发送到其他设备的 MIDI IN (输入)。
 - IN (输入) (右):** 接受从其他设备的 MIDI Out (输出) 发送来的 MIDI 数据。
 - LINE OUT (输出) 插孔:** 该立体声迷你听筒插孔是主音频输出插孔。使用此插孔，Poetry 的输出可以连接到外部放大器、有源扬声器、音频接口或录音器等的输入。VOLUME (音量) 旋钮用于输出音量控制。
 - 耳机 (🎧) 插孔 (连接盒前方):** 两个立体声迷你耳机插孔位于琴键下方的左侧。耳机插入任何一个插孔都会使内置扬声器静音。
 - 扬声器连接器:** 扬声器音箱线插入该连接器 (请参阅第 4 页的“组装支架”)。
 - DC 24V 插孔:** 在此处连接附带的交流适配器。
 - 踏板连接器:** 踏板装置线插入该连接器 (请参阅第 4 页的“组装支架”)。
- ⚠️** 对于以下端子，请使用 3 m 或更短的同轴电缆，以防止故障。
 MIDI (IN[输入], OUT[输出]) 插孔，耳机 (🎧) 插孔

准备演奏

开始前的准备

..... 组装 Poetry 钢琴

Poetry 包括琴键、支架和防倾倒架、踏板和扬声器系统。遵循第 4 页中指令,在继续前完全组装好 Poetry。

..... 连接电源

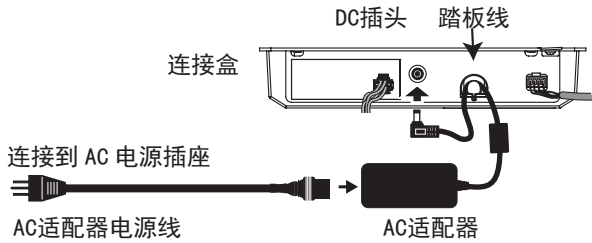

将电源线完全插入交流适配器,然后将 DC 插头插入连接盒上的 DC 24V 插孔。下一步,将电源线接入 AC 输出。

⚠ 将交流适配器电源线穿过电源线挂钩,以防止直流插头意外断开。当从挂钩上取下电源线时,不要用力拉。

⚠ 仅使用 Poetry 附带的交流适配器。使用不同适配器可能导致故障或其他问题。

⚠ 务必将电源线插入适当电压的插座。

..... 操作琴键盖

打开琴键盖

1. 用双手轻轻抬起琴键盖。

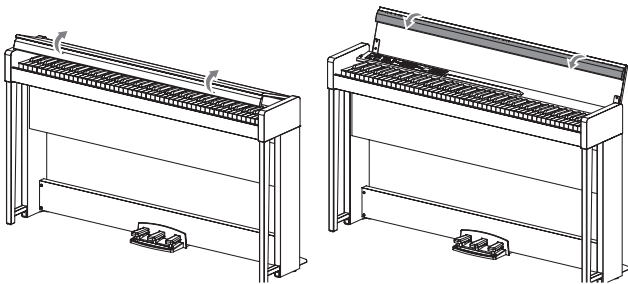

2. 向下折叠琴键盖前缘。

关闭琴键盖

1. 展开琴键盖前缘,然后轻轻放低。

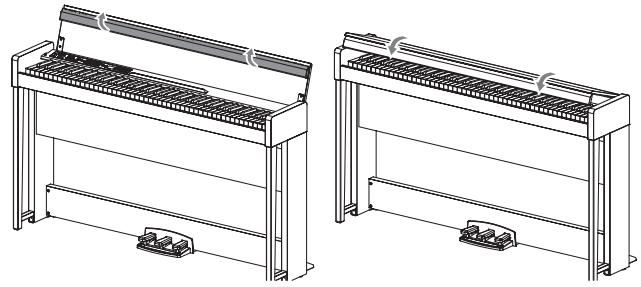

2. 琴键盖自行关闭时,松开琴键盖。

中途起,琴键盖将继续自行轻柔关闭。

⚠ 琴键盖关闭时,不要强行拉琴键盖或施加大的压力。这样会损坏琴键盖。

⚠ 关闭或打开琴键盖时,应小心,不要夹着手指或手。

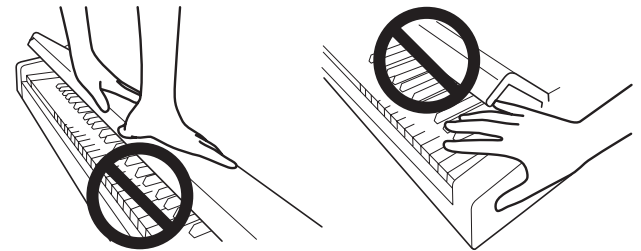

Note 温度和湿度会影响琴键盖自动关闭的速度。

Note 琴键盖缓慢关闭时,可能会发出轻轻的咔哒声。这是正常的。

..... 用作乐谱架

琴键盖可用作方便的乐谱架。

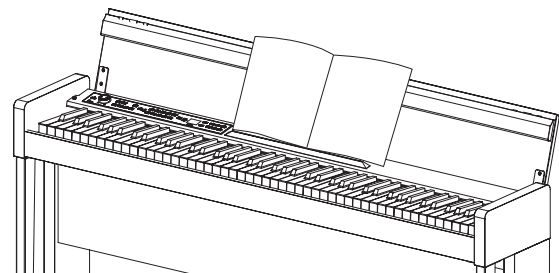

⚠ 当放置已打开的音乐书时,不要对琴键盖施加太大的压力。

..... 耳机效果

可以打开或关闭使用耳机时产生音色的临场度(立体声优化器)(请参阅第 16 页的“立体声优化器”)。

试听示范曲目

内置于 Poetry 中有 60 首预编程曲目。其中, 10 首是声音示范曲目, 突出各种内部声音的质量。其他 50 首是熟悉的钢琴曲和练习曲。

 在播放声音示范曲目时, 可使用琴键进行播放; 但是, 此时使用音色按钮无法更改声音。

 在播放声音示范曲目时, 无法更改音效(混响和合唱)的设置。

试听声音示范曲目

Poetry 电子琴内置 10 首声音演示曲目, 这些曲目分别使用不同的音质。聆听这些声音演示曲目, 品鉴它们经典的音色。(请参阅第 21 页的“Sound Demo Song List”)

1. 同时按下 PIANO SONG (钢琴曲) 按钮和 TRANSPOSE (移调) 按钮。

PIANO SONG (钢琴曲) 按钮闪烁, 然后声音按钮依次亮起。此外, 声音示范曲目的编号 (d01) 也会出现在显示屏中。

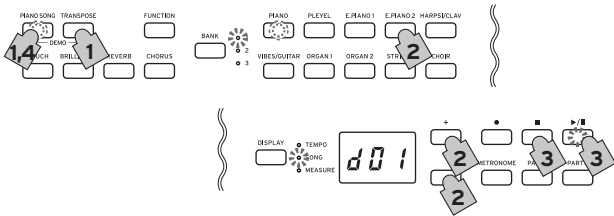

大约 3 秒钟后, PIANO (钢琴 1) 按钮闪烁, 播放/暂停 (▶/II) 按钮亮起, 开始播放声音示范曲目。

声音示范曲目 d01 播放结束后, 剩余的声音示范曲目将按顺序播放。播放完 d10 后, 从 d01 开始重新播放。此时, 正在播放的乐曲的音色按钮会闪烁。

2. 当音色按钮按顺序闪烁时, 按下想要播放的示范曲目的音色按钮。

即使正在播放某首歌曲, 如果按下不同的音色按钮, 与之对应的示范曲目也会在几秒钟后开始播放。此外, 可以通过按下显示屏旁边的 + 或 - 按钮来选择乐曲。

3. 按下停止 (■) 按钮停止播放, 按下播放/暂停 (▶/II) 按钮并返回到曲目的起点。

乐曲停止时, PIANO SONG (钢琴曲) 按钮闪烁, 然后音色按钮顺序亮起。

4. 再次按下 PIANO SONG (钢琴曲) 按钮退出声音示范曲目播放。

 播放声音示范曲目时不能改变节拍。另外, 还不能使用节拍器。

 不能暂停声音示范曲目的播放。

试听钢琴曲目

每一首钢琴曲都使用两种形式演绎: 一类用意大利三角钢琴的音质演绎,

另一类用普雷耶钢琴的音质来演绎。聆听两种演绎方式, 并进行对比。

练习时可使用各种实用功能, 比如: 改变节奏或静音左边或右边的音部, 以便将精力集中在一只手上。(请参阅第 21 页的“Piano Song List”。)

1. 按下 PIANO SONG (钢琴曲) 按钮。

PIANO SONG (钢琴曲) 按钮亮起, 钢琴曲的编号 (001) 出现在显示屏上。

PIANO (风格) 键亮起, PLEYEL (普雷耶风格) 键闪烁。

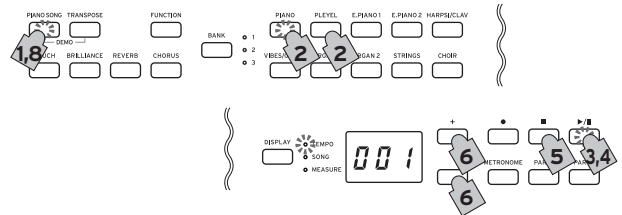

2. 按下 PIANO 键或 PLEYEL 键选择所需音质。

若需要意大利三角钢琴音质, 按下“PIANO”键; 若需要普雷耶音质, 按下 PLEYEL 键。

选定音质的键亮起, 另一个键闪烁。

Note 只能选择意大利三角钢琴音质或普雷耶音质。

3. 按下 Play/Pause (播放/暂停) 键开始播放钢琴曲。

当第一首钢琴曲播放结束后, 按顺序继续播放第二首、第三首等。

当第 50 首钢琴曲播放结束后, 从第一首钢琴曲开始播放。

Note 如果在第 2 步没有选择音质, 则会自动选择 PIANO 音质的钢琴曲并在大约 3 秒后播放。

4. 用播放/暂停 (▶/II) 按钮在播放 (按钮亮起) 和暂停 (按钮闪烁) 之间切换。

5. 按下停止 (■) 按钮停止播放器, 并返回到曲目的起点。

6. 按下 DISPLAY (显示屏) 按钮, 然后在 SONG LED (乐曲 LED) 亮起时, 按下显示屏旁边的 + 或 - 按钮可选择歌曲。

7. 要改变音质, 则按下 PIANO 键或 PLEYEL 键, 然后按下播放/暂停键。

8. 再次按下 PIANO SONG (钢琴曲) 按钮退出钢琴曲播放。

 钢琴曲目号切换后会自动开始播放。但是, 音质 (PIANO 或 PLEYEL) 切换后, 播放不会自动开始。在这种情况下, 按 Play/Pause (播放/暂停) 键开始播放钢琴曲。

改变节拍

1. 按下 DISPLAY (显示屏) 按钮, 然后在 TEMPO LED (节拍 LED) 亮起后, 按 + 或 - 按钮更改节拍。

对于钢琴曲, 节拍显示为原始节拍的百分比。设置范围为原始设置的 -50% 到 +50%。

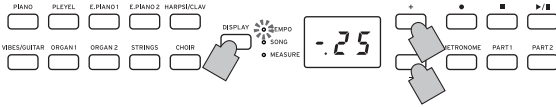

按钮被按住时设置会持续改变。

要将节拍恢复到原始设置, 请同时按下 + 和 - 按钮。每首曲目都以自己的节拍保存, 因此, 选择不同的曲目时节拍将会自动更改为与该曲目一起保存的节拍, 即使播放前一首歌曲时节拍已更改。此外, Poetry 关机时会存储原始节拍。

一次用一只手来弹奏 (左手/右手有不同的功能)

对于部分钢琴曲目, 左侧音部一般分配给 Part 1 (音部 1), 右侧分配给 Part 2 (音部 2)。静音其中一个音部后, Poetry 仅播放其中一个音部 - 或一侧音部 - 而用户可演奏静音部分。用户可选一个音部来弹奏。这个功能在钢琴曲 1 到 23 都可用。

1. 如需静音左侧音部, 按下 Part1 (音部 1) 按钮; 按钮以绿色闪烁。如需静音右侧音部, 按下 Part2 (音部 2) 按钮; 按钮以绿色闪烁。

演奏播放曲目

3. 要取消已静音音部的静音时, 请按下正在闪烁的按钮。

按钮会再次以绿色亮起。

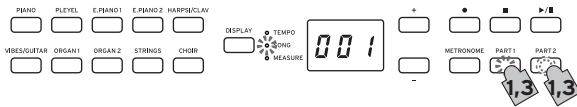

静音等级可以调节。请参阅第 16 页的“钢琴曲模式功能”。

演奏 Poetry

演奏单声 (单声模式)

您可以从乐器提供的 30 种音色中选择一种音色 (10 种音色 x 3 个音色库)。

1. 按下要演奏的音色的音色按钮。

此时所选按钮亮起。

2. 按下 BANK (音色库) 按钮选择三个音色之一。

每次按下 BANK (音色库) 按钮, 都会按照 1、2、3、1、... 的顺序切换音色库。此时 BANK (音色库) 按钮右侧的相应 LED 将亮起。例如, 要选择 Clav (古钢琴) 音色, 按下 HARPSI/CLAV (拨弦古钢琴/古钢琴) 按钮后, 该按钮亮起。然后, 按两次 BANK (音色库) 按钮选择音色库 3 (Clav (古钢琴)); 下方和 BANK (音色库) 按钮右侧的 LED 亮起。

此外, 即使按下了不同的音色按钮, 为音色按钮选择的音色库也保持不变。

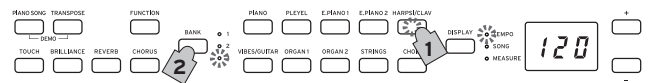

Note 每次打开 Poetry 时, 所有音色按钮都会选择音色库 1 中的音色。

使用诸如原声钢琴之类的单声时演奏 Poetry 称为单声模式。Poetry 也可以在分层模式或联奏模式下演奏, 这是数字钢琴的特点。

有关各种模式的详细信息, 请参阅第 13 页的“演奏模式”。

音色按钮	音色库	音色	#
PIANO (钢琴)	1	Italian Grand Piano (意大利三角钢琴)	4
	2	Classic Piano (古典钢琴)	4
	3	Jazz Piano (爵士乐钢琴)	4
PLEYEL (普雷耶)	1	PLEYEL Piano (PLEYEL 普雷耶钢琴)	4
	2	PLEYEL Ballad (PLEYEL 普雷耶叙事曲)	4
	3	PLEYEL 1843 (PLEYEL 普雷耶(1843))	*2 4
E.PIANO1 (电子钢琴1)	1	Stage Electric Piano (舞台电钢琴)	1
	2	Bright Electric Piano (光亮电钢琴)	1
	3	Electric Grand Piano (电子三角钢琴)	1
E.PIANO2 (电子钢琴2)	1	Digital Electric Piano1 (数字电钢琴 1)	2
	2	Digital Electric Piano2 (数字电钢琴 2)	2
	3	60's Electric Piano (60 年代电钢琴)	1
HARPSI/CLAV (拨弦古钢琴/古钢琴)	1	Harpsichord 1 (拨弦古钢琴 1)	2
	2	Harpsichord 2 (拨弦古钢琴 2)	2
	3	Clav (古钢琴)	2

VIBES/ GUITAR (电颤琴/吉 他)	1	Vibraphone (电颤琴)	1
	2	Marimba (木琴)	1
	3	Acoustic Guitar (原声吉他)	2
ORGAN1 (电风琴1)	1	Jazz Organ1 (爵士电风琴 1)	2
	2	Jazz Organ2 (爵士电风琴 2)	2
	3	Jazz Organ3 (爵士电风琴 3)	2
ORGAN2 (电风琴2)	1	Pipe Organ1 (管风琴 1)	2
	2	Pipe Organ2 (管风琴 2)	2
	3	Positive Organ (小管风琴)	2
STRINGS (弦乐器)	1	Strings (弦乐器)	2
	2	Cinema Strings (影院弦乐器)	2
	3	Analog Strings (模拟琴弦)	2
Choir (合唱)	1	Aah Choir (Aah合唱音)	2
	2	Ooh Voices (Ooh音)	2
	3	Classical Choir (古典音)	3

列显示用于为该声音创建单个音符的振荡器或声音的数量。
(请参阅第 20 页的“关于最大复调”。)

*1: 肖邦时代出现的普雷耶钢琴, 曾将音频调到430 Hz (A4)。将音频调到430 Hz来弹奏PLEYEL每个音高, 感受那个时代的氛围。

关于切换音高的详细信息, 请参考第 16 页的“功能列表”和第 17 页的“其他功能和描述”。

*2: 普雷耶1843通过80个发音键使这个钢琴重生再造。从A0到B0和从G#7到C8的键不发声。

另外, 触摸灵敏度对产生安静音符的影响很微妙。

使用踏板

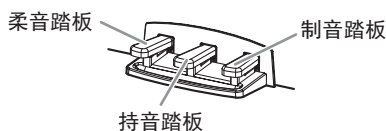

Poetry 包括三角钢琴上的所有三个踏板。使用踏板可为任何演出增加表现力、控制力和精致度。

柔音踏板 (左)

柔音踏板略微减小音量并柔化音调。精确的半踏板可通过踏板下压程度控制音效的深度 (“半踏板”)。

持音踏板 (中)

此踏板提供与制音踏板相类似的效果 - 允许音符在释放琴键后继续发出声音 - 但效果仅适用于踩下持音踏板时已按下的音符。踩下持音踏板后弹奏的新音符则无法持续发声。

制音踏板 (右)

如上所述, 制音踏板允许音符在琴键释放后继续发声, 增加了丰富性、共鸣衰减。你还可以给PIANO和PLEYEL音质添加制音共鸣。精确的半踏板可通过踏板下压程度控制音效的深度 (“半踏板”)。

音效

明亮度

该音效改变音调的明亮度。

按下 BRILLIANCE (明亮度) 按钮并按下显示屏旁边的 + 或 - 按钮, 即可更改设置。

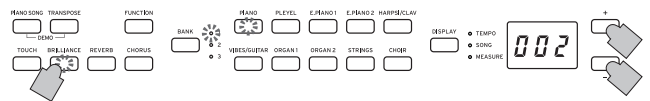

该设置出现在显示屏上, 003 产生更明亮的音色, 001 产生明亮度不太高的音色。

Note 不能关闭明亮度。

Note 相同的设置应用于所有音色, 并保持到 Poetry 关闭。当乐器打开时, 选择默认设置 002。

Note 通过在关闭Poetry电子琴前执行“保存参数设置”(见第 16 页) 操作, 可将每个音质的新设置保存为默认设置。

REVERB (混响)

该音效增加声音的氛围和深度, 制造出音乐厅演出的感觉。

每次按下 REVERB (混响) 按钮都会打开 (按钮亮起) 或关闭混响 (按钮熄灭)。

要更改设置, 请按住 REVERB (混响) 按钮, 然后按显示屏旁边的 + 或 - 按钮。



该设置出现在显示屏上, 003 产生更强的混响效果, 001 产生混响效果要弱一些。

Note 作为出厂默认设置, 此效果的开/关设置以及此效果的设置与每个音色一起保存。

Note 通过在音色被切换前执行“保存参数设置”(见第 16 页) 操作, 可将每个音质的新设置保存为默认设置。

CHORUS (合唱)

合唱增加声音的调谐, 产生出广泛、丰富的声音。

每次按下 CHORUS (合唱) 按钮都会打开 (按钮亮起) 或关闭合唱 (按钮熄灭)。

要更改设置, 请按住 CHORUS (合唱) 按钮, 然后按显示屏旁边的 + 或 - 按钮。



该设置出现在显示屏上, 003 产生更强的合唱效果, 001 产生合唱效果要弱一些。

Note 作为出厂默认设置, 此效果的开/关设置以及此效果的设置与每个音色一起保存。

Note 通过在音色被切换前执行“保存参数设置”(见第 16 页) 操作, 可将每个音质的新设置保存为默认设置。

触摸灵敏度设置

可以对琴键灵敏度或触摸灵敏度进行编程。

当设置声音为“Light”，即使轻轻按键，也会发出响亮的音符。
 设置为“Heavy”时，无法发出响亮的音符，除非大力按键。

要更改设置，请按住 TOUCH（触摸灵敏度）按钮，然后按显示屏旁边的 + 或 - 按钮。

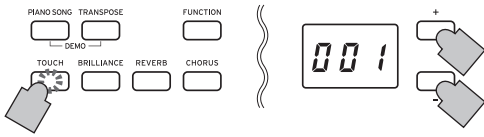

显示屏	触摸灵敏度	
001	Light	即使轻轻按键，也会发出响亮的音符，声色更亮。
002	Normal	Poetry电子琴推荐正常钢琴触摸灵敏度。
003	Heavy	只有大力按键，才会发出响亮的音符，令其更容易弹出柔和的声音。 由于能够更好地演绎和表达，推荐高水平演奏者使用。
004	Stable	稳定。灵敏度变化减少，并产生相对稳定的声音。 这样，即使初学者和小朋友演奏起来也更轻松。
005	Steady	就像风琴，无论按下按键的力如何，都会产生稳定的音符。

Note 下图展示了按键力度和声音响亮程度的对比关系。

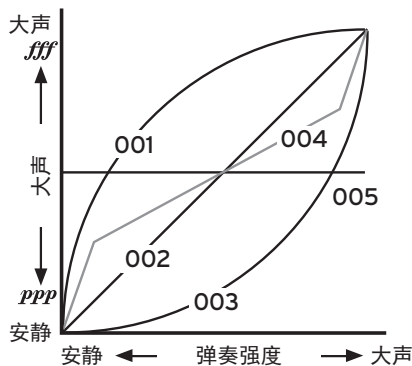

Note 当乐器打开时，触摸灵敏度设置将重置为 002（正常）。

Note 该设置适用于所有音色。

TRANPOSE（移调）

某些情况下，曲目可能采用一个高难度的音调（如许多黑键）编写，或可能希望改变音高，以匹配另一种乐器或歌手。此时，可移调（移动音高），便于采用更容易的指法，或采用同样熟悉的指法，以不同的音高演奏。这称之为移调功能。

例如，如果你将音调上移半个音调，播放左下角显示的音符将产生右侧显示的音高。

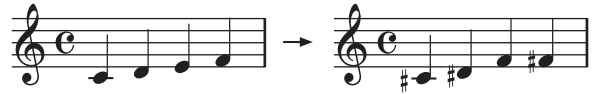

在按住 TRANPOSE（移调）按钮的同时，按下琴键（F#6 - F7）进行所需的转换。

如果按下 C7 以外的琴键，TRANPOSE（移调）按钮将亮起，表示琴键已转移。

整个琴键的音高根据所按下的琴键相对于C7的音高进行转移。

要返回到原始音高，请按住 TRANPOSE（移调）按钮并按下 C7 键。

TRANPOSE（移调）按钮关闭，转移被取消。

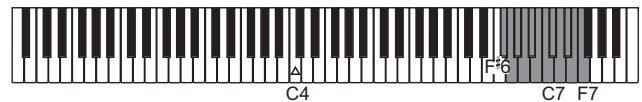
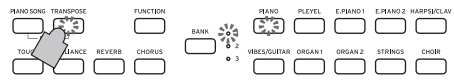

按键	音效
F#6 - B6	6-1 个半音以下
C7	标准音高
C#7 - F7	1-5 个半音以上

Note 当乐器打开时，移调被取消。

节拍器

Poetry 电子琴配备了节拍器，可以转换为铃声，便于练习。

打开/关闭节拍器

1. 按 METRONOME（节拍器）按钮。

按钮亮起，节拍器启动。

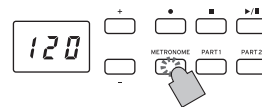

2. 要停止节拍器，请再次按下 METRONOME（节拍器）按钮。

按钮灯熄灭。

指定节拍

不管节拍器是打开还是关闭，按下 DISPLAY（显示屏）按钮，然后在 TEMPO LED（节拍 LED）亮起后，按 + 或 - 按钮可更改节拍。

设定范围 ♩ = 40 - 240。

为了返回到默认设置（120），请同时按 + 和 - 按钮。



Note 节拍也可以在 Metronome Settings Mode (节拍器设置模式) 中指定。

.....
指定拍号、音量、重音、节拍和声音

1. 按住 METRONOME (节拍器) 按钮, 直到进入节拍器设置模式。
METRONOME (节拍器) 按钮闪烁。
2. 按下下面显示的相应按钮选择参数并在显示屏上显示其设置, 然后按下 + 或 - 按钮更改设置。
要切回默认音质或音量, 请同时按下+和-键。

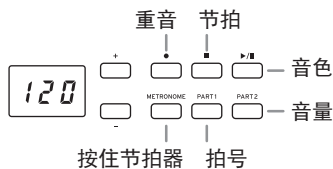

设置 (按钮)	设置范围	默认设置
重音 (●)	off (无重音), on1 (重音节拍的强调音), on2 (重音节拍的铃音)	off
Tempo (节拍) (■)	40-240 (与节拍设置相同)	120
音色 (▶/)	1 (声学), 2 (电子)	1
拍号 (音部 1)	02 (2/4), 03 (3/4), 04 (4/4), 06 (6/4)	04
音量 (音部 2)	01-13	10

3. 改变设置后, 按 METRONOME (节拍器) 按钮退出节拍器设置模式。

退出节拍器设置模式时, METRONOME (节拍器) 按钮返回其进入METRONOME (节拍器) 设置模式前的亮度状态 (亮或未亮)。

Note 在关闭Poetry电子琴前通过执行“保存参数设置”(见第 16 页) 操作—这个设置针对音质、声调和音量—可保存为默认设置。

演奏模式

同时演奏两种声音 (分层模式)

可在琴键上演奏两种声音, 称为分层模式。

1. 持续按要进行分层音色的按钮时, 按其他音色按钮。
两个已选音色按钮亮起。

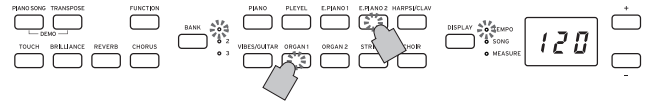

为了能够使用不同音色库中的音色, 首先为需要按下的音色按钮选择单声模式中的音色库。

例如, 要通过分层演奏德国三角钢琴和爵士风琴 2 的声音, 请为 PIANO (钢琴) 按钮选择音色库 1 (德国三角钢琴), 为 ORGAN1 (电风琴 1) 按钮选择音色库 2 (爵士电风琴 2), 然后同时按下这两个按钮。

要调整两种声音的音量平衡, 请按 FUNCTION (功能) 按钮, 然后按 HARPSI/CLAV (拨弦古钢琴/古钢琴) 按钮, 再按 + 或 - 按钮调整设置。选择设置后, 再次按下 FUNCTION (功能) 按钮。

(请参阅下面的“分层模式设置”和第 16 页的“Function Mode (功能模式)”。)

2. 如要返回单声模式, 按任意单一音色按钮。

! 选择“分层模式”时, 可同时播放的声音总数会减少, 具体取决于所选声音对每个曲目所使用的振荡器总数 (请参阅第 20 页的“关于最大复调”。)

! 相同的音色按钮可访问的声音不能分层。例如, 德国三角钢琴和爵士乐钢琴都可通过 PIANO (钢琴) 按钮访问, 因此不能分层。

..... 分层模式设置

在分层模式中, 可以调整音色之间的音量平衡, 可以移动每个音色的八度音阶, 并且可以为每个音色启用或禁用制音踏板。(请参阅第 16 页的“Function Mode (功能模式)”。)

Note 最左边或最上面选择的音色按钮是第 1 层, 另一个 (最右边或最下面) 是第 2 层 (见下图)。

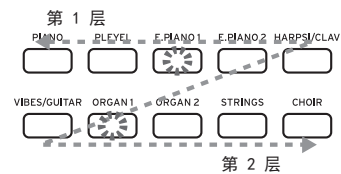

例如, 如果选择了 E.PIANO1 (电钢琴 1) 和 ORGAN1 (电风琴 1), 则 E.PIANO1 (电钢琴 1) 为第 1 层, ORGAN1 (电风琴 1) 为第 2 层。

与他人一同演奏 (联奏模式)

两人以相同的范围演奏, 琴键分成两半。称为联奏模式。

进入 Partner Mode (联奏模式)

在 Poetry 关闭的情况下, 按住 BANK (音色库) 按钮, 然后按下电源按钮。当显示屏右下角出现一个点时, 松开 BANK (音色库) 按钮。

当 Poetry 处于联奏模式时, 显示屏右下角会出现一个点。

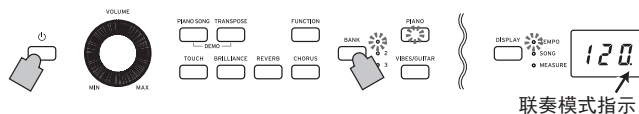

联奏模式指示

PIANO (钢琴) 声音用于琴键的左侧和右侧。

琴键右侧, 从 E4 到 C8, 发出的声音比音高会低两个八度 (E2-C6)。

琴键左侧, 从 A0 到 E♭4, 发出的声音比音高会高两个八度 (A2-E♭6)。

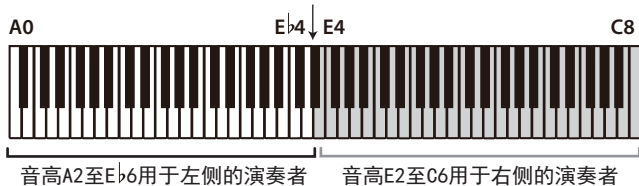

音高A2至E♭6用于左侧的演奏者 音高E2至C6用于右侧的演奏者

琴键的左侧将从左扬声器 (L 声道) 输出, 琴键的右侧将从右扬声器 (R 声道) 输出。

改变两侧的音色

按下音色按钮。两侧将变为同一音色。

为左右两侧选择音色

同时按下两个音色按钮以获得要使用的音色。两个已按下的音色按钮亮起。

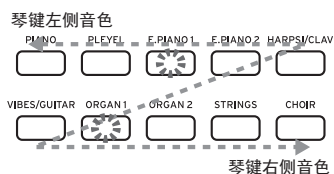

最左边或最上面选择的音色按钮用于琴键的左侧, 另一个 (最右边或最下面) 按钮用于琴键右侧。

例如, 如果 E.PIANO1 (电子钢琴 1) 按钮的声音用于左侧, 而 ORGAN1 (电风琴 1) 按钮的声音用于右侧, 按住 E.PIANO1 (电子钢琴 1) 按钮, 然后按 ORGAN1 (电风琴 1) 按钮。

要把不同声音用在不同的钢琴曲音色库, 请在进入 Partner Mode (联奏模式) 之前在 Single Mode (独奏模式) 中选择音色库。

制音踏板分配

联奏模式中, 柔音踏板用作琴键左侧的制音踏板; 制音踏板用作琴键右侧的制音踏板。

持音踏板在联奏模式中无功能分配。

左右两侧音色的音量平衡可以通过第 16 页的“Function Mode (功能模式)”中的“分层模式 (或联奏模式) 的音量平衡”进行调整。

退出联奏模式

关闭 Poetry 并退出联奏模式。

只有按下电源按钮打开 Poetry 时, 它才会处于正常模式 (单声模式)。

在联奏模式下, 示范曲目无法播放, 用户曲目也无法录制或播放。此外, 除了联奏模式的音量平衡之外, 不能指定任何功能模式设置, 也不能指定任何 MIDI 功能模式设置。

录制/播放演奏

Poetry 的录音器可以用于轻松录制和播放琴键演奏。这就是用户曲目。一个用户曲目有两个音部。你可以分别录制乐曲的左右两部分, 然后同时播放这两部分。

如果用户录制了已录制的音部, 则将删除先前的演奏数据, 新数据将会覆盖它。因此, 录制某个音部前, 确保其不包含任何要保存的数据。

此外, 您可以根据按钮的明亮状态检查每个音部。

音部按钮	状态
未亮起	无录制数据
以绿色亮起	播放录制数据
以绿色闪烁	已录制数据, 静音
以红色亮起	录制
以红色闪烁	录制待机

可以保存用户曲目, 直到 Poetry 的数据存储空间已满为止。

录制演奏

如果在录制音部的 LED 亮起绿色之前关闭 Poetry, 则录制的曲目数据和存储的设置可能会损坏。

1. 按下音色按钮以选择要录制的曲目。

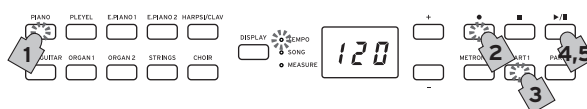

2. 按录制 (●) 按钮。

录制 (●) 按钮亮起。

3. 按下要录制音部的按钮, 直到按钮以红色闪烁。

4. 当你开始弹奏琴键时, 录音就开始了。

播放/暂停 (▶/||) 按钮和相应的音部按钮亮起。也可以通过按下三个踏板中的任何一个或按下一个音色按钮来开始录制。

以引奏开始录制

按播放/暂停 (▶/||) 按钮而非弹奏琴键, 以在录制开始前接收两小节引奏。

5. 如要停止录制, 按停止或播放/暂停 (▶/||) 按钮。

录制完成后, 录制 (●) 按钮变暗 (不亮), 并自动保存演奏数据。

<录制提示>

- 录制时对声音所做的更改将被保存。
- 录制时对节拍所做的更改将被保存。(如果无法更改节拍, 请在播放过程中启用节拍设置。)
- 录制时不可改变拍号。
- 可最多保存 999 个小节。当保存的小节数超过 900 时, 录制 (●) 按钮开始闪烁。当保存了 999 个小节时, 录制将自动停止。
- 当用于录制的剩余空间小于 1% 时, 录制 (●) 按钮开始闪烁。当没有剩余空间时, 录制自动停止。

Note 可以检查用于录制的剩余空间量, 并且可以从录制中删除某个部分。请参阅第 16 页的“Function Mode (功能模式)”。

添加到录制

对已录制的音部进行录制

示例：录制内容添加到先前已录制音部1

穿插录制

1. 按播放/暂停 (▶/||) 按钮开始播放
2. 按录制 (●) 按钮。
Poetry 进入录制待机模式，录制 (●) 按钮亮起。
3. 按下 PART1 (音部 1) 按钮，直到它以红色闪烁。
4. 当到达要添加录制的位置时，开始弹奏琴键。
从弹奏琴键的位置开始覆盖原始录音。

从暂停点开始录制

1. 按播放/暂停 (▶/||) 按钮开始播放
2. 按播放/暂停 (▶/||) 按钮，当到达要添加录制的位置时，开始弹奏琴键。
3. 按录制 (●) 按钮。
Poetry 进入录制待机模式，录制 (●) 按钮亮起。
4. 按下 PART1 (音部 1) 按钮，直到它以红色闪烁。
5. 按下播放/暂停 (▶/||) 按钮或开始弹奏琴键以开始录制。
从开始录制的位置开始覆盖原始录音。

对附加部分进行录制

示例：为以前录制的音部 1 录制音部 2。

1. 按录制 (●) 按钮。
Poetry 进入录制待机模式，录制 (●) 按钮亮起。
2. 按下 PART2 (音部2) 按钮，直到它以红色闪烁。
3. 按下 PART1 (音部1) 按钮，直到出现期望的亮起状态。
在播放音部 1 时如果需要进行录制，PART1 (音部 1) 按钮应以绿色亮起。
在音部 1 静音时如果需要进行录制，PART1 (音部 1) 按钮应以绿色闪烁。
4. 按下播放/暂停 (▶/||) 按钮或开始弹奏琴键以开始录制。

播放已录制演奏

播放

1. 按播放/暂停 (▶/||) 按钮开始播放演奏。
播放/暂停 (▶/||) 按钮亮起。
 当 Poetry 处于钢琴曲模式、声音示范曲目模式、联奏模式或功能模式时，无法播放演奏曲目。
2. 在播放期间按播放/暂停 (▶/||) 按钮暂停。
播放/暂停 (▶/||) 按钮闪烁。
3. 如要从暂停点恢复播放，请再次按播放/暂停 (▶/||) 按钮。
播放/暂停 (▶/||) 按钮亮起。

返回曲目起点

1. 播放期间，按停止 (■) 按钮停止播放演奏。
2. 按播放/暂停 (▶/||) 按钮从起点开始播放曲目。

跳至特定小节

1. 在播放、停止或暂停曲目时，按下 DISPLAY (显示屏) 按钮；显示屏上的 MEASURE LED (小节 LED) 指示灯亮起。
当前小节编号显示在显示屏中。
2. 按 + 或 - 按钮可移动到特定的小节。
如果播放已停止，则在移动到特定小节后将暂停播放 (播放/暂停 (▶/||) 按钮闪烁)。按下播放/暂停 (▶/||) 按钮将从此点开始播放。
要快速返回到第一个小节 (001)，请同时按下 + 和 - 按钮。

改变播放节拍

按下 DISPLAY (显示屏) 按钮，然后在 TEMPO LED (节拍 LED) 亮起后，按 + 或 - 按钮更改节拍。
按钮被按住时设置会持续改变。
要将节拍恢复到原始设置，请同时按下 + 和 - 按钮。

分别演奏右侧和左侧音部

与钢琴曲一样，当另一音部播放时，一个音部可以静音。请参阅第 10 页的“一次用一只手来弹奏 (左手/右手有不同的功能)”。

删除已录制的演奏

已录制演奏的每个部分都可以删除。

1. 持续按 FUNCTION (功能) 按钮的同时，按 ORGAN2 (电风琴 2)。
2. 按 + 或 - 按钮选择要删除的部分，然后按播放/暂停 (▶/||) 按钮删除。
3. 删除后，再次按下 FUNCTION (功能) 按钮。
(请参阅第 16 页的“Function Mode (功能模式)”和第 16 页的“功能列表”。)

其它功能

Function Mode (功能模式)

在 Partner Mode (联奏模式) 中, 除了联奏模式的音量平衡之外, 不能指定其他设置。

 在 Partner Mode (联奏模式) 中, 除了联奏模式的音量平衡之外, 不能指定其他设置。

Function Mode(功能模式)中调整参数设置

- 按 FUNCTION (功能) 按钮。
FUNCTION (功能) 按钮和 PIANO (钢琴) 按钮亮起。
- 在下面所示中按下恰当的按钮, 选择一个参数。
被按的按钮亮起, 同时当前设置出现在显示屏中。

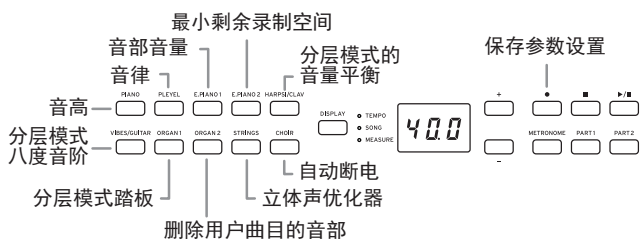

- 按 + 或 - 按钮选择一个设置。
为了返回到默认设置, 请同时按 + 和 - 按钮。
Note 检查剩余录制空间量、更改八度音阶和保存参数设置的程序略有不同。

- 如要退出 Function Mode (功能模式), 按 FUNCTION (功能) 按钮。
FUNCTION (功能) 按钮熄灭。

Note 自动断电功能的设置在更改时保存。

Note 正常情况下 Poetry 关机时, 所有参数还原为工厂默认设置。但是, 在关闭Poetry电子琴前通过执行“保存参数设置”(见第 16 页)操作—这个设置针对音高和音部音量平衡—可以保存为默认设置。

钢琴曲模式功能

在 Piano Song Mode (钢琴曲模式) 下, FUNCTION (功能) 按钮可用于指定钢琴曲每个音部的 静音级别。Part 1 (音部 1) 和 Part 2 (音部 2) 的指定静音级别相同。

- 按下 FUNCTION (功能) 按钮; 当前静音级别出现在显示屏中。
FUNCTION (功能) 按钮亮起。
- 按 + 或 - 按钮选择一个设置。
当静音设置为 0 时, 将不会有声音; 当设置为 12 时, 声音将达到最大音量。
为了返回到默认设置 (0), 请同时按 + 和 - 按钮。
- 在确定期望的设置后, 再次按下 FUNCTION (功能) 按钮。
FUNCTION (功能) 按钮熄灭。

功能列表

音色按钮	功能	设置显示屏
	描述【默认设置】	
PIANO (钢琴)	音高 *1	27.5...52.5
	427.5...430.0...440.0...452.5Hz [440.0]	
	为了使 Poetry 音高适应另一台乐器的音高, 您可以按 0.5 Hz 的步幅调整音高。	
PLEYEL (普雷耶)	音律 *2	00...02
	平均音律... 威氏音律 [00: 平均音律]	
	可从三种音律中选择, 包括平均音律、金伯格音律、威氏音律。	
E.PIANO1 (电子钢琴 1)	各音部的音量平衡	-12...00...12
	仅 2 层...两层都...仅 1 层 [00]	
	钢琴曲播放过程中, 为各音部指定音量平衡。	
E.PIANO2 (电子钢琴 2)	最小剩余录制空间	100...000
	剩余空间 100%...0%	
HARPSI/CLAV (拨弦古钢琴/古钢琴)	分层模式 (或联奏模式) 的音量平衡	1-9...9-1
	1-9 (层 1 最小)...9-9 (两层都最大) ... 9-1 (层 2 最小) [9-9]	
	调整层 1 (或左侧) 和层 2 (或右侧) 之间声音的音量平衡。	
VIBES/GUITAR (电颤琴/吉他)	分层模式八度音阶 (L1, L2) *3	-01, 00, 01
	±1 八度[00]	
	指定层 1 和层 2 的声音范围。	
ORGAN1 (电风琴 1)	分层模式踏板	o-, _-o, o-o
	仅层 1、仅层 2、两层[o-o]	
	选择施加了制音效果的层 (或右侧和左侧)。	
ORGAN2 (电风琴 2)	删除用户曲目的音部。	P1, P2
	音部 1、音部 2: 在选择好一个音部之后, 按下播放/暂停 (▶/II) 按钮执行操作。	
	删除用户曲目的所选音部。	
STRINGS (弦乐器)	立体声优化器 *4	oFF (关), on (开)
	on (开), oFF (关) [oFF (关)]	
	打开/关闭使用耳机时产生音色的临场度。	
CHOIR (合唱)	自动断电	oFF (关), on (开)
	禁用, 30分钟[开]	
录制 (●)	保存参数设置 *5	—
	按 录制 (●) 按钮进行操作。	
	保存Function Mode (功能模式) 中参数的值和设置。	

其他功能和描述

*1: 音高

按下DISPLAY键选择430Hz。将音频调到430 Hz来弹奏PLEYEL每个音高,感受那个时代的氛围。要切回440Hz,请同时按 + 和 - 键。

*2: 音律

音律类型

显示屏	音律
00	平均音律(默认设置): 所有半音具有相等的音高间距,是最广泛使用的音律。
01	威氏: 威氏 III 音阶创制于巴洛克后期,允许自由移调。
02	金伯格: 金伯格 III 音阶主要用于拨弦古钢琴的调音。

关于持续标准音高调音

为了产生最自然的共鸣,PIANO和PLEYEL采用“持续标准音高调音”,使较低音域的音符比平均律音符略显平缓,而较高音域的音符则略显尖锐。这就是专业调音师通常对原声钢琴调音的方式。

*3: 分层模式八度音阶(L1, L2)

设置程序

- 按显示屏旁边的 + 或 - 按钮选择一个图层。
L1 出现在第 1 层, L2 出现在第 2 层。
- 按下播放/暂停(▶/⏸)按钮。
八度音阶设置(00)显示在显示屏上。
- 按显示屏旁边的 + 或 - 按钮选择一个八度音阶设置。
为了返回到默认设置,请同时按 + 和 - 按钮。

要为另一层选择八度音阶,请按 VIBES/GUITAR(电颤琴/吉他)按钮选择该层。

如果声音处于单声模式,则显示屏上会显示——,此时无法指定设置。

*4: 立体声优化器

这使得声音产生临场度,就像在演奏原声钢琴一样,即使使用耳机。

当耳机插入耳机(🎧)插孔时,启用的音效将应用于所有音色。这些音效将应用于 LINE OUT(输出)插孔的输出。

*5: 保存参数设置

此操作将保存功能模式下的参数设置(各音部的音高和音量平衡)、节拍器设置(重音、音色和音量)以及按下录制(●)按钮时指定的音色设置(混响、合唱和明亮度)。

保存设置时,录制(●)按钮亮起;在按钮变暗(不亮)之前,不要关闭 Poetry。

重置参数

要将所有参数恢复到出厂默认设置,请按住播放/暂停(▶/⏸)按钮并按下电源按钮,直到显示屏上出现“8.8.8.”。

用户曲目将不被擦除。要删除用户曲目,请执行“删除所选歌曲的音”操作。

MIDI

你能用 MIDI 做什么?

得益于 MIDI,可用 Poetry 控制其他乐器,用其他乐器控制 Poetry,并使用音序器创作复杂的音乐作品。在用 Poetry 琴键或踏板,或选择一种音色时,音符、踏板激活和音色变化会传送到另一种乐器,或由音序器记录。

连接

商用 MIDI 电缆用于传送 MIDI 数据。将这些电缆从 Poetry 的 MIDI 插孔连接到要与之交换数据的外部 MIDI 设备的 MIDI 插孔。有两种类型的 MIDI 插孔。

MIDI IN (MIDI 输入) 插孔

这个插孔接收 MIDI 信息。

MIDI IN (MIDI 输入)插孔可让您从外部 MIDI 设备(如 MIDI 琴键或音序器)弹奏 Poetry 的音色。

用 MIDI 电缆将 Poetry 的 MIDI IN (MIDI 输入)插孔连接到外部 MIDI 设备的 MIDI OUT (MIDI 输出)插孔。

MIDI OUT (MIDI 输出) 插孔

这个插孔输出 MIDI 信息。

MIDI OUT (MIDI 输出)插孔可用于使用 Poetry 传输的 MIDI 信息控制外部 MIDI 设备。用 MIDI 电缆将 Poetry 的 MIDI OUT (MIDI 输出)插孔连接到外部 MIDI 设备的 MIDI IN (MIDI 输入)插孔。

MIDI 功能模式

当 Poetry 打开时, MIDI 参数设置为传输通道 1、所有接收通道(1-16)、本地打开和 Multi-Timbral(多音色)打开。可以从 MIDI 功能模式更改这些设置。

MIDI 功能模式下的参数设置过程

- 按住 FUNCTION(功能)按钮(至少 3 秒钟)。
FUNCTION(功能)按钮闪烁,PIANO(钢琴)按钮亮起。
- 在下面所示中按下恰当的按钮,选择一个参数。
被按的按钮亮起,同时当前设置出现在显示屏中。

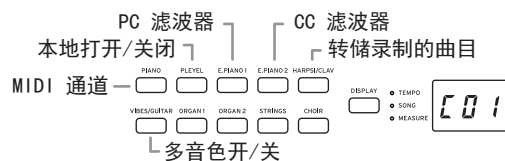

- 按 + 或 - 按钮选择一个设置。
- 如要退出 Function Mode(功能模式),按 FUNCTION(功能)按钮。
FUNCTION(功能)按钮熄灭。

Note 所有 MIDI 设置都应用于所有声音。

Note 正常情况下 Poetry 关机时,所有参数还原为工厂默认设置。

.....
MIDI 功能列表

音色按钮	功能	设置显示屏
描述【默认设置】		
PIANO (钢琴)	MIDI 通道 *1	C01...C16
	1...16 [C01]	
	指定 MIDI 数据的传输通道。	
PLEYEL (普雷耶)	本地打开/关闭	on (打开), oFF (关闭)
	启用 (打开)/禁用 (关闭) Poetry 声源[打开]	
	禁用 (关闭) 以防止发出回声。	
E.PIANO1 (电子钢琴 1)	PC 滤波器*2	on (打开), oFF (关闭)
	启用/禁用程序更改发送/接收滤波[oFF:发送/接收]	
	如果接收到不兼容的程序更改编号, 则 Poetry 声音不会更改。	
E.PIANO2 (电子钢琴 2)	CC 滤波器	on (打开), oFF (关闭)
	启用/禁用控制更改发送/接收滤波[oFF:发送/接收]	
HARPSI/ CLAV (拨弦古钢琴/古钢琴)	转储录制的曲目*3	ddd
	发送/接收录制的曲目数据	
VIBES/ GUITAR (电颤琴/吉他)	多音色开/关	on (打开), oFF (关闭)
	作为一个16-音部多音色音效模块运行[打开:运行中]	

***1: MIDI 通道**

分层模式中该设置为层 1 的传输通道, 层 2 的传输通道自动设为下一通道。

例如, 如果层 1 选择 MIDI 通道 C07, 则为层 2 自动指定 MIDI 通道 C08。如果层 1 选择 MIDI 通道 C16, 则为层 2 指定 MIDI 通道 C01。

***2: 音色表和相应的程序更改编号。**

CC0: 所有音色的库选择 (MSB) 被设置为 121。

音色按钮	音色库	CC32	PC	音色
PIANO (钢琴)	1	0	0	Italian Grand Piano (意大利三角钢琴)
	2	0	1	Classic Piano (古典钢琴)
	3	2	0	Jazz Piano (爵士乐钢琴)
PLEYEL (普雷耶)	1	1	0	PLEYEL Piano (PLEYEL普雷耶钢琴)
	2	1	1	PLEYEL Ballad (PLEYEL普雷耶叙事曲)
	3	0	3	PLEYEL 1843 (PLEYEL普雷耶(1843))

E.PIANO1 (电子钢琴 1)	1	0	4	Stage Electric Piano (舞台电钢琴)
	2	1	4	Bright Electric Piano (光亮电钢琴)
	3	0	2	Electric Grand Piano (电子三角钢琴)
E.PIANO2 (电子钢琴 2)	1	0	5	Digital Electric Piano1 (数字电钢琴 1)
	2	1	5	Digital Electric Piano2 (数字电钢琴 2)
	3	2	4	60's Electric Piano (60 年代电钢琴)
HARPSI/ CLAV (拨弦古钢琴/古钢琴)	1	0	6	Harpsichord 1 (拨弦古钢琴 1)
	2	1	6	Harpsichord 2 (拨弦古钢琴 2)
	3	0	7	Clav (古钢琴)
VIBES/ GUITAR (电颤琴/吉他)	1	0	11	Vibraphone (电颤琴)
	2	0	12	Marimba (木琴)
	3	0	24	Acoustic Guitar (原声吉他)
ORGAN1 (电风琴 1)	1	0	16	Jazz Organ1 (爵士电风琴 1)
	2	1	16	Jazz Organ2 (爵士电风琴 2)
	3	0	17	Jazz Organ3 (爵士电风琴 3)
ORGAN2 (电风琴 2)	1	0	19	Pipe Organ1 (管风琴 1)
	2	1	19	Pipe Organ2 (管风琴 2)
	3	2	19	Positive Organ (小管风琴)
STRINGS (弦乐器)	1	0	48	Strings (弦乐器)
	2	0	50	Cinema Strings (影院弦乐器)
	3	1	50	Analog Strings (模拟琴弦)
CHOIR (合唱)	1	0	52	Aah Choir (Aah合唱音)
	2	1	52	Ooh Voices (Ooh音)
	3	2	52	Classical Choir (古典音)

***3: 转储已录制的曲目**

录制的歌曲可以保存到计算机, 或者保存到计算机的歌曲可以导入 Poetry。

 为了转储录制的歌曲, 需要 MIDI 数据文件软件 (KORG MIDI Data Filer, 可从 www.korg.com 获得) 以及单独提供的 USB-MIDI 接口。

按下按钮; 显示屏上出现“ddd”, Poetry 进入发送/接收待机模式。

发送

按下播放/暂停 (▶/||) 按钮开始转储。

发送时, 播放/暂停 (▶/||) 按钮以红色闪烁, 显示屏上会出现“_ _ _”。

发送完成后, 播放/暂停 (▶/||) 按钮变暗 (不亮), 显示屏上将显示“ddd”。

接收

当从计算机开始发送时, Poetry 上所有录制的歌曲数据都会被删除。

接收时, 录制 (●) 按钮呈红色闪烁, 显示屏上出现“_ _ _”。

接收完成后，录制(●)按钮变暗(不亮)，显示屏上将显示“ddd”。

- 要取消发送/接收，请按 FUNCTION (功能) 按钮退出 MIDI 设置模式，或选择其他 MIDI 参数。然而，如果在已经开始接收之后取消接收，则 Poetry 上所有记录的歌曲数据都将被擦除。

用录音器录制

当 Poetry 的录音器处于录音待机模式时，可以用外部 MIDI 琴键等发送的 MIDI 信息开始录音。

- 只有在设置了 Local Off (本地关闭) 时才能录制演奏。
- 当 Part 1 (音部1) 处于录制或录制待机模式时：
当接收到具有指定 MIDI 通道和 +1 通道的事件时，将对演奏进行录制。
- 当 Part 2 (音部 2) 处于录制或录制待机模式时：
当接收到具有指定 MIDI 通道的 +2 和 +3 通道的事件时，将对演奏进行录制。

使用蓝牙扬声器

如果连接了与蓝牙音频兼容的电脑、平板电脑、智能手机、音频播放器等，则 Poetry 可以用作蓝牙扬声器。

调整通过蓝牙音频连接的设备输出的音量。无法使用 Poetry 上的 VOLUME (音量) 旋钮进行调整。

Note 在播放通过蓝牙音频连接的设备时，Poetry 的自动断电功能将不起作用。

- 无法同时连接多个设备。

连接新设备 (配对)

连接新设备时，必须执行“配对”(相互注册连接信息)。

Note 最多可以存储八个配对设备的信息。当第九个设备配对时，删除现有设备的信息，以便可以存储新的信息。

- 即使配对失败，该设备的信息也可以存储在 Poetry 上。如果已经存储了八个设备的信息，则删除现有设备的信息。

- 要重新连接到信息已删除的设备，请从该设备中删除 Poetry 的信息，然后再次执行配对。

1. 当 Poetry 开启时，它将进入配对待机模式。

当 Poetry 打开时，在显示屏上显示“120”后，配对仅启用 1 分钟。

2. 打开要连接设备的蓝牙功能，然后在出现的设置屏幕列表中选择“KORG Poetry”。

当出现请求配对许可的消息时，请允许配对。

当请求密钥时，输入“0000”。

提示：密钥也可以称为 PIN 码、密码等。

3. 如果配对成功，连接的设备将进入连接就绪模式，并显示与“KORG Poetry”的连接。

由于显示屏因设备而异，请参阅设备手册。

配对设备的再连接

- 在 Poetry 打开时，要连接设备的蓝牙功能是否已关闭。
打开要连接设备的蓝牙功能。
- 在 Poetry 打开时，要连接设备的蓝牙功能是否已开启。
关闭要连接设备的蓝牙功能，然后再次打开，或在配对设备列表中选择“KORG Poetry”。

- 如果无法再次建立连接，请关闭设备的蓝牙功能，然后再次打开。如果仍然无法建立连接，请取消配对或从设备中删除信息，然后尝试执行上面“连接新设备(配对)”中描述的操作。

断开连接

用连接设备上的蓝牙设置屏幕执行操作。

- 如果 Poetry 在连接到设备时关闭，则下次可能很难重新建立连接。

附录

故障检修

如果出现以下任何问题，请仔细检查乐器，查看是否可以辨别出问题出现在哪里，并按照以下建议尝试解决。如果乐器仍不能正常运行，请联系经销商。

乐器无法开机。

- 检查交流适配器是否正确地连接到钢琴和输出插座。
- 确保电源线完全插入交流适配器。

无声音

- 音箱线缆是否安全地连接到 Poetry 上的扬声器连接器？
- 确保音量设为足够的大小，且未设为MIN（最小）值。
- 确保 MIDI Local（MIDI本地）功能未设为 OFF（关闭）（请参阅第 18 页）。如果设为关闭，将其设为 ON（开）（或将乐器关机后再开机）。
- 检查耳机（🔊）插孔是否没有连接任何设备；任何与这两个插孔的连接都会使内置扬声器静音。

音符中断或声音产生过大

可能已超出最大复调；请参阅“关于最大复调”。

声音改变

每种声音都会保存混响和合唱等音效。

根据“分层模式”中选择的聲音或为用户曲目选择声音的顺序，应用的音效设置会有所不同；因此，即使采用相同的聲音组合，也可能听到不同的细微差别。选择声音时请留意。

钢琴的音高或音调在琴键的某些区域听起来不对

Poetry 的钢琴声音尽可能还原实际钢琴的声音。这意味着在琴键的某些区域，某些泛音可能会感觉更强，影响音高或音调。这不是故障。

外部 MIDI 设备对 Poetry 发送的 MIDI 数据无响应。

- 确保所有 MIDI 线缆都已正确连接。
- 确保 Poetry 是在 MIDI 设备接收的同一通道上传输 MIDI 数据。

关于最大复调

如果音符同时播放的数量超过最大复调数，有些音符就会丢失。Poetry 电子琴配有一种特定机制，可防止出现先前弹的音符比后弹音符显得更重要的情况。有些 Poetry 声音，虽然可能是单声，但由两个或更多个振荡器（声音生成电路的一个音符）产生。仅使用一个振荡器的音色，如 VIBES/GUITAR（电颤琴/吉他）按钮的音色库 1 和 2 的音色，最大复调为 120 个音符。

使用两个振荡器的音色，如 E.PIANO2 键的音色库 1 和 2 的音色，最大复调数为 60 个音符。

$120 \div \text{音色振荡器数} = \text{最大复调}$

采用“分层模式”同时播放两种音色或使用制音踏板时，请记住最大复音并仔细选择音色。

规格

琴键	RH3（真实琴锤动感 3） 88 个琴键（A0-C8）
触摸曲线	五条可用
高音控制	移调、主调
音律	三类
声音生成	立体声 PCM 系统
复调	120 个音符（最多） * 最大复调根据音色的不同而不同。
音色	30 种音色（10×3 个音色库）
音效	明亮、混响、合唱（每种三个级别）
录音器	两个音部，最大 14,000 个音符 （大约 100 KB）
示范曲目	60（声音示范曲目×10，钢琴曲目× 50）
节拍器	节拍、拍号、重音、音色和音量控制
踏板	制音*、延音、柔音*（*支持“半踏板”）
连接	LINE OUT（输出）插孔、耳机（🔊）插孔×2、MIDI（输入、输出）插孔、踏板连接器、扬声器连接器
控制	电源按钮、VOLUME（音量）旋钮、PIANO SONG（钢琴曲）按钮、TRANSPOSE（移调）按钮、FUNCTION（功能）按钮、TOUCH（触摸灵敏度）按钮、BRILLIANCE（明亮度）按钮、REVERB（混响）按钮、CHORUS（合唱）按钮、BANK（音色库）按钮、音色按钮×10、DISPLAY（显示屏）按钮、+、- 按钮、METRONOME（节拍器）按钮、录制按钮（播放/暂停▶/⏸）、停止（■）、录制（●）、PART1（音部1）、PART2（音部2）
无线方式	蓝牙（A2DP Sink）
扬声器	10 cm × 2
放大	25 W × 2
电源	DC 24 V（🔌）、AC适配器（随附）
能耗	18 W
尺寸（W × D × H）	1346 × 347 × 770 mm 1346 × 347 × 926 mm（琴键盖打开时）
重量	36.7 kg（含支架）
所含项	交流适配器、电源线、带音箱和踏板的支架、Chopin Piano Masterpieces、用户手册

- 规格和外观如有改良，恕不另行通知。

Sound Demo Song List, Piano Song List

Sound Demo Song List

Song No.	Sound Buttons	Sound	Title	Composer	
d01	PIANO	Italian Grand Piano	Waltz in F major Op.34-3 "Valse Brillante"	F.Chopin	*1
d02	PLEYEL	PLEYEL Piano 1843	Nocturne in B♭ minor Op.9-1	F.Chopin	*2
d03	E.PIANO1	Stage Electric Piano	Jam Session	Naoki Nishi	
d04	E.PIANO2	Digital Electric Piano2	In Memory	Michael Geisel	
d05	HARPSI/CLAV	Harpsichord1	Les Petis Moulins a vent	F.Couperin	*1
d06	VIBES/GUITAR	Vibraphone	Gekka-Bijin	Naoki Nishi	
d07	ORGAN1	Jazz Organ1	Improvisation	Michael Geisel	
d08	ORGAN2	Pipe Organ1/Positive Organ	Prelude and Fugue in C Major, BWV 553	J.S.Bach	
d09	STRINGS	ItalianGrandPiano/Strings/ Cinema Strings/Analog Strings	Prelude in E minor Op.28-4	F.Chopin (arranged by Katsuhiko Oguri)	*1
d10	CHOIR	Aah Choir	Autumn Flares	Michael Geisel	

Piano Song List

所有钢琴曲都是肖邦的作品。

No.	Title	左手 / 右手 有不同的功能		No.	Title	左手 / 右手 有不同的功能	
1	Etude in E major Op.10-3 "Chanson de l'adieu"	o	*1	26	Etude in C♯ minor Op.10-4	x	*2
2	Waltz in D♭ major Op.64-1 "Petit chien"	o	*1	27	Etude in A♭ major Op.25-1 "Aeolian Harp"	x	*2
3	Fantaisie-Impromptu in C♯ minor Op.66	o		28	Etude in E minor Op.25-5	x	*2
4	Nocturne in E♭ major Op.9-2	o		29	Etude in G♭ major Op.25-9 "Butterfly"	x	*2
5	Mazurka in B♭ major Op.7-1	o		30	Etude in A minor Op.25-11 "Winter Wind"	x	*2
6	Prelude in C major Op.28-1	o	*1	31	Etude in C minor Op.25-12 "Ocean"	x	*2
7	Prelude in E minor Op.28-4	o	*1	32	Prelude in B♭ minor Op.28-16	x	*2
8	Prelude in B minor Op.28-6	o	*2	33	Prelude in D minor Op.28-24	x	*2
9	Prelude in A major Op.28-7	o	*1	34	Mazurka in G major Op.67-1	x	*2
10	Prelude in D♭ major Op.28-15 "Raindrop"	o	*1	35	Mazurka in G minor Op.67-2	x	*2
11	Nocturne in B♭ minor Op.9-1	o	*2	36	Mazurka in C major Op.67-3	x	*2
12	Waltz in E♭ major Op.18 "Grand Valse Brillante"	o	*1	37	Mazurka in A minor Op.67-4	x	*2
13	Waltz in A♭ major Op.34-1 "Valse Brillante"	o	*1	38	Ballade in G minor Op.23	x	*2
14	Waltz in C♯ minor Op.64-2	o	*1	39	Ballade in F minor Op.52	x	*2
15	Waltz in F major Op.34-3 "Valse Brillante"	o	*1	40	Nocturne in D♭ major Op.27-2	x	*1
16	Waltz in A♭ major Op.69-1 "L'adieu" (Op.posth)	o	*1	41	Nocturne in C♯ minor KK.IVa-16/BI 49 (Op.posth)	x	*1
17	Waltz in B minor Op.69-2 (Op.posth)	o	*1	42	Polonaise in G minor KK.IIa-1 (Op.posth)	x	*1
18	Waltz in E minor KK.IVa-15 (Op.posth)	o	*1	43	Barcarolle in F♯ major Op.60	x	*1
19	Waltz in A minor KK.IVb-11 (Op.posth)	o	*1	44	Sonate II in B♭ minor Op.35-3	x	*1
20	Etude in G♭ major Op.10-5 "Black Keys"	o		45	Sonate III in B minor Op.58-1	x	*1
21	Etude in C minor Op.10-12 "Revolutionary"	o	*2	46	Sonate III in B minor Op.58-2	x	*1
22	Polonaise in A major Op.40-1 "Militaire"	o	*1	47	Sonate III in B minor Op.58-3	x	*1
23	Polonaise in A♭ major Op.53 "Héroïque"	o	*2	48	Sonate III in B minor Op.58-4	x	*1
24	Scherzo in B♭ minor Op.31	x	*2	49	Berceuse in D♭ major Op.57	x	*1
25	Etude in C major Op.10-1 "Water fall "	x	*2	50	Largo in E♭ major KK.IVb-5	x	*1

*1: 由 Katsuhiko Oguri 小栗克裕演奏 / *2: 由 Aki Fujii 藤井亜紀演奏
钢琴曲数据监督 : Katsuhiko Oguri 小栗克裕

MIDI Implementation Chart

Function...		Transmitted	Recognized	Remarks
Basic Channel	Default	1	1	
	Changed	1-16	1-16	
Mode	Default	X	3	
	Messages	X	X	
	Altered	*****	X	
Note Number		3-125	0-127	
	True Voice	*****	0-127	Reception range differs depending on sound.
Velocity	Note On	O 9n, V=1-127	O 9n, V=1-127	
	Note Off	X 8n, V=64	X	
After Touch	Key's	X	X	
	Channel	X	O	
Pitch Bend		X	O	
Control Change	0, 32	O	O	Bank Select (MSB, LSB) *1
	1	X	O	Modulation *1
	5	X	O	Portamento Time *1
	6	X	O	Data Entry MSB *1
	7	O	O	Volume *1
	10	X	O	Pan *1
	11	X	O	Expression *1
	38	X	O	Data Entry LSB *1
	64, 66, 67	O	O	Damper, Sostenuto, Soft *1
	65	X	O	Portamento On/Off *1
	71	X	O	Resonance *1
	72, 73	X	O	EG Time (Release, Attack) *1
	74	X	O	Brightness *1
	75, 76, 77, 78	X	O	Decay Time, Vibrato Rate, Depth, Delay *1
91, 93	X	O	Reverb Send, Chorus Send *1	
100, 101	X	O	RPN (LSB, MSB) *1	
120	X	O	All Sounds Off *1	
121	O	O	Reset All Controllers *1	
Program Change		O 0-52	O 0-52	Only some values can be set. *2
	True Number	*****	0,1,2,3,4,5,6,7,11,12,16,17,19,24,48,50,52	Used with Bank Select; all 30 sounds can be selected.
System Exclusive		O	O	*3
System Common	Song Position	X	X	
	Song Select	X	X	
	Tune Request	X	X	
System Real Time	Clock	X	X	
	Commands	X	X	
Aux Messages	Local On/Off	X	O	*1
	All Notes Off	O	O (123-125)	*1
	Active Sensing	O	O	
	System Reset	X	X	
<p>Notes *1: Transmitted and received when CC filtering is disabled.</p> <p>*2: Transmitted and received when PC filtering is disabled.</p> <p>*3: Includes Inquiry and GM Mode On.</p> <p>Though GM Mode On is recognized, not all GM sounds are supported.</p>				

Mode 1: Omni On, Poly
 Mode 3: Omni Off, Poly

Mode 2: Omni On, Mono
 Mode 4: Omni Off, Mono

O: Yes
 X: No

Consult your local Korg distributor for more information on MIDI IMPLEMENTATION.

KORG INC.

4015-2 Yanokuchi, Inagi-City, Tokyo 206-0812 JAPAN

© 2023 KORG INC.

www.korg.com

Published 12/2023 Printed in Japan

KORG

C2