

KR-11

COMPACT RHYTHM BOX

Manual del usuario

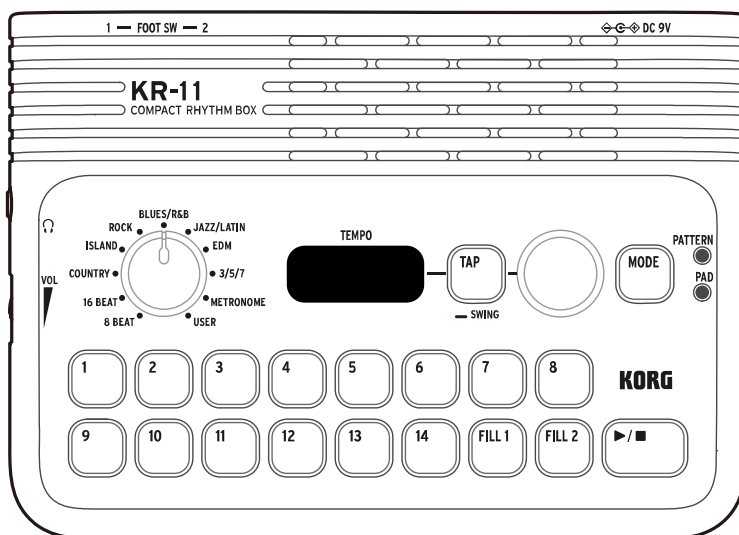

* Antes de utilizar el KR-11, por favor lea las "Precauciones" (PDF) atentamente para garantizar un uso adecuado.

Contenidos complementarios

PDF [Guía de inicio rápido \(Precauciones\), Manual del usuario](#)

HELP [Preguntas frecuentes](#)

Prod. [Página del producto](#)

Contenido

Introducción	4
Nombres de las partes	5
Preparativos	6
Instalación de las pilas	6
Hacer las conexiones	7
Encendido/apagado de la alimentación	8
Encendido/apagado de la alimentación	8
Reproducción de un patrón rítmico	9
Selección y reproducción un patrón	9
Ajuste del tempo.....	9
Cambiar entre patrones y géneros durante la reproducción	9
Añadir rellenos.....	10
Añadir una precuenta (una cuenta de entrada antes de reproducir el ritmo)	10
Añadir sensación de “swing” al patrón.....	11
Uso del metrónomo	12
Activar el metrónomo.....	12
Tocar con los botones (pads)	13
Seleccionar y tocar los kits de batería (modo de reproducción de pads).	13
Lista de kits de batería.....	14
Reproducir un tono de referencia	15
Crear un patrón rítmico	16
Crear un nuevo patrón rítmico basado en un patrón existente	16
Crear un nuevo patrón.....	18
Configuración de los ajustes de grabación.....	18
Escuchar las interpretaciones de demostración	20
Reproducción de las interpretaciones de demostración.....	20
Ajustes globales	21
Ajustes globales: descripción general de las operaciones.....	21

Ajustar la sensibilidad de velocidad de pulsación de los pads	21
Ajustar el volumen del metrónomo para grabación	22
Configurar la función de apagado automático.....	22
Uso de pedales conmutadores	23
Tocar esta unidad utilizando los pedales conmutadores	23
Asignar funciones a los pedales conmutadores.....	24
Restablecer los ajustes predeterminados de fábrica	25
Solución de problemas.....	26
Especificaciones.....	27

Introducción

Gracias por adquirir la caja de ritmos compacta KR-11 de Korg.

Para garantizar años de uso sin problemas, lea atentamente este “Manual del usuario” antes de utilizarla.

Convenciones de este manual

- Las especificaciones y el aspecto de este producto están sujetos a cambio sin previo aviso.
- La forma y las pantallas ilustradas en este manual pueden diferir de alguna manera del producto real.
- Los valores de los parámetros mostrados en las pantallas de ejemplo de este manual solo tienen fines explicativos y no tienen por qué coincidir necesariamente con los valores mostrados en la pantalla del instrumento.
- Símbolos utilizados en este manual:



Indica una explicación que debe tener en cuenta para asegurarse de poder utilizar correctamente la capacidad funcional de esta unidad.

Nota

Indica una explicación que requiere su atención.

Consejo

Indica información complementaria que es útil conocer.

Nombres de las partes

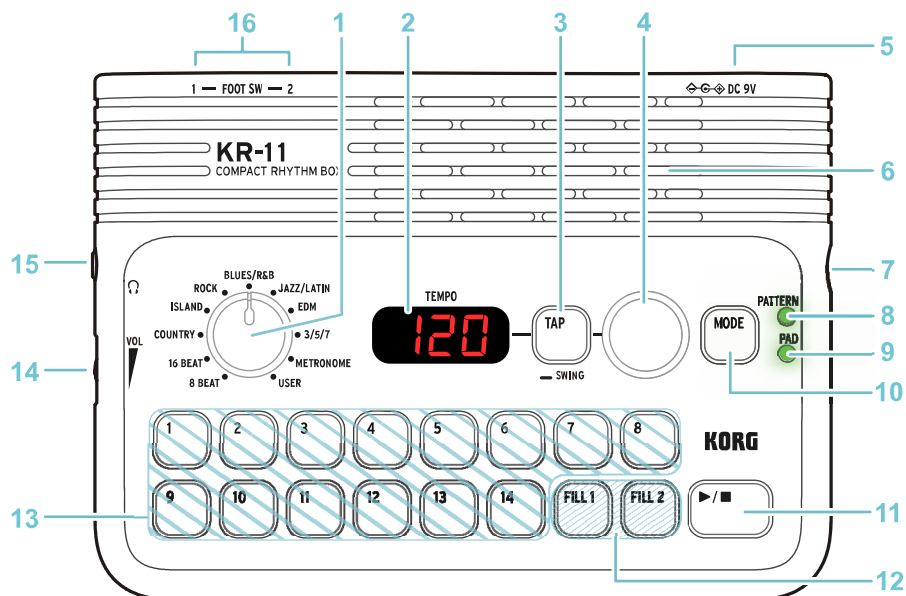

- 1 Selector de géneros
- 2 Pantalla
- 3 Botón TAP
- 4 Mando de tempo
- 5 Toma DC 9V
- 6 Altavoz
- 7 Botón de alimentación
- 8 LED PATTERN
- 9 LED PAD
- 10 Botón MODE
- 11 Botón ►/■ (reproducción y parada)
- 12 Botón FILL 1, botón FILL 2 (pads)
- 13 Botones 1-14 (pads)
- 14 Dial de volumen
- 15 Jack de salida de auriculares/línea
- 16 Jacks FOOT SW 1, FOOT SW 2

Preparativos

Instalación de las pilas

Nota: Las pilas no están incluidas y deben comprarse por separado.

- ⚠ Asegúrese de que la unidad esté apagada cuando cambie las pilas.
- ⚠ Las pilas gastadas deben quitarse de la unidad.
- ⚠ Igualmente, es conveniente que quite las pilas si no va a utilizar el KR-11 durante un largo periodo de tiempo.
- ⚠ Cuando las pilas se estén agotando, **BLE** parpadeará en la pantalla. Cuando esto ocurra, será el momento de cambiar las pilas.

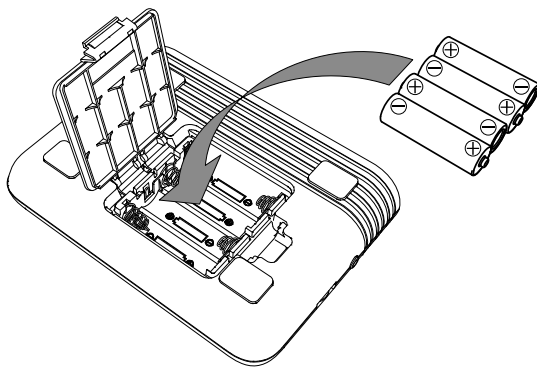

- 1 Abra la tapa de las pilas en la parte inferior de esta unidad.
- 2 Instale cuatro pilas alcalinas AA, y asegúrese de hacerlo con la polaridad (+, -) correcta.
- 3 Cierre la tapa de las pilas.

Hacer las conexiones

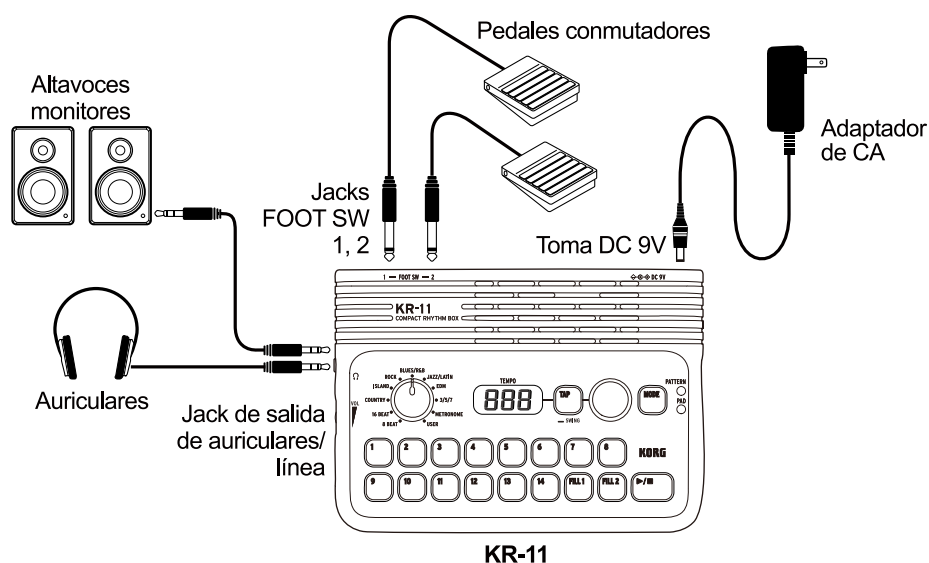

Conexión del adaptador de CA (se vende por separado)

- 1 Conecte el adaptador de CA específico de Korg (se vende por separado) a la toma DC 9V.

⚠ Asegúrese de utilizar solo el adaptador de CA especificado. Si utiliza cualquier otro adaptador de CA distinto al modelo especificado, podría provocar un fallo de funcionamiento.

Conexión de unos auriculares o unos altavoces monitores

Esta unidad puede enviar sonido a unos auriculares o a unos altavoces monitores.

⚠ Asegúrese de conectar un conector de minijack estéreo al jack de salida de auriculares/línea.

- 1 Baje totalmente el dial de volumen del KR-11.
- 2 Conecte el conector de minijack estéreo de 3,5 mm de los auriculares o dispositivo similar al jack de salida de auriculares/línea .
- 3 Apague la alimentación del KR-11.
- 4 Suba gradualmente el volumen del KR-11 y de los altavoces monitores para ajustar los niveles.

⚠ No utilice un conector de minijack estéreo de cuatro conductores (TRRS), ya que puede provocar un mal funcionamiento.

⚠ Asegúrese de que los altavoces monitores estén apagados antes de conectarlos al KR-11.

Nota: No se escuchará sonido por el altavoz integrado cuando haya un conector conectado al jack de salida de auriculares/línea.

Conexión de pedales conmutadores (se venden por separado)

Se puede conectar un pedal conmutador (Korg PS-1 o PS-3, se venden por separado) a esta unidad para iniciar o parar la reproducción de patrones, insertar un relleno, controlar el tempo o disparar el sonido de un pad.

- 1 Conecte los pedales conmutadores (se venden por separado) a los jacks FOOT SW 1 y 2. Asigne una función correspondiente a uno de los botones del panel a un pedal conmutador para operar con el KR-11. Puede conectar hasta dos pedales conmutadores.

→ [Uso de pedales conmutadores](#)

Encendido/apagado de la alimentación

Encendido/apagado de la alimentación

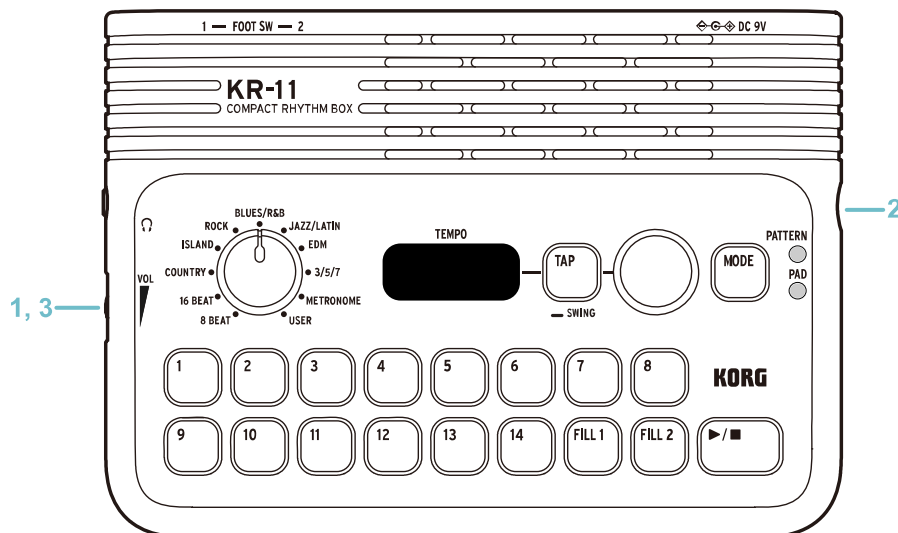

Encendido de la alimentación

- 1 Gire el dial de volumen totalmente hacia la izquierda para bajar el volumen al mínimo.
- 2 Pulse prolongadamente el botón de alimentación para encender la unidad.
- 3 Gire el dial de volumen hacia la derecha para subir el volumen a un nivel apropiado.

- ⚠ Si hay equipos conectados, como por ejemplo altavoces monitores, apáguelos antes de encender el KR-11.
- ⚠ Si hay un pedal conmutador conectado, no lo presione mientras se enciende la alimentación.

Apagado de la alimentación

- 1 Mantenga pulsado el botón de alimentación hasta que la pantalla se oscurezca. **OFF** aparecerá en la pantalla y la alimentación se apagará.

- ⚠ Nunca apague la alimentación del KR-11 mientras se estén escribiendo datos, como por ejemplo cuando se estén guardando patrones que haya creado, o mientras se esté inicializando la unidad.

Apagado automático

Esta unidad se apagará automáticamente si los botones y los mandos no se utilizan durante una cierta cantidad de tiempo (función de apagado automático). El ajuste predeterminado de fábrica es 20 minutos.

La función de apagado automático se puede desactivar, o se puede cambiar el tiempo que tiene que transcurrir antes de que se active la función.

→ [Configurar la función de apagado automático](#)

Reproducción de un patrón rítmico

Selección y reproducción un patrón

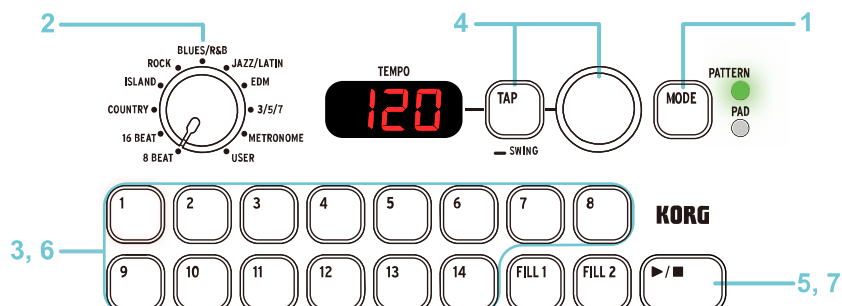

- 1 Pulse el botón MODE para seleccionar el modo de reproducción de patrones (se iluminará el LED PATTERN).
Pulse el botón MODE para cambiar entre el modo de reproducción de patrones y el modo de reproducción de pads.
- 2 Gire el selector de géneros para seleccionar el género para el patrón.
Seleccione entre los preajustes (8 BEAT-3/5/7).
- 3 Pulse uno de los botones 1-14 para seleccionar el patrón (el botón correspondiente se iluminará).
- 4 Establezca el tempo girando el mando de tempo o pulsando el botón TAP una serie de veces.
El valor de BPM (tiempos de compás por minuto) aparecerá en la pantalla. → [Ajuste del tempo](#)
El botón TAP parpadeará a tiempo con el ritmo.
- 5 Pulse el botón ▶/■ para reproducir el patrón (el botón ▶/■ se iluminará en verde).
- 6 Pulse los otros botones (1-14) para cambiar el patrón.
Para cambiar a patrones de otros géneros, utilice el selector de géneros para seleccionar el género y pulse uno de los botones 1-14.
- 7 Pulse el botón ▶/■ para parar (el botón ▶/■ se oscurecerá).
El patrón volverá al principio después de parar la reproducción.

Ajuste del tempo

Hay dos maneras de establecer el tempo, como se indica a continuación.

La pantalla indica el valor de tempo (BPM) en cualquiera de los casos.

- Gire el mando de tempo.
- Pulse el botón TAP varias veces a tiempo con la cadencia rítmica que desee establecer.

Cambiar entre patrones y géneros durante la reproducción

- Pulse uno de los botones 1-14 para cambiar el patrón.
El botón que pulse parpadeará antes de que el patrón cambie realmente, y permanecerá encendido hasta que el patrón cambie.
- Gire el selector de géneros para cambiar a un género diferente.
El género cambiará cuando comience el compás siguiente.

Añadir rellenos

Un relleno (fill-in) es una frase utilizada para acentuar las pausas o variaciones en el ritmo, el comienzo de un compás, etc.

- 1 Cuando se pulsa el botón FILL 1 o FILL 2 durante la reproducción, se añade un relleno en el tiempo rítmico apropiado.
El botón pulsado parpadeará antes de que se reproduzca el relleno, se iluminará mientras se reproduce el relleno y se oscurecerá después de que el relleno haya terminado.

Añadir una precuenta (una cuenta de entrada antes de reproducir el ritmo)

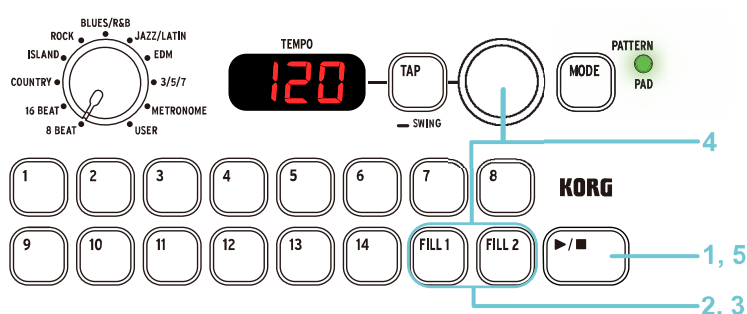

Una precuenta es una cuenta de entrada que comienza antes de que el patrón empiece a reproducirse.



- 1 En el modo de reproducción de patrones, pare la reproducción.
- 2 Utilice los botones FILL 1 y FILL 2 para seleccionar el sonido de la cuenta de entrada (el botón correspondiente parpadeará).
FILL 1: baqueta en el aro.
FILL 2: charles cerrado.
- 3 Pulse prolongadamente el botón FILL 1 o el botón FILL 2 para mostrar el número de tiempos de compás de la precuenta en la pantalla.
- 4 Gire el mando de tempo mientras mantiene pulsado el botón del sonido seleccionado para establecer el número de tiempos de compás de la cuenta de entrada.
Puede establecer la cuenta de entrada en un valor desde 2 a 8 tiempos de compás.
- 5 Pulse ►/■ para comenzar la reproducción.
El patrón comenzará a reproducirse después del número de tiempos de compás especificados para la cuenta de entrada.
Los botones FILL 1 y FILL 2 se oscurecerán una vez que termine la precuenta.

Añadir sensación de "swing" al patrón

Puede cambiar el matiz del ritmo añadiendo "swing" para obtener una sensación más dinámica y sincopada.

- 1 Pulse prolongadamente el botón TAP para mostrar el valor de "swing" en la pantalla.
- 2 Gire el mando de tempo mientras mantiene pulsado el botón TAP para ajustar la profundidad de "swing".

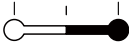
El rango de ajuste es de S-0 a S-6. Las intensidades de "swing" se muestran en la tabla a continuación.

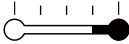
Valor	%	Imagen
S-0	50,0% (sin "swing")	
S-1	54,2%	
S-2	58,3%	⋮
S-3	62,5%	
S-4	66,7%	
S-5	70,8%	⋮
S-6	75,0%	

Uso del metrónomo

Activar el metrónomo.

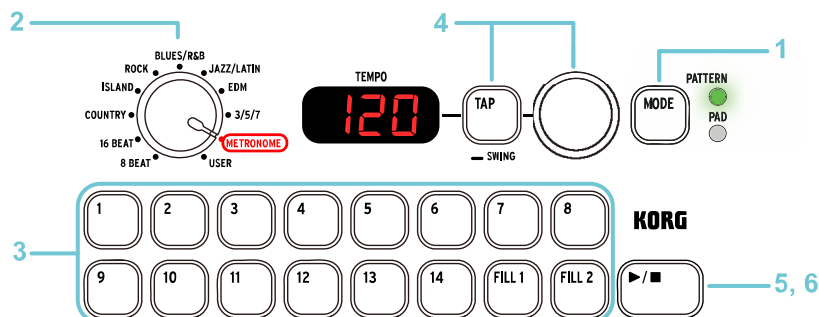

- 1 Pulse el botón MODE para seleccionar el modo de reproducción de patrones (se iluminará el LED PATTERN).
- 2 Utilice el selector de géneros para seleccionar METRONOME.
- 3 Utilice los botones 1-14 y los botones FILL 1/2 para seleccionar la signatura de compás, el ritmo y el sonido del metrónomo.
Los botones 1-8 se utilizan para seleccionar la signatura de compás, los botones 9-14 se utilizan para seleccionar el ritmo, y los botones FILL 1 y FILL 2 se utilizan para seleccionar el sonido del metrónomo.

Sin signatura de compás	2 tiempos de compás	3 tiempos de compás	4 tiempos de compás	5 tiempos de compás	6 tiempos de compás	7 tiempos de compás	8 tiempos de compás
1	2	3	4	5	6	7	8
9	10	11	12	13	14	FILL 1	FILL 2
Negra	Corchea	Tresillo	Shuffle con tresillos	Semicorchea	Shuffle con semicorcheas	Metrónomo mecánico	Metrónomo electrónico

- 4 Establezca el tempo girando el mando de tempo o pulsando el botón TAP. → [Ajuste del tempo](#)
El botón TAP parpadeará a tiempo con el ritmo.
- 5 Pulse el botón ▶/■ para hacer sonar el metrónomo.
- 6 Pulse el botón ▶/■ para parar.

Tocar con los botones (pads)

Puede utilizar los botones 1-14 y los botones FILL 1/2 como pads para tocar la batería con los dedos. En estos 16 botones hay prerregistrados sonidos de percusión, incluidos sonidos de batería.

Selección y tocar los kits de batería (modo de reproducción de pads)

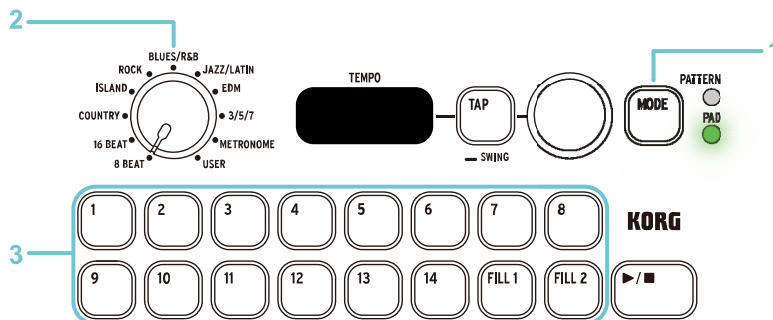

- 1 Pulse el botón MODE para seleccionar el modo de pads (se iluminará el LED PAD). Pulse el botón MODE para cambiar entre el modo de patrones (PATTERN) y el modo de pads (PAD).
- 2 Gire el selector de géneros para seleccionar un kit de batería. Se seleccionará un kit de batería que sea apropiado para el género.
- 3 Golpee con los dedos los botones 1-14 y los botones FILL 1/2 para tocar en tiempo real.

Consejo: También puede hacer que un pedal conmutador dispare cada sonido de instrumento.

→ [Conexión de pedales conmutadores \(se venden por separado\)](#)

Lista de kits de batería

A continuación se muestran los kits de batería que corresponden al selector de géneros.

Pad	1	2	3	4	5	6	7	8
Drumkit	9	10	11	12	13	14	FILL 1	FILL 2
8 Beat (default)	Conga-Slap	Conga-Open	Crash	Ride	Ride-Cup	HH-Open	HH-Foot	HH-Closed
	BD-Basic	SD-Basic	Side Stick	Clap	Tambourine	Tom-Hi	Tom-Mid	Tom-Lo
16 Beat	Conga-Slap	Conga-Open	Cowbell	Crash	Ride	Ride-Cup	HH-Open	HH-Closed
	BD-Basic	SD-Basic	SD-Ringing	SD-Brush Slap	Side Stick	Shaker	Tom-Mid	Tom-Lo
Country	Side Stick	Tambourine	Shaker	Crash	Ride	HH-Open	HH-Half Open	HH-Closed
	BD-Basic	SD-Basic	SD-Elec	SD-Brush Tap	SD-Brush Slap	SD-Ringing	Tom-Mid	Tom-Lo
Island	Conga-Slap	Conga-Open	Agogo	Timbales-Paila	Timbales-Open	Shaker	HH-Open	HH-Closed
	BD-Basic	SD-Basic	SD-Brush Slap	Clap	Cajon-Basstone	Cajon-Slap	Tom-Mid	Tom-Lo
Rock	SD-Funk	SD-Ringing	Clap	Crash	Ride	HH-Open	HH-Half Open	HH-Closed
	BD-Basic	BD-Elec 1	SD-Basic	SD-Hi Pitch	SD-Elec	Tom-Hi	Tom-Mid	Tom-Lo
Blues/ R&B	Side Stick	Tambourine	Crash	Ride	Ride-Cup	HH-Open	HH-Half Open	HH-Closed
	BD-Basic	SD-Basic	SD-Brush Tap	SD-Elec	SD-Brush Slap	SD-Ringing	Tom-Mid	Tom-Lo
Jazz / Latin	Conga-Slap	Conga-Open	Shaker	Crash	Ride	Ride-Cup	HH-Open	HH-Closed
	BD-Basic	SD-Basic	SD-Brush Slap	Side Stick	Cowbell	Tom-Brush	Tom-Hi	Tom-Lo
EDM	SD-Elec	SD-Native	SD-R&B	SD-Dubstep	SD-Analog	Ride	HH-Open	HH-Closed
	BD-Soul	BD-Elec 2	Side Stick	Clap	Tambourine	Maracas-Elec	Cowbell	HH-Elec
3/5/7	Side Stick	Shaker	Cowbell	Claves	Crash	Ride	HH-Open	HH-Closed
	BD-Basic	SD-Basic	SD-Brush Slap	SD-Ringing	Tom-Brush	Tom-Hi	Tom-Mid	Tom-Lo

Nota: El ajuste predeterminado es "8 BEAT". Algunos sonidos difieren dependiendo del kit de batería.

Consejo: Para el metrónomo, se utiliza el tono de referencia (onda senoidal).

Reproducir un tono de referencia

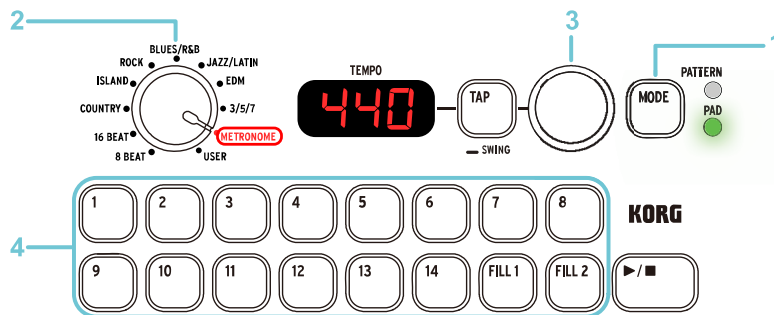

- 1** Pulse el botón MODE para seleccionar el modo de reproducción de pads (se iluminará el LED PAD).
- 2** Utilice el selector de géneros para seleccionar METRONOME. El tono de afinación de referencia aparecerá en la pantalla.
- 3** Utilice el mando de tempo para establecer el tono de afinación de referencia. El rango de ajuste para A4 (La4) es 430-450 Hz.
- 4** Pulse los botones 1-14 y los botones FILL 1/FILL 2 para reproducir los tonos de afinación de referencia (el botón correspondiente se iluminará). Los tonos de afinación de referencia reproducidos son ondas senoidales en un rango que va de C4 (Do4) a C5 (Do5). Los tonos de afinación de referencia dejan de sonar cuando se vuelve a pulsar el pad otra vez.

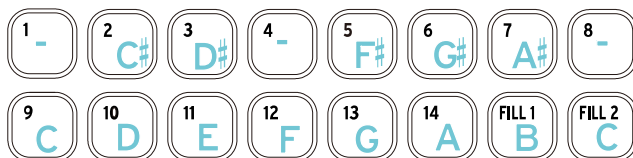

Crear un patrón rítmico

Puede crear sus propios patrones rítmicos basados en patrones y rellenos existentes, y también puede crear un patrón rítmico vacío partiendo de cero.

Estas son algunas de las cosas que se pueden hacer:

- Añadir percusión a un patrón rítmico existente.
- Reemplazar solo la caja en un patrón rítmico existente.
- Crear un nuevo patrón rítmico.

Crear un nuevo patrón rítmico basado en un patrón existente

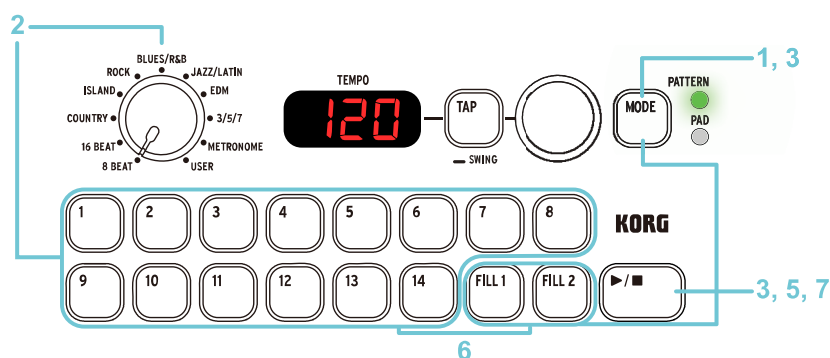

Grabación

- 1 Pulse el botón MODE para seleccionar el modo de reproducción de patrones (se iluminará el LED PATTERN).
- 2 Gire el selector de géneros para seleccionar el género y pulse los botones 1-14 para seleccionar el patrón en el cual desee basar el nuevo patrón.
- 3 Para grabar el patrón, pulse el botón ▶/■ mientras mantiene pulsado el botón MODE. Para grabar un relleno, pulse el botón FILL 1 o FILL 2 mientras mantienen pulsado el botón MODE. La unidad entrará en el modo de edición de patrones y el estado de grabación cambiará a grabación en pausa (el botón ▶/■ parpadeará en rojo).

Consejo: Cuando la unidad está en grabación en pausa, puede tocar los pads de la misma manera que en el modo de reproducción de pads. Esto le permite comprobar los sonidos asignados a cada botón (pad) o practicar el patrón antes de grabar.

- 4 Establezca el tempo, la cuantización, el "swing" y otros ajustes de grabación según sea necesario. → [Configuración de los ajustes de grabación](#)
- 5 Pulse el botón ▶/■ para comenzar a grabar (el botón ▶/■ se iluminará en rojo). La grabación comenzará después de la precuenta (durante la cual los tiempos de compás se muestran con negativo).
- 6 Golpee con los dedos los botones 1-14 y los botones FILL 1/2 para grabar lo que toque. El patrón se reproducirá repetidamente, y lo que toque se sobreguardará a medida que vaya grabando.

Nota: Si hay demasiados sonidos simultáneos o si el tempo es demasiado rápido, puede que no se produzcan algunos sonidos.

Nota: Se pueden grabar aproximadamente 64 notas por patrón, y 32 notas por relleno.

Si el número de notas que graba excede del 80 %, el porcentaje se mostrará en la pantalla.

Si el número de notas grabables llega a cero, se mostrará **FULL** en la pantalla y no se podrán añadir más notas.

Una vez que borre algunas notas y el número de notas grabadas disminuya, la indicación **FILL** desaparecerá y podrá reanudar la grabación.

- 7** Pulse el botón ►/■ para poner la unidad en modo de grabación en espera (el botón ►/■ parpadeará en rojo).

El patrón volverá al principio después de parar la grabación.

Nota: El patrón grabado se eliminará si selecciona un patrón diferente sin guardar los datos grabados, o si cambia a un modo diferente.

Borrar notas durante la grabación

- 8** Durante la grabación, mantenga pulsado el botón MODE y pulse el botón (1-14, FILL 1/2) que corresponda al sonido de las notas que desee borrar. Los datos de notas de los sonidos que toque mientras mantiene pulsados los botones se borrarán.

Consejo: Borrando las notas de ciertos sonidos en un patrón existente y regrabando con otros sonidos, puede realizar tareas de edición como, por ejemplo, remplazar el bombo por la caja, etc.

Guardar un patrón

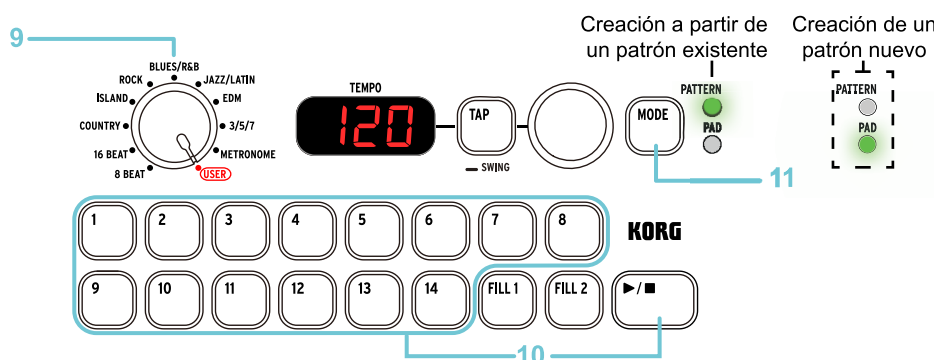

Nota: Confirme que el botón y los LED se iluminan como sigue:

- El botón ►/■ parpadea en rojo
- Cuando se crea a partir de un patrón existente: se ilumina el LED PATTERN.
- Cuando se crea un patrón nuevo: se ilumina el LED PAD.

- 9** Gire el selector de géneros para seleccionar USER.

- 10** Pulse el botón ►/■ mientras mantiene pulsado el botón 1-14 correspondiente al destino donde desee guardar.

El botón del destino donde desee guardar parpadeará y después se oscurecerá cuando la acción de guardar haya terminado.

Nota: Cada patrón se trata como un conjunto que incluye FILL 1 (relleno 1) y FILL 2 (relleno 2). Cuando se guarda un patrón, los rellenos incluidos con el patrón también se guardan (lo que también se aplica cuando se han editado los rellenos).

- 11** Pulse el botón MODE para salir del modo de edición de patrones.

La unidad regresará al modo de reproducción de patrones y el LED PATTERN se iluminará.

Crear un nuevo patrón

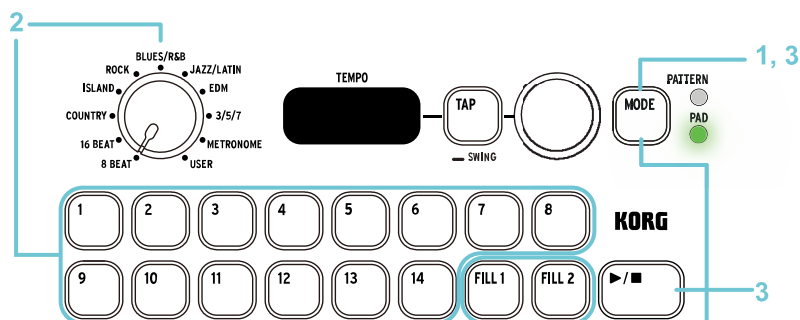

- 1 Pulse el botón MODE para seleccionar el modo de reproducción de pads (se iluminará el LED PAD).
- 2 Gire el selector de géneros para seleccionar el kit de batería que desee utilizar.
- 3 Para grabar el patrón, pulse el botón ►/■ mientras mantiene pulsado el botón MODE. La unidad entrará en el modo de edición de patrones y el estado de grabación cambiará a grabación en pausa (el botón ►/■ parpadeará en rojo).
- 4 Para las siguientes operaciones, vea el paso 4 de [“Crear un nuevo patrón rítmico basado en un patrón existente”](#).

Configuración de los ajustes de grabación

Puede configurar los ajustes de tiempo, número de tiempos de compás y cuantización para grabar mientras la unidad está en grabación en pausa y en modo de edición de patrones (paso 3 de [“Crear un nuevo patrón rítmico basado en un patrón existente”](#)).

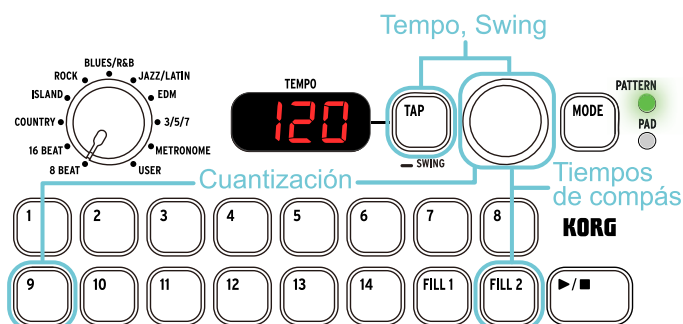

Tempo

- 1 Establezca el tempo girando el mando de tempo o pulsando el botón TAP una serie de veces.
Consejo: Puede establecer el tempo para hacer más fácil la reproducción y la grabación.
Nota: El tempo no se guarda en los datos de patrón.

Especificar la signatura de compás (número de tiempos de compás)

- 1 Gire el mando de tempo mientras mantiene pulsado el botón FILL 2 para establecer el número de tiempos de compás de 1 a 8 (el botón se iluminará).
Nota: No se puede establecer el número de tiempos de compás de un patrón en un valor menor que el número de tiempos de compás de un relleno.
Nota: No se puede establecer el número de tiempos de compás de un relleno en un valor mayor que el número de tiempos de compás del patrón.

Cuantización



Esta función permite suavizar las inconsistencias de tiempo en la interpretación.

- 1 Gire el mando de tempo mientras mantiene pulsado el botón 9 para establecer la cuantización. Los valores de ajuste disponibles son 1, 2, 3, 4, 6, 8, 12, 16 y 96. Cada tiempo de compás está subdividido en 1-96 pasos, y las notas están alineadas con el valor de tiempo de esos pasos. Por ejemplo, cuando el valor se establece en "2", las notas se alinean a corcheas.

Swing

Esto establece la cantidad (profundidad) de "swing" para el patrón.

- 1 Gire el mando de tempo mientras mantiene pulsado el botón TAP para ajustar la profundidad de "swing". Hay disponibles ajustes de 0-6 para corcheas y semicorcheas.

Valor	%	Nota	Intensidad
8-0	50,0%		Corcheas, sin "swing"
8-1	54,2%	-	
8-2	58,3%	-	
8-3	62,5%	-	
8-4	66,7%		Corcheas, ajuste típico de "swing" máx.
8-5	70,8%	-	
8-6	75,0%		
6-0	50,0%		Semicorcheas, sin "swing"
6-1	54,2%	-	
6-2	58,3%	-	
6-3	62,5%	-	
6-4	66,7%		Semicorcheas, ajuste típico de "swing" máx.
6-5	70,8%	-	
6-6	75,0%		

Escuchar las interpretaciones de demostración

Reproducción de las interpretaciones de demostración

Los patrones rítmicos de cada género se reproducen en orden.

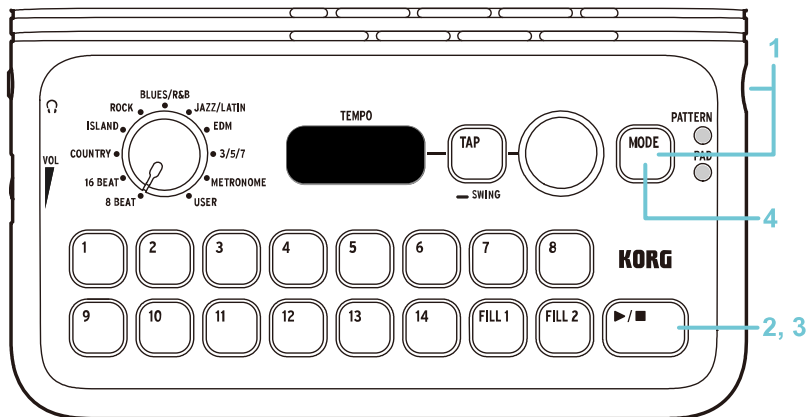

- 1 Pulse el botón de alimentación mientras mantiene pulsado el botón MODE para acceder al modo de demostración.
dEFO se desplaza por la pantalla, y el botón ▶/■ parpadea en verde.
- 2 Pulse el botón ▶/■ para reproducir la demostración (el botón ▶/■ se iluminará en verde).
Nota: El metrónomo no suena durante las interpretaciones de demostración.
- 3 Pulse el botón ▶/■ para parar la demostración (el botón ▶/■ parpadeará en verde).
- 4 Pulse el botón MODE para salir del modo de demostración.
La unidad regresará al modo de reproducción de patrones y el LED PATTERN se iluminará.

Ajustes globales

En los ajustes globales, se puede configurar la sensibilidad de velocidad de pulsación de los pads, el volumen del metrónomo durante la grabación y el tiempo del apagado automático.

Ajustes globales: descripción general de las operaciones

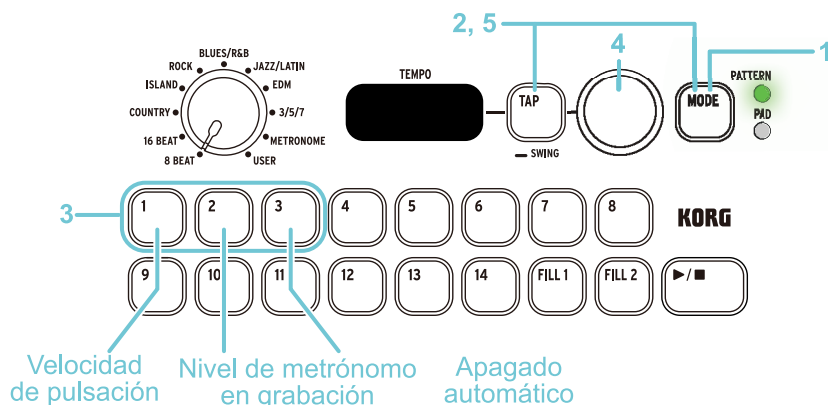

- 1** Pulse el botón MODE para seleccionar el modo de reproducción de patrones (se iluminará el LED PATTERN).
- 2** Pulse prolongadamente los botones TAP y MODE.
Los botones 1-3 parpadearán y la unidad entrará en el modo de ajustes globales.
- 3** Utilice los botones 1-3 (pads) para seleccionar los ajustes que desee cambiar.
El botón que pulse se iluminará y en la pantalla aparecerá el valor del ajuste.
Botón 1: sensibilidad de velocidad de pulsación de los pads → [Ajustar la sensibilidad de velocidad de pulsación de los pads](#)
Botón 2: volumen del metrónomo para grabación → [Ajustar el volumen del metrónomo para grabación](#)
Botón 3: tiempo del apagado automático → [Configurar la función de apagado automático](#)
- 4** Utilice el mando de tempo para establecer el valor.
- 5** Pulse prolongadamente los botones TAP y MODE para guardar los tres ajustes juntos.
La unidad regresará al modo de reproducción de patrones.

⚠ Si apaga la alimentación sin guardar los ajustes, estos no se guardarán.

Ajustar la sensibilidad de velocidad de pulsación de los pads

Se puede ajustar cuánto cambia el volumen según la intensidad con que se golpeen los botones 1-14 y FILL 1 y 2 en el modo de reproducción de patrones y en el modo de edición de patrones.

- Un valor de 0 hace que los pads suenen a volumen máximo, independientemente de la intensidad o suavidad con que se toquen.
- Un valor de 1-15 hace que los pads suenen a volúmenes más bajos cuando se golpeen más suavemente, y a volúmenes más altos cuando se golpeen con más intensidad. Los valores más grandes permiten cambios de volumen más complejos.
Valor predeterminado de fábrica: 0 (velocidad de pulsación desactivada).

Ajustar el volumen del metrónomo para grabación

Aquí se establece el volumen con el que suena el metrónomo digital durante la grabación, con un valor de 0 a 15.

Durante la grabación, solo suena el metrónomo digital, sin seguir un número específico de tiempos por compás.

- Con un ajuste de 0 se silencia el sonido, y con un ajuste de 15 suena a todo volumen.
Ajuste predeterminado de fábrica: 15.

Configurar la función de apagado automático

Aquí se especifica el tiempo que tiene que transcurrir antes de que ponga en marcha el apagado automático.

- El apagado automático está desactivado cuando el ajuste es "off", y los ajustes 20-240 (minutos) indican el número de minutos.
Ajuste predeterminado de fábrica: 20 minutos

Uso de pedales conmutadores

Puede conectar un pedal conmutador (se vende por separado) a los jacks FOOT SW 1 y 2 para reproducir o detener patrones, insertar un relleno o disparar un sonido de instrumento.

Tocar esta unidad utilizando los pedales conmutadores

- 1 Apague la alimentación y conecte un pedal conmutador (se vende por separado) a cualquiera de los jacks FOOT SW 1 o 2, o a ambos.
- 2 Encienda la alimentación.
- 3 Pulse el botón MODE para seleccionar el modo (reproducción de patrones o reproducción de pads) que se va a controlar mediante el pedal conmutador. El LED que corresponda al modo seleccionado (PATTERN o PAD) se iluminará.
- 4 Gire el selector de géneros para seleccionar un género.
- 5 Cuando pulse un pedal conmutador, se llevará a cabo la operación que corresponda al botón registrado en el pedal conmutador. A continuación se muestran los ajustes predeterminados.

Modo de reproducción de patrones

	FOOT SW 1	FOOT SW 2	
8 BEAT	▶/■	FILL 1	
16 BEAT			
COUNTRY			
ISLAND			
ROCK			
BLUES/R&B			
JAZZ/LATIN			
EDM			
3/5/7			
METRONOME			TAP
USER			FILL 1

Modo de reproducción de pads

	FOOT SW 1	FOOT SW 2
8 BEAT	Pad 8 (C. HH)	Pad 9 (B.D.)
16 BEAT		
COUNTRY		
ISLAND		
ROCK		
BLUES/R&B		
JAZZ/LATIN		
EDM		
3/5/7	Pad 9 (B.D.)	
METRONOME	Pad 14 (A4)	Pad (Bb4)
USER	Pad 8 (C. HH)	Pad 9 (B.D)

Asignar funciones a los pedales conmutadores

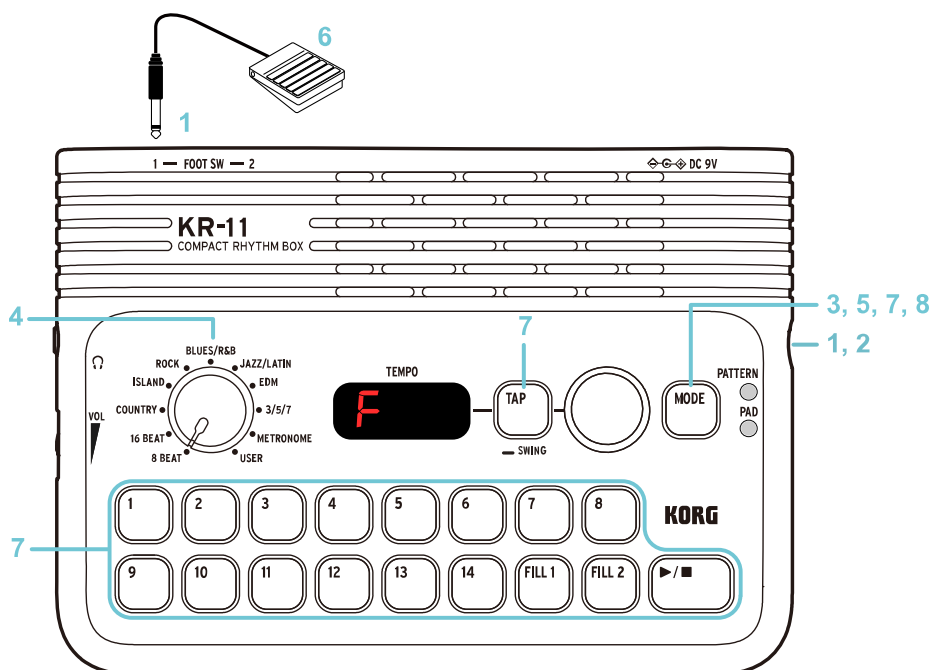

- 1 Apague la alimentación y conecte un pedal conmutador (se vende por separado) a cualquiera de los jacks FOOT SW 1 o 2, o a ambos.
→ [Conexión de pedales conmutadores \(se venden por separado\)](#)
- 2 Encienda la alimentación.
- 3 Pulse el botón MODE para seleccionar el modo (reproducción de patrones o reproducción de pads) asignado al pedal conmutador.
El LED que corresponda al modo seleccionado (PATTERN o PAD) se iluminará.
- 4 Gire el selector de géneros para seleccionar el género que desee controlar con el pedal conmutador.
Se pueden guardar diferentes ajustes para cada género.
- 5 Pulse prolongadamente el botón MODE.
F [] parpadeará en la pantalla.
(Para salir del modo, pulse prolongadamente el botón MODE. Los ajustes existentes se guardarán y la unidad saldrá del modo).
- 6 Pulse el pedal conmutador 1 o 2 que desee configurar.
F [1] o F [2] parpadeará en la pantalla. También parpadeará el botón asignado en ese momento. (Si se ha asignado el botón MODE, parpadearán el LED PATTERN y el LED PAD).
- 7 Pulse el botón que desee asignar (el botón parpadeará).
Si se ha seleccionado el botón MODE, se asignará la función de cambiar al siguiente patrón. Si el género está configurado en metrónomo, se asignará la función de cambiar al siguiente ritmo.
Nota: Solo se puede registrar un modo por género.
- 8 Pulse prolongadamente el botón MODE para guardar los ajustes.
La unidad regresará al modo anterior.

Restablecer los ajustes predeterminados de fábrica

Esta operación restablece todos los ajustes del KR-11 a sus valores predeterminados de fábrica, lo que incluye el borrado de los patrones de usuario, el restablecimiento de los ajustes de los pedales conmutadores y ajustes globales, etc.

⚠ Nunca apague la alimentación mientras se esté llevando a cabo la inicialización.

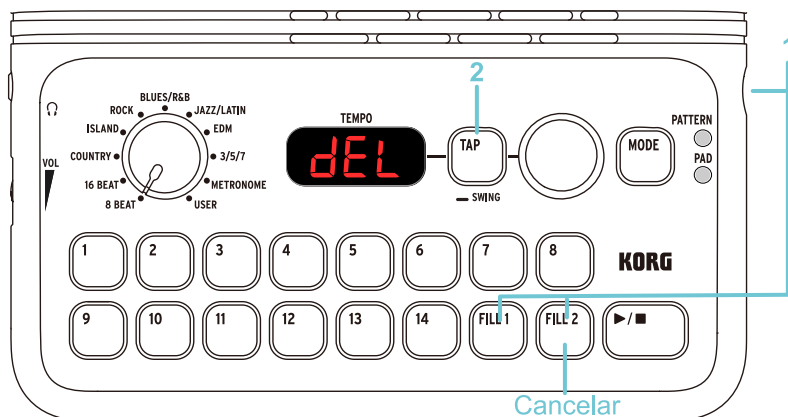

- 1** Pulse el botón de alimentación mientras mantiene pulsados los botones FILL 1 y FILL 2 para encender la alimentación.
Después de que **dEL** y **ALL** aparezcan alternativamente en la pantalla, **YES** y **no** aparecerán alternativamente en la pantalla.
- 2** Pulse el botón TAP para inicializar los ajustes.
Una vez que los botones 1-8 se hayan iluminado, la inicialización habrá terminado y la unidad arrancará en el modo de reproducción de patrones.
Si desea cancelar la inicialización, pulse el botón FILL 2. La unidad arrancará en el modo de reproducción de patrones.

Solución de problemas

La unidad no se enciende

- ¿Están las pilas colocadas con la orientación correcta?
- ¿Ha insertado el tipo de pilas especificadas, o está utilizando el adaptador de CA especificado?

No hay sonido

- Puede que el dial de volumen esté al mínimo.
- ¿Hay algún dispositivo conectado a jack de salida de auriculares/línea? Cuando hay algún dispositivo conectado a este jack, por el altavoz interno no sale sonido.
- La unidad puede presentar anomalías de funcionamiento si se ha conectado un dispositivo al jack de salida de auriculares/línea con un conector de jack de cuatro conductores (TRRS). Utilice un conector de jack estéreo de tres conductores (TRS) en su lugar.

Noise (ruido)

- Cuando las pilas están bajas de carga, el volumen puede convertirse en insuficiente o el sonido puede distorsionar. Reemplace las pilas por otras nuevas lo antes posible.

El botón MODE no responde (no se puede cambiar de modo)

- Durante la reproducción o la grabación, pulse el botón ►/■ para parar, y a continuación cambie de modo.

El pedal conmutador conectado no responde

- Los pedales conmutadores pueden no funcionar correctamente si está presionando el pedal conmutador mientras se enciende la unidad. Pruebe a apagar la alimentación y a continuación vuelva a encenderla otra vez.

Especificaciones

Patrones

Predeterminados: 126 patrones (9 géneros × 14)

Usuario: 14 patrones

Rellenos (Fill-ins)

2 tipos de rellenos por patrón

Metrónomo

Tiempos de compás: 0, 2-8

Ritmo: notas negras, notas corcheas/tresillos/swing con tresillos, notas semicorcheas/swing con semicorcheas

Tempo

30-252 bpm

Jacks

Jack de salida de auriculares/línea, jack FOOT SW 1, jack FOOT SW 2, toma DC 9V

Alimentación

Cuatro pilas alcalinas de tamaño AA (se venden por separado) o adaptador de CA (DC 9 V, , se vende por separado)

Duración de las pilas

Aprox. 18 horas (variará en función de las pilas usadas y de las condiciones de uso).

Consumo de corriente

1300 mA (valor de pico)

Altavoz

3 W × 1

Dimensiones (anch. × prof. × alt.)

160 × 115 × 44 mm

Peso

279 g (sin pilas)

Elementos incluidos

Guía de inicio rápido

Accesorios (se venden por separado)

Adaptador de CA (DC 9 V, ) , pedal conmutador (PS-1, PS-3)

* Las especificaciones y la apariencia están sujetos a cambios sin previo aviso por mejora.

KORG INC.

4015-2 Yanokuchi, Inagi-City, Tokyo 206-0812 JAPAN

© 2024 KORG INC.

www.korg.com

Published 6/2024