

Pitchblack XS Bass

CHROMATIC PEDAL TUNER

PB-XS BASS

En **Owner's Manual**

Fr **Manuel d'utilisation**

De **Bedienungsanleitung**

Es **Manual del usuario**

Zh **用户手册**

Ja **取扱説明書**

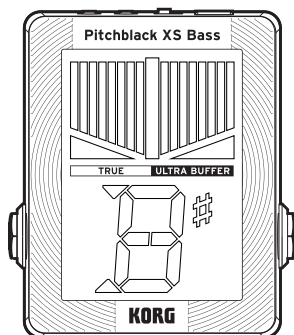

KORG

EFGSCJ1

En Table of contents

Parts of the Pitchblack XS Bass.....	3
Connections.....	3
Tuning procedure.....	4
Reference pitch settings.....	5
Display mode settings.....	6
Bright mode (brightness) settings.....	7
Specifications	8

Parts of the Pitchblack XS Bass

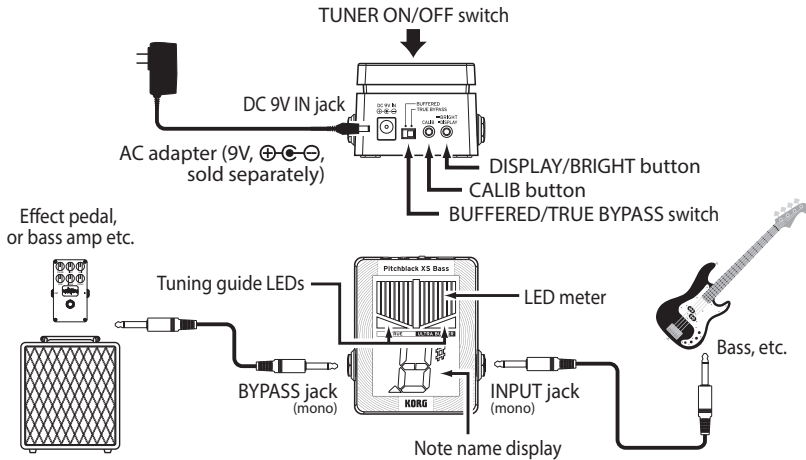

Connections

- ⚠ Turn off the power of all devices before you make any connections to avoid damaging your equipment.
- ⚠ The INPUT and BYPASS jacks are mono. Stereo (TRS) cables will not work.

DC 9 V IN jack

Connect a separately sold AC adapter (9 V, ⏻, ⊕, ⊖, ⊖) here. Using an AC adapter other than what Korg recommends may cause a malfunction or damage.

INPUT jack

Connect a cable from your instrument to the INPUT jack of the tuner. The power turns on when you connect a cable to the INPUT jack, and the reference pitch setting blinks in the note name display for several seconds. Connecting a cable to the INPUT jack will turn the power on, but the tuner will not be in tuner mode. Press the TUNER ON/OFF switch to engage tuner mode.

BYPASS jack

Connect a cable from the BYPASS jack to your other effect pedals or amp. When the tuner is switched on, the signal from the INPUT jack will be muted for silent tuning. Signal is output from this jack while the tuner is off.

BUFFERED/TRUE BYPASS switch

This switches between ultra-buffer bypass and true bypass.

The ultra-buffer circuit expands the dynamic range of the sound, which helps prevent the sound from thinning out when you use longer cables or multiple pedals.

True bypass outputs the input audio as-is, without changing the sound in any way.

Tuning procedure

1. **Press the TUNER ON/OFF switch to activate the tuner.**

The LED meter or the note name display lights up.

The signal from the INPUT jack will not be output from the BYPASS jack.

Tip: The TUNER ON/OFF switch only functions if an instrument is connected to the INPUT jack.

2. **If necessary, set the reference pitch and the display mode.** (page 5 “Reference pitch settings”, page 6 “Display mode settings”)

3. **Play a single note on your instrument and tune it so that the desired note appears in the note name display.**

The note name closest to the entered note appears in the note name display.

4. **Tune your instrument using the LED meter.**

The method for indicating whether your instrument is in tune, sharp or flat depends on which display mode you choose (page 6 “Display mode settings”).

5. **After you finish tuning your instrument, press the TUNER ON/OFF switch to turn the tuner off.**

The LED meter or the note name display goes dark. The signal from the INPUT jack is outputted to the BYPASS jack.

Tip: The reference pitch, display mode and bright mode settings will be preserved even if you remove the AC adapter.

Tip: To reset the settings to the factory defaults (reference pitch = 440 Hz, display mode = regular, bright mode = brighter), hold down the CALIB button and press the TUNER ON/OFF switch when you turn on the tuner.

Reference pitch settings

Set the reference pitch for tuning (the A note in the middle of the piano keyboard= A4) within the 436–445 Hz range. The Pitchblack XS Bass comes from the factory with the reference pitch set to A=440 Hz.

1. Press the CALIB button.

The current setting will blink for several seconds in the note name display.

2. While the setting is shown, press the CALIB button to set the reference pitch.

Each time you press the CALIB button you will cycle through the following settings.

0: 440 Hz

1: 441 Hz

2: 442 Hz

3: 443 Hz

4: 444 Hz

5: 445 Hz

6: 436 Hz

7: 437 Hz

8: 438 Hz

9: 439 Hz

3. When you finish making the setting, wait for about two seconds without pressing any buttons.

The note name display blinks three times to indicate that the reference pitch has been set. The Pitchblack XS Bass will automatically return to tuner mode.

Tip: The reference pitch settings will be preserved even if you remove the AC adapter.

Display mode settings





Select one of four display patterns that shows whether your instrument is out of tune. The factory setting is **Regular** mode.

1. Press the DISPLAY/BRIGHT button.

The current setting will blink for several seconds in the note name display.

2. While this setting is shown, press the DISPLAY/BRIGHT button to select a display pattern.

Each time you press the DISPLAY/BRIGHT button you will cycle through the following settings.

With all display modes, the LED meters indicate whether the pitch is high or low. When the tuning is correct, both  and  light up. If the pitch is flat, the  lights up; and if the pitch is sharp, the  lights up.

1: Regular

Tune your instrument until the LED at the center of the LED meter lights up brightly.

The LEDs on the meter light up from center to right if the pitch is sharp (high), and the LEDs light up from center to left if the pitch is flat (low).



The pitch is flat.

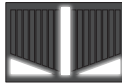

In tune.



The pitch is sharp.

2: Strobe

Tune your instrument until the LEDs stop running. Since the strobe meter has a higher precision, it allows you to tune with greater accuracy.

The LEDs light up, running from left to right if the pitch is high and from right to left if the pitch is low.



The pitch is flat.



In tune.



The pitch is sharp.

3: Half-strobe

Tune your instrument until the LEDs stop running and only the center LED is lit. The right-hand LEDs will strobe if the pitch is high, and the left-hand LEDs will strobe if the pitch is low.



The pitch is flat.



In tune.



The pitch is sharp.

4: Mirror

Tune your instrument until the LED at the center of the LED meter lights up brightly.

The larger the pitch variation, the more that the LEDs towards either side light up.



The pitch is flat.



In tune.



The pitch is sharp.

3. When you finish making the setting, wait for about two seconds without pressing any buttons.

The note name display blinks twice to indicate that the display mode has been set. The Pitchblack XS Bass will automatically return to tuner mode.

Tip: The display mode settings will be preserved even if you remove the AC adapter.

Bright mode (brightness) settings



This sets the brightness (in two levels) of the display. The indicator is set to a brighter setting by factory default.

1. Hold down the DISPLAY/BRIGHT button.

The brightness of the display will change. The Pitchblack XS Bass will automatically return to tuner mode.

Tip: The bright mode settings will be preserved even if you remove the AC adapter.

Specifications

Scale:	12-note equal temperament
Detection range:	C0 (16.35 Hz)–C8 (4,186 Hz)
Reference pitch:	A4=436–445 Hz (1 Hz steps)
Detection accuracy:	+/-0.1 cent (display mode: Strobe)
Input impedance:	10 M-ohm
Connection jacks:	INPUT jack (6.3 mm monaural phone jack) BYPASS jack (6.3 mm monaural phone jack) DC 9V IN jack
Power supply:	AC adapter (9 V,  , sold separately)
Current consumption:	maximum 40 mA
Dimensions (W × D × H):	70 × 80 × 47 mm / 2.76" × 3.15" × 1.85" (including protrusions)
Weight:	198 g / 6.98 oz
Included items:	Customer Notice (Dear Customer), Precautions, Rubber feet (1 sheet)
Accessories (sold separately):	AC adapter (9 V, )

* Specifications and appearance are subject to change without notice for improvement.

* All product names and company names are the trademarks or registered trademarks of their respective owners.

Fr Sommaire

Parties du Pitchblack XS Bass	10
Raccordements	10
Procédure d'accordage	11
Réglages de hauteur de référence	12
Réglages du mode d'affichage	13
Réglages du mode de luminosité.....	14
Fiche technique	15

Parties du Pitchblack XS Bass

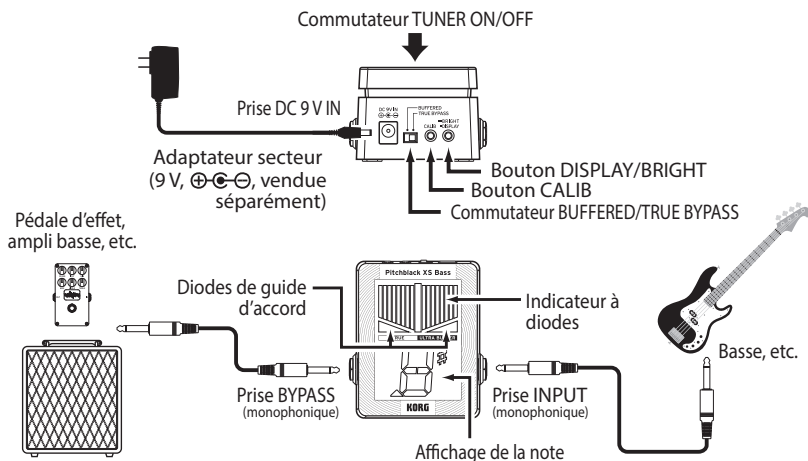

Raccordements

- ⚠ Mettez tous les appareils hors tension avant d'effectuer les raccordements pour éviter d'endommager votre matériel.
- ⚠ Les prises INPUT et BYPASS sont monophoniques. Les câbles stéréo (TRS) ne fonctionneront pas.

Prise DC 9V IN

Branchez un adaptateur secteur disponible dans le commerce (9V, ⊕ ⊖ ⊖ ⊖) à cette prise. Utiliser un adaptateur secteur différent de celui recommandé par Korg risque d'endommager l'appareil ou de provoquer un dysfonctionnement.

Prise INPUT

Raccordez un câble de votre instrument à la prise INPUT de l'accordeur. L'accordeur est mis sous tension quand vous connectez un câble à la prise INPUT, et le réglage de la hauteur de référence clignote pendant plusieurs secondes dans l'affichage de la note. Relier un câble à la prise INPUT rétablira l'alimentation, mais l'accordeur ne sera pas en mode accordeur. Appuyez sur le commutateur TUNER ON/OFF pour activer le mode accordeur.

Prise BYPASS

Raccordez un câble de la prise BYPASS à vos pédales d'effet ou amplis, etc. Quand l'accordeur est activé, le signal de la prise INPUT est coupé pour permettre un accordage silencieux.

Le signal est transmis à cette prise quand l'accordeur est hors tension.

Commutateur BUFFERED/TRUE BYPASS

Il permet de basculer entre le contournement à mémoire tampon ultra performante et le contournement total (True Bypass).

Le circuit de la mémoire tampon ultra performante élargit la plage dynamique du son et contribue à préserver la dynamique du signal en présence de câbles plus longs ou de multiples pédales.

Le contournement total retransmet le signal d'entrée tel quel, sans la moindre altération.

Procédure d'accordage

1. Appuyez sur le commutateur TUNER ON/OFF pour activer l'accordeur.

L'indicateur à diodes ou l'affichage de la note s'allume.

Le signal reçu à la prise INPUT n'est pas transmis à la prise BYPASS.

Astuce: Le commutateur TUNER ON/OFF fonctionne seulement si un instrument est raccordé à la prise INPUT.

2. Si nécessaire, réglez la hauteur de référence et le mode d'affichage. (page 12 "Réglages de hauteur de référence", page 13 "Réglages du mode d'affichage")

3. Jouez une note simple sur votre instrument et accordez-le de sorte que le nom de la note souhaitée apparaisse dans l'affichage de la note.

Le nom de la note la plus proche de la hauteur détectée apparaît dans l'affichage de la note.

4. Accordez votre instrument à l'aide de l'indicateur à diodes.

La méthode pour indiquer si votre instrument est accordé, est trop haut ou trop bas, dépend du mode d'affichage choisi. (page 13 "Réglages du mode d'affichage")

5. Après avoir fini d'accorder votre instrument, appuyez sur le commutateur TUNER ON/OFF pour désactiver l'accordeur.

L'indicateur à diodes ou l'affichage de la note s'éteint. Le signal reçu à la prise INPUT est transmis à la prise BYPASS.

Astuce: Les réglages de la hauteur de référence, du mode d'affichage et du mode de luminosité sont conservés même quand vous débranchez l'adaptateur secteur.

Astuce: Pour initialiser les paramètres et retrouver les réglages d'usine (hauteur de référence = 440 Hz, mode d'affichage = traditionnel, mode de luminosité = plus intense), maintenez enfoncé le bouton CALIB et appuyez sur le commutateur TUNER ON/OFF à la mise sous tension de l'accordeur.

Réglages de hauteur de référence

Réglez la hauteur de référence pour l'accordage (la note A au centre du clavier d'un piano correspond à A4) entre 436 et 445 Hz. À la sortie d'usine, la hauteur de référence du Pitchblack XS Bass correspond à A=440 Hz.

1. Appuyez sur le bouton CALIB.

La valeur actuelle clignotera pendant plusieurs secondes dans l'affichage de la note.

2. Pendant que le réglage est affiché à l'écran, appuyez sur le bouton CALIB pour régler la hauteur de référence.

Chaque fois que vous appuyez sur le bouton CALIB, le réglage est cycliquement effectué comme suit.

0: 440 Hz

1: 441 Hz

2: 442 Hz

3: 443 Hz

4: 444 Hz

5: 445 Hz

6: 436 Hz

7: 437 Hz

8: 438 Hz

9: 439 Hz

3. Quand le réglage est terminé, attendez environ deux secondes –sans appuyer sur aucun bouton.

L'affichage de la note clignote trois fois pour indiquer que la hauteur de référence est réglée. Le Pitchblack XS Bass reviendra automatiquement en mode accordeur.

Astuce: Le réglage de la hauteur de référence est mémorisé à la mise hors tension de l'accordeur.

Réglages du mode d'affichage





Sélectionnez un des quatre modes d'affichage indiquant si votre instrument est accordé ou non. Le réglage par défaut est le mode **Traditionnel**.

1. Appuyez sur le bouton DISPLAY/BRIGHT.

La valeur actuelle clignotera pendant plusieurs secondes dans l'affichage de la note.

2. Tant que le réglage est affiché, appuyez sur le bouton DISPLAY/BRIGHT pour sélectionner un mode d'affichage.

Chaque fois que vous appuyez sur le bouton DISPLAY/BRIGHT, le réglage est cycliquement effectué comme suit.

Dans tous les modes d'affichage, les indicateurs à diodes indiquent si la hauteur est trop élevée ou trop basse. Quand la hauteur de la note est correcte, les diodes  et  s'allument toutes deux. Si la note est trop basse, la diode  s'allume; si la note est trop haute, la diode  s'allume.

1: Traditionnel

Accordez votre instrument jusqu'à ce que la diode au centre de l'indicateur à diodes s'illumine fortement.

Les diodes de l'indicateur s'allument du centre vers la droite si la note est trop haute. Si la note est trop basse, les diodes s'allument du centre vers la gauche.



Trop bas.



Juste.



Trop haut.

2: Stroboscopique

Accordez votre instrument de sorte que le mouvement des diodes cesse. Le mode d'affichage stroboscopique est plus précis et produit donc un accord plus rigoureux de votre instrument.

Les diodes s'allument et défilent de gauche à droite si la note est trop haute et de droite à gauche si la note est trop basse.



Trop bas.

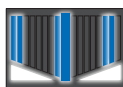

Juste.



Trop haut.

3: Semi-stroboscopique

Accordez votre instrument de sorte que le défilement des diodes cesse et que seule la diode centrale soit allumée.

Les diodes à droite de l'indicateur clignotent si la note est trop haute et les diodes à gauche de l'indicateur clignotent si la note est trop basse.



Trop bas.



Juste.



Trop haut.

4: Miroir

Accordez votre instrument jusqu'à ce que la diode au centre de l'indicateur à diodes s'illumine fortement.

Plus la différence d'accord est importante, plus les diodes allumées d'un côté ou de l'autre s'éloignent du centre.



Trop bas.



Juste.



Trop haut.

3. Quand le réglage est terminé, attendez environ deux secondes –sans appuyer sur aucun bouton.

L'affichage de la note clignote deux fois pour indiquer que le mode d'affichage est réglé. Le Pitchblack XS Bass reviendra automatiquement en mode accordeur.

Astuce: Le réglage du mode d'affichage sera conservé, même si l'alimentation est coupée.

Réglages du mode de luminosité

Règle la luminosité (sur deux niveaux) de l'affichage. À la sortie d'usine, la luminosité d'affichage est réglée sur le niveau plus intense.

1. Maintenez enfoncé le bouton DISPLAY/BRIGHT.

La luminosité de l'affichage change alors. Le Pitchblack XS Bass reviendra automatiquement en mode accordeur.

Astuce: Le réglage du mode de luminosité est conservé même quand vous débranchez l'adaptateur secteur.

Fiche technique

Gamme:	12 notes tempérament égal
Plage de détection:	C0 (16,35 Hz) à C8 (4.186 Hz)
Hauteur de référence:	A4 = 436 à 445 Hz (paliers de 1 Hz)
Précision de détectio:	+/-0,1 centième (mode d'affichage: stroboscopique)
Impédance d'entrée:	10 Mohm
Prises:	Prise INPUT (prise jack mono de 6,3 mm) Prise BYPASS (prise jack mono de 6,3 mm) Prise DC 9V IN
Alimentation:	adaptateur secteur (9 V, ⊕ ⊖, vendue séparément)
Consommation:	40 mA maximum
Dimensions (L × P × H):	70 × 80 × 47 mm (y compris les saillies)
Poids:	198 g
Accessoire fournis:	Avis au client (Cher client), Précautions, Pieds en caoutchouc (1 feuille)
Accessoires (vendue séparément):	Adaptateur secteur (9 V, ⊕ ⊖)

* Les caractéristiques et l'aspect du produit sont susceptibles d'être modifiés sans préavis en vue d'une amélioration.

* Tous les noms de produits et de sociétés sont des marques commerciales ou déposées de leur détenteur respectif.

De Inhalt

Teile des Pitchblack XS Bass	17
Anschlüsse	17
Stimmvorgang	18
Einstellen der Referenztonhöhe	19
Einstellen des Anzeigemodus	20
Einstellen der Helligkeit	21
Technische Daten	22

Teile des Pitchblack XS Bass

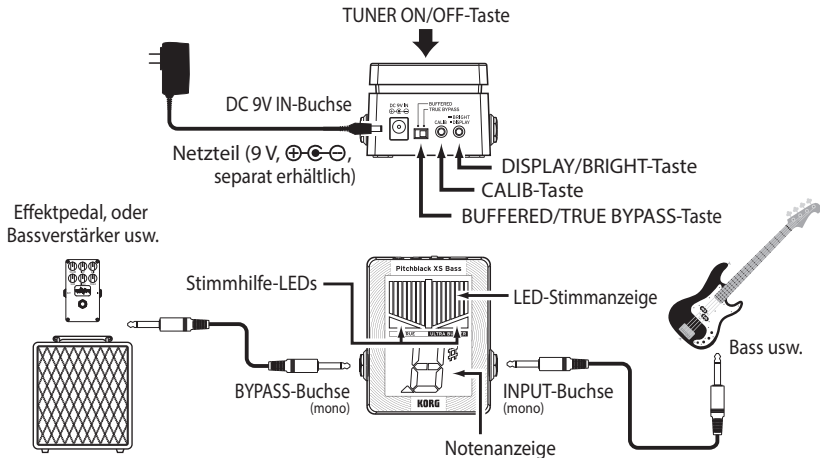

Anschlüsse

- ⚠ Schalten Sie vor dem Herstellen irgendwelcher Verbindungen alle Geräte aus, um Geräteschäden zu vermeiden.
- ⚠ INPUT und BYPASS sind als Mono-Buchsen ausgeführt. Stereokabel (TRS) sind nicht geeignet.

DC 9V IN-Buchse

Zum Anschluss eines separat erhältlichen Netzteils (9V \oplus \ominus). Verwendung eines nicht von Korg empfohlenen Netzteils kann Funktionsstörungen und Schäden zur Folge haben.

INPUT-Buchse

Schließen Sie das vom Instrument kommende Kabel an die INPUT-Buchse des Stimmgeräts an. Das Gerät schaltet sich ein, sobald Sie ein Kabel in die INPUT-Buchse stecken. Anschließend blinkt einige Sekunden lang die eingestellte Referenztonhöhe in der Notenanzeige. Beim Beschalten der INPUT-Buchse wird das Gerät eingeschaltet, befindet sich jedoch nicht im Stimmgerätmodus. Zum Aktivieren des Stimmgerätmodus drücken Sie die TUNER ON/OFF-Taste.

BYPASS-Buchse

Schließen Sie hier das von der BYPASS-Buchse Ihres Effektpedals bzw. Verstärkers usw. kommende Kabel an. Bei eingeschaltetem Stimmgerät wird das Signal von der INPUT-Buchse stummgeschaltet, um ein leises Stimmen zu ermöglichen. Das Signal wird über diese Buchse ausgegeben, wenn das Stimmgerät ausgeschaltet ist.

BUFFERED/TRUE BYPASS-Taste

Sie schaltet zwischen Ultra-Buffer-Bypass und echtem Bypass um.

Der Ultra-Buffer-Schaltkreis erweitert den Dynamikbereich des Sounds und verhindert, dass der Sound bei Verwendung eines längeren Kabels oder mehrerer Pedale zu dünn wird.

Der echte Bypass gibt den Audioeingang aus, ohne den Sound in irgendeiner Weise zu verändern.

Stimmvorgang

1. **Drücken Sie die TUNER ON/OFF-Taste, um das Stimmgerät zu aktivieren.**

Die LED-Stimmanzeige oder die Notenanzeige leuchtet auf.

Das an der INPUT-Buchse anliegende Signal wird nicht an der BYPASS-Buchse ausgegeben.

Tip: Die TUNER ON/OFF-Taste arbeitet nur, wenn ein Instrument an der INPUT-Buchse angeschlossen ist.

2. **Falls nötig, ändern Sie die Referenztonhöhe und den Anzeigemodus.** (Seite 19 „Einstellen der Referenztonhöhe“, Seite 20 „Einstellen des Anzeigemodus“)

3. **Spiele Sie mit dem Instrument einen einzelnen Ton und stimmen Sie es, bis der betreffende Tonname in der Notenanzeige zu sehen ist.**

In der Notenanzeige wird die Note angezeigt, die der gespielten Note am nächsten liegt.

4. **Stimmen Sie das Instrument mit Hilfe der LED-Stimmanzeige.**

Wie das Stimmgerät die aktuelle Stimmung und Abweichungen von der Solltonhöhe anzeigt, hängt vom gewählten Anzeigemodus ab. (Seite 20 „Einstellen des Anzeigemodus“).

5. **Drücken Sie nach dem Stimmen die TUNER ON/OFF-Taste ein weiteres Mal, um das Stimmgerät auszuschalten.**

Die LED-Stimmanzeige oder die Notenanzeige erlischt. Das an der INPUT-Buchse anliegende Signal wird an der BYPASS-Buchse ausgegeben.

Tip: Die Einstellungen von Referenztonhöhe, Anzeigemodus und Helligkeit bleiben auch nach Entfernen des Netzteils erhalten.

Tip: Zum Zurücksetzen auf die Werkseinstellungen (Referenztonhöhe = 440 Hz, Anzeigemodus = regular, Helligkeit = brighter) halten Sie die CALIB-Taste gedrückt, und schalten Sie das Stimmgerät mit dem TUNER ON/OFF-Taste ein.

Einstellen der Referenztonhöhe

Die Referenztonhöhe zum Stimmen (Note A in der Mitte der Klaviatur = A4) lässt sich im Bereich von 436–445 Hz einstellen. Beim Pitchblack XS Bass ist werksseitig eine Referenztonhöhe von A = 440 Hz eingestellt.

1. Drücken Sie die CALIB-Taste.

Die aktuelle Einstellung blinkt einige Sekunden lang in der Notenanzeige.

2. Erscheint die aktuelle Einstellung im Display, drücken Sie die CALIB-Taste, um die Referenztonhöhe zu ändern.

Bei jeder Betätigung der CALIB-Taste wird nach folgendem Schema weitergeschaltet:

0: 440 Hz

1: 441 Hz

2: 442 Hz

3: 443 Hz

4: 444 Hz

5: 445 Hz

6: 436 Hz

7: 437 Hz

8: 438 Hz

9: 439 Hz

3. Warten Sie nach Vornehmen der Einstellung etwa zwei Sekunden lang und drücken Sie derweil keine Tasten.

Die Notenanzeige bestätigt die erfolgte Einstellung der Referenztonhöhe durch dreimaliges Blinken. Das Pitchblack XS Bass schaltet automatisch in den Stimmgerätmodus zurück.

Tipp: Die so eingestellte Referenztonhöhe bleibt auch nach dem Ausschalten gespeichert.

Einstellen des Anzeigemodus





Wählen Sie einen der vier Anzeigemodi, um die Stimmung Ihres Instruments anzeigen zu lassen. Die werkseitige Einstellung ist **Normale-Modus**.

1. Drücken Sie die DISPLAY/BRIGHT-Taste.

Die aktuelle Einstellung blinkt einige Sekunden lang in der Notenanzeige.

2. Drücken Sie die DISPLAY/BRIGHT-Taste, während diese Einstellung angezeigt wird, um den gewünschten Anzeigemodus zu wählen.

Bei jeder Betätigung der DISPLAY/BRIGHT-Taste wird zum jeweils nächsten der vier Modi weitergeschaltet.

Bei allen Anzeigemodi zeigen die Stimmhilfe-LEDs an, ob die Stimmung zu hoch oder zu tief ist. Bei korrekter Stimmung leuchten sowohl  als auch . Ist die Stimmung zu tief, leuchtet  – ist die Stimmung zu hoch .

1: Normale

Stimmen Sie Ihr Instrument, bis die LED in der Mitte der LED-Stimmanzeige leuchtet.

Ist die Stimmung zu hoch, leuchten die LEDs auf der Anzeige von der Mitte nach rechts – ist sie zu tief, leuchten sie von der Mitte nach links.

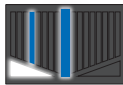

Zu tief.



Richtig gestimmt.



Zu hoch.

2: Stroboskop

Stimmen Sie Ihr Instrument, bis die LEDs stillstehen. Da die Stroboskopanzeige genauer ist, können Sie exakter stimmen.

Die LEDs leuchten von links nach rechts laufend auf, wenn die Stimmung zu hoch ist, und von rechts nach links, wenn sie zu tief ist.



Zu tief.



Richtig gestimmt.



Zu hoch.

3: Halb-Stroboskop

Stimmen Sie Ihr Instrument, bis die LEDs stillstehen und nur die mittlere LED leuchtet.

Die LEDs rechts blitzen bei zu hoher Stimmung, die LEDs links bei zu tiefer Stimmung.



Zu tief.



Richtig gestimmt.



Zu hoch.

4: Spiegel

Stimmen Sie Ihr Instrument, bis die LED in der Mitte der LED-Stimmanzeige leuchtet.

Je größer die Tonhöhenabweichung, desto weiter außen leuchten die LEDs der jeweiligen Seite.



Zu tief.



Richtig
gestimmt.



Zu hoch.

3. Warten Sie nach Vornehmen der Einstellung etwa zwei Sekunden lang und drücken Sie derweil keine Tasten.

Die Notenanzeige bestätigt die Einstellung des Anzeigemodus durch zweimaliges Blinken. Das Pitchblack XS Bass schaltet automatisch in den Stimmgerätmodus zurück.

Tip: Die Anzeigemoduseinstellung bleibt auch beim Ausschalten gespeichert.

Einstellen der Helligkeit

Die Helligkeit des Displays kann in zwei Stufen eingestellt werden. Werksseitig ist die hellere Einstellung vorgegeben.

1. Halten Sie die DISPLAY/BRIGHT-Taste gedrückt.

Die Helligkeit der Notenanzeige ändert sich. Das Pitchblack XS Bass schaltet automatisch in den Stimmgerätmodus zurück.

Tip: Die eingestellte Helligkeit bleibt auch nach Entfernen des Netzteils erhalten.

Technische Daten

Skala:	12 Noten gleichschwebende Stimmung
Erkennungsbereich:	C0 (16,35 Hz)–C8 (4.186 Hz)
Referenztonhöhe:	A4=436–445 Hz (1-Hz-Schritte)
Messgenauigkeit:	+/-0,1 Cent (Anzeigemodus: Stroboskop)
Eingangsimpedanz:	10 MOhm
Anschlussbuchsen:	INPUT-Buchse (6,3 mm Mono-Klinkenbuchse) BYPASS-Buchse (6,3 mm Mono-Klinkenbuchse) DC 9V IN-Buchse
Stromversorgung:	Netzteil (9 V, \oplus \ominus \ominus), separat erhältlich)
Leistungsaufnahme:	maximal 40 mA
Abmessungen (B × T × H):	70 × 80 × 47 mm (inklusive hervorstehende Partien)
Gewicht:	198 g
Lieferumfang:	Kundeninformation (Sehr geehrte(r) Kunde/-in), Vorsichtsmaßnahmen, GummifüÙe (1 Blatt)
Zubehör (separat erhältlich):	Netzteil (9 V, \oplus \ominus \ominus)

* Änderungen der technischen Daten und des Designs ohne vorherige Ankündigung vorbehalten.

* Alle Firmen- und Produktnamen usw. sind Warenzeichen oder eingetragene Warenzeichen der betreffenden Eigentümer.

Es Contenido

Partes del Pitchblack XS Bass.....	24
Conexiones	24
Procedimiento de afinación	25
Ajustes del tono de afinación de referencia.....	26
Ajustes del modo de visualización	27
Ajustes del modo luminosidad (brillo).....	28
Especificaciones.....	29

Partes del Pitchblack XS Bass

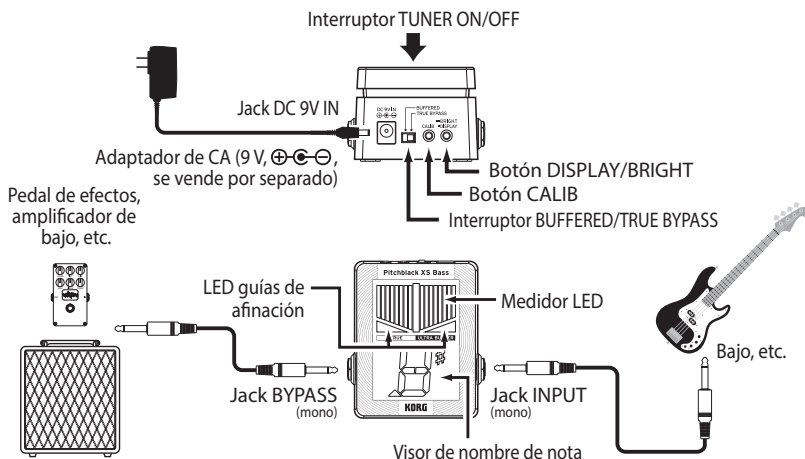

Conexiones

- ⚠ Apague todos los dispositivos antes de conectarlos para evitar dañar su equipo.
- ⚠ Los jacks INPUT y BYPASS son mono. No funcionarán con cables estéreo (TRS).

Jack DC 9 V IN

Conecte a separately sold AC adapter (9 V, ⊕ ⊖ ⊖) here. Usar un adaptador de CA distinto de los recomendados por Korg puede causar mal funcionamiento o averías.

Jack INPUT

Conecta un cable de su instrumento al jack INPUT del afinador. La alimentación se enciende cuando se conecta un cable al jack INPUT, y el ajuste de tono de afinación de referencia parpadea en el visor de nombre de nota durante varios segundos. Al conectar un cable al jack INPUT el equipo se encenderá, pero no estará en modo afinación. Pulse el interruptor TUNER ON/OFF para pasar a modo afinación.

Jack BYPASS

Conecte un cable del jack BYPASS a los pedales de efecto o amplificadores, etc. Cuando el afinador está encendido, la señal del jack INPUT se silenciará para la afinación silenciosa.

Por este jack se emite señal de salida mientras el afinador está apagado.

Interruptor BUFFERED/TRUE BYPASS

Este interruptor cambia entre bypass (desvío) con ultra-buffer y verdadero (“true bypass”).

El circuito con ultra-buffer expande el rango dinámico del sonido, lo que ayuda a evitar que el sonido adelgace si se utilizan cables largos o múltiples pedales.

El verdadero desvío o “true bypass” emite el audio tal cual es, sin cambiar el sonido en absoluto.

Procedimiento de afinación

- 1. Pulse el interruptor TUNER ON/OFF para activar el afinador.**

Se iluminará el medidor LED o el visor de nombre de nota.

La señal procedente del jack INPUT no saldrá por el jack BYPASS.

Consejo: El interruptor TUNER ON/OFF sólo funciona si un instrumento está conectado al jack INPUT.

- 2. Si es necesario, cambie el tono de afinación de referencia y el modo de visualización.** (página 26 “Ajustes del tono de afinación de referencia”, página 27 “Ajustes del modo de visualización”)

- 3. Toque una única nota en su instrumento y afínelo hasta que la nota deseada aparezca en el visor de nombre de nota.**

El nombre de nota más cercano a la nota introducida aparece en el visor de nombre de nota.

- 4. Afine su instrumento usando el medidor LED.**

El método para indicar si su instrumento está en tono, sostenido o bemol, depende del modo de visualización que elija (página 27 “Ajustes del modo de visualización”).

- 5. Tras afinar su instrumento, pulse el interruptor TUNER ON/OFF para apagar el afinador.**

Se oscurecerá el medidor LED o el visor de nombre de nota. La señal procedente del jack INPUT saldrá por el jack BYPASS.

Consejo: Los ajustes de tono de afinación de referencia, modo de visualización y modo de luminosidad se conservarán incluso aunque se quite el adaptador de CA.

Consejo: Para restablecer los ajustes a los valores predeterminados de fábrica (tono de afinación de referencia = 440 Hz, modo de visualización = normal, modo de luminosidad = más luminoso), hay que mantener pulsado el botón CALIB y pulsar el interruptor TUNER ON/OFF cuando se encienda el afinador.

Ajustes del tono de afinación de referencia

Ajuste el tono de afinación de referencia (la nota La [A] del centro del teclado de un piano = La4 [A4]) dentro del rango 436–445 Hz. El Pitchblack XS Bass viene de fábrica con el tono de afinación de referencia ajustado en La (A) = 440 Hz.

1. Pulse el botón CALIB.

El valor actual parpadeará durante varios segundos en el visor de nombre de nota.

2. Mientras se muestra el ajuste en la pantalla, pulse el botón CALIB para ajustar el tono de afinación de referencia.

Cada vez que pulse el botón CALIB irá avanzando por los siguientes valores.

0: 440 Hz

1: 441 Hz

2: 442 Hz

3: 443 Hz

4: 444 Hz

5: 445 Hz

6: 436 Hz

7: 437 Hz

8: 438 Hz

9: 439 Hz

3. Cuando haya terminado de hacer el ajuste, espere unos dos segundos (no pulse los botones).

El visor de nombre de nota parpadeará tres veces para indicar que se ha ajustado el tono de afinación de referencia. El Pitchblack XS Bass volverá automáticamente al modo de afinación.

Consejo: El ajuste de tono de afinación de referencia se almacena aunque se apague la alimentación.

Ajustes del modo de visualización





Seleccione uno de los cuatro patrones de visualización que muestran si el instrumento está desafinado. El valor de fábrica es el modo **Normal**.

1. Pulse el botón DISPLAY/BRIGHT.

El valor actual parpadeará durante varios segundos en el visor de nombre de nota.

2. Mientras se muestra este ajuste, pulse el botón DISPLAY/BRIGHT para seleccionar un patrón de visualización.

Cada vez que pulse el botón DISPLAY/BRIGHT irá avanzando por los siguientes cuatro valores.

En todos los modos de pantalla, los medidores LED indican si el tono está alto o bajo. Cuando la afinación sea la correcta, se iluminarán  y . Si el tono de afinación está bajo, se ilumina , y si el tono de afinación está alto, se ilumina .

1: Normal

Afine su instrumento hasta que se ilumine con intensidad el LED situado en el centro del medidor LED.

Los LED del medidor se iluminarán desde el centro hacia la derecha si el tono de afinación está alto (sostenido), y desde el centro hacia la izquierda si el tono de afinación está bajo (bemo).



El tono es grave.



Afinado.



El tono es agudo.

2: Estroboscópico

Afine su instrumento hasta que los LED dejen de operar. Debido a que el medidor estroboscópico tiene una mayor precisión, le permite realizar una mejor afinación.

Los LED se van iluminando de izquierda a derecha a medida que el tono se hace alto y de derecha a izquierda a medida que el tono se hace más bajo.



El tono es grave.



Afinado.



El tono es agudo.

3: Semi-estroboscópico

Afine su instrumento hasta que los LED dejen de operar y solo quede iluminado el LED central.

Los LED de la derecha emitirán un pulso estroboscópico si el tono es alto, y los LED de la izquierda emitirán un pulso estroboscópico si el tono es bajo.



El tono es grave.



Afinado.



El tono es agudo.

4: Mirror

Afine su instrumento hasta que se ilumine con intensidad el LED situado en el centro del medidor LED.

Cuanto mayor sea la variación en el tono de afinación, más se iluminarán los LED a cada lado.



El tono es grave.

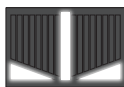

Afinado.



El tono es agudo.

3. Cuando haya terminado de hacer el ajuste, espere unos dos segundos (no pulse los botones).

El visor de nombre de nota parpadeará dos veces indicando que se ha ajustado el modo de visualización. El Pitchblack XS Bass volverá automáticamente al modo de afinación.

Consejo: El valor de visualización quedará en memoria aunque se apague el equipo.

Ajustes del modo luminosidad (brillo)

Aquí se ajusta la luminosidad (en dos niveles) del visor.



El indicador viene de fábrica ajustado en el nivel más luminoso.

1. Mantén pulsado el botón DISPLAY/BRIGHT.

La luminosidad del visor cambiará. El Pitchblack XS Bass volverá automáticamente al modo de afinación.

Consejo: Los ajustes del modo de luminosidad se conservarán incluso aunque se quite el adaptador de CA.

Especificaciones

Escala:	12 notas, temperamento igual
Rango de detección:	C0 (16,35 Hz)–C8 (4.186 Hz)
Tono de afinación de referencia:	A4=436–445 Hz (pasos de 1 Hz)
Precisión de la detección:	+/-0,1 cent (modo de visualización: Estroboscópico)
Impedancia de entrada:	10 M-ohmios
Jacks de conexión:	jack INPUT (jack de 6,3 mm monoaural) jack BYPASS (jack de 6,3 mm monoaural) jack DC 9V IN
Alimentación:	adaptador de CA (9 V,  , se vende por separado).
Consumo de corriente:	Máximo 40 mA
Dimensiones (An. x Pr. x Al.):	70 x 80 x 47 mm (incluidos salientes)
Peso:	198 g
Elementos incluidos:	Aviso al cliente (Estimado usuario), Precauciones, Patas de goma (1 lámina)
Accesorios (se venden por separado):	adaptador de CA (9 V, )

* Las especificaciones y el aspecto están sujetos a cambios sin previo aviso por mejora.

* Todos los nombres de productos y compañías son marcas comerciales o marcas comerciales registradas de sus respectivos propietarios.

zh 目录

Pitchblack XS Bass 的零部件	31
连接.....	31
调谐步骤.....	32
参考音高设置.....	33
显示模式设置.....	34
亮度模式（亮度）设置	35
规格.....	36

Pitchblack XS Bass 的零部件

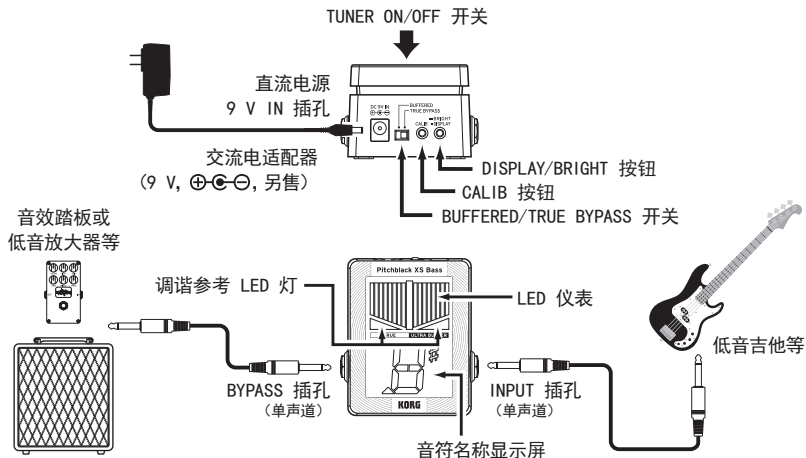

连接

进行任何连接之前，请关闭所有设备的电源，以免损坏设备。

INPUT 插孔和 BYPASS 插孔都是单声道插孔。立体声 (TRS) 线缆不适用。

直流电源 9 V IN 插孔

请在此处连接单独购买的交流电适配器 (9 V, ⊕ ⊖)。使用非 Korg 建议的交流电适配器可能会导致故障或损坏。

INPUT 插孔

将线缆从乐器连接到调谐器的 INPUT 插孔。当您线缆连接到 INPUT 插孔时，电源将打开，并且参考音高设置会在音符名称显示屏上闪烁几秒。将线缆连接到 INPUT 插孔会打开电源，但调谐器不会处于调谐模式。按下 TUNER ON/OFF 开关可开启/关闭调谐器模式。

BYPASS 插孔

将线缆从 BYPASS 插孔连接到其他音效踏板或放大器。

当调谐器处于开启状态时，来自 INPUT 插孔的信号将被消音，以便进行无声调谐。

当调谐器处于关闭状态时，信号会从此插孔输出。

BUFFERED/TRUE BYPASS 开关

此开关用于在超缓冲旁路和真旁路之间切换。

超缓冲电路可扩大声音的动态范围，在使用较长的线缆或连接多个踏板时，可防止声音减弱。

真旁路输出的音频与输入的音频一致，不会使声音发生任何改变。

调谐步骤

1. 按下 TUNER ON/OFF 开关来激活调谐器。

LED 仪表或音符名称显示屏会亮起。

来自 INPUT 插孔的信号不会从 BYPASS 插孔输出。

提示： 仅当有乐器连接到 INPUT 插孔时，TUNER ON/OFF 开关才能起作用。

2. 如有需要，请设置参考音高和显示模式。（第 33 页“参考音高设置”，第 34 页“显示模式设置”）

3. 先在乐器上演奏一个音符，然后调谐，从而使所需的音符出现在音符名称显示屏中。

最接近输入音符的音符名称将显示在音符名称显示屏中。

4. 使用 LED 仪表调试乐器。

提示乐器是否调谐准确、音高是否偏高或偏低的方法取决于您选择的显示模式（第 34 页“显示模式设置”）。

5. 完成乐器调谐后，按下 TUNER ON/OFF 开关关闭调谐器。

LED 仪表或音符名称显示屏会变暗。来自 INPUT 插孔的信号会输出到 BYPASS 插孔。

提示： 即使拔掉交流电适配器，参考音高、显示模式和亮度模式的设置也会保留下来。

提示： 要将设置重置为出厂默认值（参考音高 = 440 Hz，显示模式 = 常规，亮度模式 = 更亮），需在打开调谐器时按住 CALIB 按钮并按下 TUNER ON/OFF 开关。

参考音高设置

将用于调谐的参考音高（钢琴键盘中央的 A 音符 = A4）设置在 436-445 Hz 范围内。

Pitchblack XS Bass 出厂时的参考音高设置为 A = **440** Hz。

1. 按下 CALIB 按钮。

当前设置将在音符名称显示屏中闪烁几秒。

2. 在设置显示出来时，按下 CALIB 按钮设置参考音高。

每次按下 CALIB 按钮后，您将循环进行以下设置。

0: 440 Hz

1: 441 Hz

2: 442 Hz

3: 443 Hz

4: 444 Hz

5: 445 Hz

6: 436 Hz

7: 437 Hz

8: 438 Hz

9: 439 Hz

3. 完成设置后，请等待约两秒钟，不要按任何按钮。

音符名称显示屏会闪烁三次，表示参考音高已设置完成。Pitchblack XS Bass 将自动返回到调谐器模式。

提示： 即使拔掉交流电适配器，参考音高设置也会保留下来。

显示模式设置





选择四种显示模式之一，以了解您的乐器是否走音。出厂设置为**常规模式**。

1. 按下 DISPLAY/BRIGHT 按钮。

当前设置将在音符名称显示屏中闪烁几秒。

2. 当此设置显示出来时，按下 DISPLAY/BRIGHT 按钮选择显示模式。

每次按下 DISPLAY/BRIGHT 按钮后，您都将循环进行以下设置。

在所有显示模式下，LED 仪表会指示音高是高还是低。如果调谐正确，则  和  都会亮起。如果音高偏低，则  会亮起；如果音高偏高，则  会亮起。

1: 常规模式

调谐乐器，直到 LED 仪表中央的 LED 灯亮起。

如果音高偏高，则仪表上的 LED 灯将从中央向右侧亮起；如果音高偏低，则 LED 灯将从中央向左侧亮起。



音高偏低。

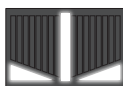

调谐到位。

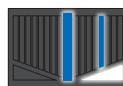

音高偏高。

2: 频闪模式

调谐乐器，直到 LED 灯不再亮起。频闪表精度更高，因此您能以更高的准确度进行调谐。

如果音高偏高，则 LED 灯将从左到右亮起；如果音高偏低，则 LED 灯将从右到左亮起。



音高偏低。



调谐到位。



音高偏高。

3: 半频闪模式

调谐乐器，直到 LED 不再亮起且只有中央 LED 灯亮起。

如果音高偏高，则右侧 LED 灯会频闪；如果音高偏低，则左侧 LED 灯会频闪。



音高偏低。



调谐到位。



音高偏高。

4: 镜像模式

调谐乐器, 直到 LED 仪表中央的 LED 灯亮起。
音高变化越大, 向两侧亮起的 LED 灯越多。



音高偏低。



调谐到位。



音高偏高。

3. 完成设置后, 请等待约两秒钟, 不要按任何按钮。

音符名称显示屏会闪烁两次, 表示显示模式已设置完成。Pitchblack XS Bass 将自动返回到调谐器模式。

提示: 即使拔掉交流电适配器, 显示模式设置也会保留下来。

亮度模式 (亮度) 设置



此设置可设置显示亮度 (两个级别)。指示灯默认出厂设置为更亮。

1. 按住 DISPLAY/BRIGHT 按钮。

显示亮度将发生变化。Pitchblack XS Bass 将自动返回到调谐器模式。

提示: 即使拔掉交流电适配器, 亮度模式的设置也会保留下来。

规格

音阶:	十二音符平均律
检测范围:	C0 (16.35 Hz)–C8 (4,186 Hz)
参考音高:	A4 = 436–445 Hz (以每次 1 Hz 的步进来调节)
检测精度:	+/-0.1 音分 (显示模式: 频闪模式)
输入阻抗:	10 M-ohm
连接插孔:	INPUT 插孔 (6.3 mm 单声道耳机插孔) BYPASS 插孔 (6.3 mm 单声道耳机插孔) 直流电源 9 V IN 插孔
电源:	交流电适配器 (9 V,  , 另售)
电流功耗:	最大电流 40 mA
尺寸(宽 × 深 × 高):	70 × 80 × 47 mm (包括凸起部分)
重量:	198 g
随附物品:	客户须知(尊敬的客户)、注意事项、橡胶垫脚(1 张)
附件(另售):	交流电适配器 (9 V, )

* 规格和外形如有改良, 恕不另行通知。

* 所有产品名称及公司名称均为其各自所有者的商标或注册商标。

Ja 目次

各部の名称.....	38
接続.....	38
チューニングの方法.....	39
基準ピッチの設定.....	40
ディスプレイ・モードの設定.....	41
ブライト・モード(輝度)の設定.....	42
仕様.....	43

各部の名称

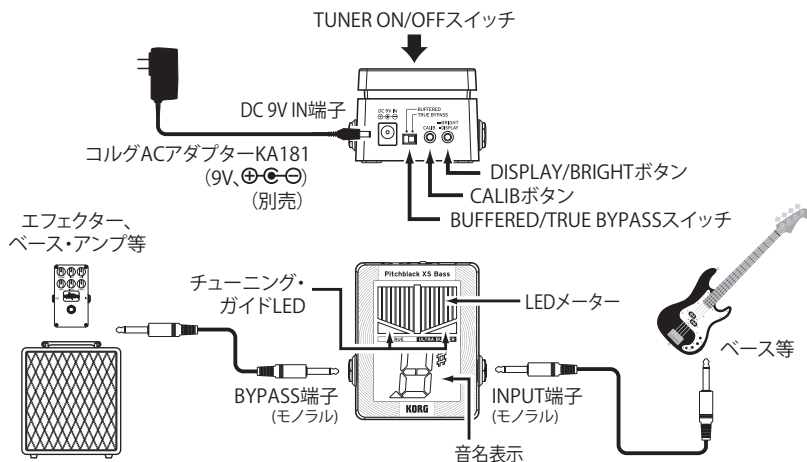

接続

- ⚠ 接続するときは、各機器の電源をオフにしてください。
- ⚠ INPUT、BYPASSの各端子はモノラル専用です。ステレオのケーブルは使用できません。

DC 9V IN端子

別売のコルグKA181 ACアダプター (9V、⊕、⊖、⊖、⊖) を接続します。他のACアダプターを使用すると、故障の原因となる可能性があります。

INPUT端子

チューニングする楽器を接続します。INPUT端子にケーブルを接続すると電源がオンになり、音名表示に基準ピッチの設定が数秒間点滅します。このときチューナーはオフの状態です。TUNER ON/OFFスイッチを押すことでチューナーがオンになります。

BYPASS端子

エフェクト・ペダルやアンプ等を接続します。

チューナー・オン時はINPUT端子から入力した信号をミュートします。

チューナー・オフ時は信号を出力します。

BUFFERED/TRUE BYPASSスイッチ

ウルトラ・バッファー・バイパスとトゥルー・バイパスとを切り替えます。

ウルトラ・バッファーは、音のダイナミックレンジを広げ、長いケーブルや多くのペダルを用いた際に音痩せを防ぎます。

トゥルー・バイパスは、入力された音に一切影響を与えずそのままの音を出力します。

チューニングの方法

1. TUNER ON/OFFスイッチを押して、チューナーをオンにします。

LEDメーターや音名表示が点灯します。

INPUT端子から入力した信号はBYPASS端子から出力されません。

Tip: TUNER ON/OFFスイッチは、INPUT端子にチューニングする楽器を接続しているときに有効です。

2. 必要に応じて基準ピッチとディスプレイ・モードを設定します (40ページの「基準ピッチの設定」、41ページの「ディスプレイ・モードの設定」)。

3. 楽器を単音で弾きながら、合わせたい音名が音名表示に表示されるように、おおまかにチューニングします。

音名表示には、入力した音に一番近い音名が表示されます。

4. LEDメーターで、楽器を正確にチューニングします。

ディスプレイ・モードの設定によって、ピッチのズレを表示する方法が異なります (41ページの「ディスプレイ・モードの設定」)。

5. チューニングが終了したら、TUNER ON/OFFスイッチを押してチューナーをオフにします。

LEDメーターや音名表示が消灯します。INPUT端子から入力した信号はBYPASS端子から出力されます。

Tip: 基準ピッチ、ディスプレイ・モード、ブライต์・モードの設定は、ACアダプターを外しても保持されます。

Tip: 工場出荷時の設定 (基準ピッチ=440Hz、ディスプレイ・モード=レギュラー、ブライต์・モード=明るめ) に戻すには、CALIBボタンを押しながら、TUNER ON/OFFスイッチを押してチューナーをオンにします。

基準ピッチの設定

チューニングするための基準ピッチ (ピアノ中央のラの音=A4) を436~445 Hzの範囲で設定します。工場出荷時は440 Hzに設定されています。

1. CALIBボタンを押します。

音名表示に現在の設定が数秒間表示されます。

2. 設定が表示されている間にCALIBボタンを押して、基準ピッチを設定します。

CALIBボタンを押すたびに設定が切り替わります。

0: 440 Hz

1: 441 Hz

2: 442 Hz

3: 443 Hz

4: 444 Hz

5: 445 Hz

6: 436 Hz

7: 437 Hz

8: 438 Hz

9: 439 Hz

3. 設定が終わったら、ボタンを操作せずに2秒程度待ちます。

音名表示が3回点滅し、基準ピッチの設定が完了します。その後チューニングできる状態に戻ります。

Tip: 基準ピッチの設定は、ACアダプターを外しても保持されます。

ディスプレイ・モードの設定





ピッチのズレを示す4つの表示パターンから1つを選びます。工場出荷時はレギュラーに設定されています。

1. DISPLAY/BRIGHTボタンを押します。

音名表示に現在の設定が数秒間表示されます。

2. 設定が表示されている間にDISPLAY/BRIGHTボタンを押して、表示パターンを選びます。

DISPLAY/BRIGHTボタンを押すたびに設定が切り替わります。

すべての表示パターンで、LEDメーターはピッチの高低を表示します。チューニングが合うと  と  の両方が点灯します。ピッチが低いときは  が点灯し、高いときは  が点灯します。

1: レギュラー

LEDメーター中央のLEDが明るく点灯するように、楽器をチューニングします。LEDメーターの点灯は、ピッチが高いときは中央より右側へ、低いときは左側へ移動します。



低いほうに
ずれている
とき



チューニング
が合っている
とき



高いほうに
ずれている
とき

2: ストロゴ

LEDメーターの点灯の流れが止まるように楽器をチューニングします。精度が高く、より正確なチューニングが可能です。

LEDメーターの点灯は、ピッチが高いときは左から右へ、低いときは右から左へ流れます。



低いほうに
ずれている
とき



チューニング
が合っている
とき



高いほうに
ずれている
とき

3: ハーフ・ストロボ

LEDメーターの点灯の流れが止まり、中央のLEDだけが点灯するように楽器をチューニングします。

LEDメーターの点灯は、ピッチが高いときは中央より右側で、ピッチが低いときは中央より左側でストロボ表示します。



4: ミラー

LEDメーター中央のLEDが明るく点灯するように、楽器をチューニングします。

LEDメーターの点灯は、ピッチのずれが大きいほど両端へ移動します。



3. 設定が終わったら、ボタンを操作せずに2秒程度待ちます。

音名表示が2回点滅し、ディスプレイ・モードの設定が完了します。その後チューニングできる状態に戻ります。

Tip: ディスプレイ・モードの設定は、ACアダプターを外しても保持されます。

ブライツ・モード(輝度)の設定



表示の明るさ(2段階)を設定します。工場出荷時は明るめに設定されています。

1. DISPLAY/BRIGHTボタンを長押しします。

表示の明るさが変わります。その後チューニングできる状態に戻ります。

Tip: ブライツ・モードの設定は、ACアダプターを外しても保持されます。

仕様

音律:	12平均律
測定範囲:	C0(16.35 Hz)～C8(4,186 Hz)
基準ピッチ範囲:	A4=436～445 Hz(1 Hzステップ)
測定精度:	±0.1セント(ディスプレイ・モード: ストロボ)
入力インピーダンス:	10 MΩ
接続端子:	INPUT端子(φ6.3モノラル標準ジャック) BYPASS端子(φ6.3モノラル標準ジャック) DC 9V IN端子
電源:	ACアダプターKA181(9V、 ) (別売)
消費電流:	最大40mA
外形寸法(W x D x H):	70 x 80 x 47 mm(突起物含む)
質量:	198 g
付属品:	ご購入のお客様へ、安全上のご注意、ゴム足(1シート)
アクセサリ(別売):	ACアダプターKA181(9V、 )

* 仕様および外観は、改良のため予告なく変更する場合があります。

* すべての製品名および会社名は、各社の商標または登録商標です。

保証規定(必ずお読みください)

お買い上げ日、販売店名が記載された領収書またはレシートをご提示いただくことにより、保証期間内に故障した場合に保証規定によって無料修理いたします。本製品を保証期間中に保証するもので、付属品類は保証の対象になりません。

1. 保証期間はお買い上げ日より3年間です。
2. 次の修理等は保証期間内であっても有償修理となります。
 - ・ 消耗部品(電池、スピーカー、真空管、フェーダーなど)の交換。
 - ・ お取扱い方法が不適當のために生じた故障。
 - ・ 天災(火災、浸水等)によって生じた故障。
 - ・ 故障の原因が本製品以外の他の機器にある場合。
 - ・ 不当な改造、調整、部品交換などにより生じた故障または損傷。
 - ・ お買い上げ日、販売店名を記載した領収書またはレシートを提示できない場合、または字句が書き換えられている場合。

尚、当社が修理した部分が再度故障した場合は、保証期間外であっても、修理した日より3か月以内に限り無償修理いたします。

3. 保証は日本国内においてのみ有効です。

This warranty is valid only in Japan.

4. お客様が保証期間中に移転された場合でも、保証は引き続きお使いいただけます。詳しくは、お客様相談窓口までお問い合わせください。
5. 修理、運送費用が製品の価格より高くなることもありますので、あらかじめお客様相談窓口へご相談ください。発送にかかる費用は、お客様の負担とさせていただきます。
6. 修理中の代替品、商品の貸し出し等は、いかなる場合においても一切行っておりません。

本製品の故障、または使用上生じたお客様の直接、間接の損害につきましては、弊社は一切の責任を負いかねますのでご了承ください。

保証規定により無償修理をお約束するためのもので、これによりお客様の法律上の権利を制限するものではありません。

アフターサービス

保証をお受けいただくためには、販売店での購入を証明するお買い上げ日、販売店名が記載された領収書またはレシートが必要となります。紛失しないように大切に保管してください。

■保証期間

お買い上げいただいた日より3年間です。

■保証期間中の修理

保証規定に基づいて修理いたします。

本製品と共にお買い上げ時の領収書またはレシートを必ずご持参の上、修理を依頼してください。

■保証期間経過後の修理

修理することによって性能が維持できる場合は、お客様のご要望により、有料で修理させていただきます。ただし、補修用性能部品（電子回路などのように機能維持のために必要な部品）の入手が困難な場合は、修理をお受けすることができませんのでご了承ください。また、外装部品（パネルなど）の修理、交換は、類似の代替品を使用することもありますので、あらかじめサービス・センターへお問い合わせください。

■修理を依頼される前に

故障かな?とお思いになったら、まず取扱説明書をよくお読みのうえ、もう一度ご確認ください。それでも異常があるときは、サービス・センターへお問い合わせください。

■修理時のお願い

修理に出す際は、輸送時の損傷等を防ぐため、ご購入されたときの箱と梱包材をご使用ください。

■ご質問、ご相談について

修理についてのご質問、ご相談は、サービス・センターへお問い合わせください。商品のお取り扱いについてのご質問、ご相談は、お客様相談窓口へお問い合わせください。

WARNING!

この英文は日本国内で購入された外国人のお客様のための注意事項です。

This Product is only suitable for sale in Japan. Properly qualified service is not available for this product if purchased elsewhere. Any unauthorised modification or removal of original serial number will disqualify this product from warranty protection.

お客様相談窓口

https://korg.com/support_j/



●サービス・センター：〒168-0073 東京都杉並区下高井戸1-15-10

KORG INC.

4015-2 Yanokuchi, Inagi-City, Tokyo 206-0812 JAPAN

© 2024 KORG INC. www.korg.com

Published 05/2024